



technický katalog I.
INŽENÝRSKÉ SÍTĚ



TRUBNÍ A ŠACHTOVÝ PROGRAM, NÁDRŽE, JÍMKY

www.babc.cz

OBSAH

STRUČNÝ OBSAH

O NÁS	6
REFERENČNÍ STAVBY	8
NEJČASTĚJŠÍ PROVEDENÍ ZAKÁZKOVÉ VÝROBY	12
TERMINOLOGIE	13
12 DŮVODŮ PROČ BETON	16
1. TROUBY	
1.1. Trouby kruhové s těsněním	20
1.2. Trouby kruhové bez těsněním	32
1.3. Doplnkový sortiment trub	36
2. ŠACHTY A JÍMKY	
2.1. Dna šachet a základní díly jímek	44
2.2. Skruže	60
2.3. Podestové prvky	68
2.4. Přechodové prvky	70
2.5. Zákrytové prvky	75
2.6. Poklopy a prstence	83
2.7. Doplnkový sortiment šachet a jímek	90
3. VPUSTI	
3.1. Horská vpusť	94
3.2. Uliční vpusť	96
3.3. Dvorní vpusť	102
4. PŘÍKLADY POUŽITÍ	
4.1. Trouby	104
4.2. Šachty	114
4.3. Jímky	124
4.4. Šachty s další funkcí	128
OBCHODNÍ ZBOŽÍ	131
TECHNICKÉ NORMY A OSTATNÍ DOKUMENTACE	132
OBJEDNÁVKOVÝ LIST ŠACHTOVÉHO DNA	134
ÚHLOMĚR PRO ŠACHTOVÁ DNA	135
ČEDIČ	136
VÝTAH Z POŽADAVKŮ	138
SYSTÉM KVALITY	143
OSTATNÍ TECHNICKÉ KATALOGY	144
VŠEOBECNÉ OBCHODNÍ PODMÍNKY	146
POZNÁMKY	150

OBSAH

PODROBNÝ OBSAH

O NÁS	6 - 7
REFERENČNÍ STAVBY	8 - 11
NEJČASTĚJŠÍ PROVEDENÍ ZAKÁZKOVÉ VÝROBY	12
TERMINOLOGIE	13 - 15
12 DŮVODŮ PROČ BETON	16 - 17
1. TROUBY	18 - 19
1.1. Trouby kruhové s těsněním	20
1.1.1. Trouby hrdlové DN 300 až DN 800	20 - 21
1.1.2. Trouby hrdlové patkové DN 1000 a DN 1200	22 - 25
1.1.3. Trouby přímé patkové DN 1000 a DN 1200	26 - 29
1.1.4. Trouby přímé DN 1400 až DN 3000	30 - 31
1.2. Trouby kruhové bez těsněním	31
1.2.1. Trouby přímé DN 150 až DN 600, bez těsnění	32 - 33
1.2.2. Trouby hrdlové DN 300 až DN 800, bez těsnění	34 - 35
1.3. Doplnkový sortiment trub	36
1.3.1. Podkladní prahy	36
1.3.2. Čelo propustku	37
1.3.3. Přechodové stěny DN 2200 až DN 3000	38
1.3.4. Záslepky pro trubky DN 2200 až DN 3000	39
1.3.5. Spojovací zámky	40 - 41
1.3.6. Kluzný prostředek	42
1.3.7. Manipulační prostředky	42 - 43
1.3.8. Pokládka a spojení trub	43
2. ŠACHTY A JÍMKY	44
2.1. Dna šachet a základní díly jímek	44 - 48
2.1.1. Jednotlivá šachtová dna Excelent - napojení potrubí	49
2.1.2. Jednotlivá šachtová dna Excelent - vnitřní provedení	50 - 51
2.1.3. Šachtová dna jednotlivá DN 800 až DN 1500	52 - 53
2.1.4. Šachtová dna DN 1700	54
2.1.5. Základní díly jímek DN 800 až DN 1700	55
2.1.6. Základní díly jímek DN 2200 až DN 3000	56 - 57
2.1.7. Atypická šachtová dna a základní díly jímek	58
2.2. Skruže	59
2.2.1. Skruže DN 800 a DN 1000	60 - 61
2.2.2. Skruže DN 1200, DN 1500 a DN 1700	62 - 63
2.2.3. Skruže DN 2200 až DN 3000	64 - 65
2.2.4. Skruže perforované DN 2200 až DN 3000	66 - 67
2.3. Podestové prvky	68
2.3.1. Podesty DN 2200 až DN 3000	69
2.4. Přechodové prvky	70
2.4.1. Přechodové skruže kónické pro DN 1000	71
2.4.2. Přechodové desky pro DN 1000 až DN 1700	72
2.4.3. Přechodové desky DN 2200 až DN 3000	73
2.4.4. Přechodové desky DN 1000 až DN 3000 - atypické	74
2.5. Zákrytové prvky	75
2.5.1. Zákrytové skruže kónické pro DN 800 a DN 1000	76
2.5.2. Zákrytové desky pro DN 800 až DN 1700	77

2.5.3. Zákrytové desky pro DN 2200 až DN 3000	78 - 79
2.5.4. Zákrytové desky - atypické	80
2.5.5. Zákrytové desky rovné	81
2.5.6. Poklopy studniční	82
2.6. Poklopy a prstence	83
2.6.1. Vyrovnávací prstence DN 625	84
2.6.2. Vyrovnávací prstence DN 800	85
2.6.3. Poklopy zatěžovací třídy A15 - E600	86 - 89
2.7. Doplnkový sortiment šachet a jímek	90
2.7.1. Kluzný prostředek	90
2.7.2. Vkládané těsnění	90 - 91
2.7.3. Manipulační prostředky	92
3. VPUSTI	93
3.1. Horská vpusť	94 - 95
3.2. Uliční vpusť	96 - 101
3.3. Dvorní vpusť	102 - 103
4. PŘÍKLADY POUŽITÍ	104
4.1. Trouby	104
4.1.1. Kanalizační řad	104 - 105
4.1.2. Propustky	106 - 107
4.1.3. Kolektory	108 - 111
4.1.4. Trubní retence	112 - 113
4.2. Šachty	114
4.2.1. Drenážní / meliorační šachtice	114 - 115
4.2.2. Vstupní a revizní šachty	116 - 117
4.2.3. Vstupní a revizní šachty dle PVK	118 - 123
4.3. Jímky	124
4.3.1. Skládané jímky	124 - 127
4.4. Šachty s další funkcí	128
4.4.1. Spádiště	128 - 129
4.4.2. Šoupátková šachta	130
OBCHODNÍ ZBOŽÍ	131
TECHNICKÉ NORMY A OSTATNÍ DOKUMENTACE	132 - 133
OBJEDNÁVKOVÝ LIST ŠACHTOVÉHO DNA	134
ÚHLOMĚR PRO ŠACHTOVÁ DNA	135
ČEDIČ	136 - 137
VÝTAH Z POŽADAVKŮ	138
PVK, a.s.	138 - 140
ŘSD ČR	141
SŽDC	142
SYSTÉM KVALITY	143
OSTATNÍ TECHNICKÉ KATALOGY	144
TK II.+III. Pozemní a dopravní stavby	144
TK IV. Štěrbínové žlaby	145
VŠEOBECNÉ OBCHODNÍ PODMÍNKY	146 - 149
POZNÁMKY	150 - 151



Společnost B&BC, a.s. je významným výrobcem betonových stavebních prvků, transportbetonů a zpracovatelem betonářské výztuže se sídlem ve Zbúchu u Plzně. Historie výroby betonových výrobků zde sahá až do čtyřicátých let dvacátého století, důležitými mezníky v novodobé historii společnosti jsou privatizace státního podniku v roce 1995 a změna majitelů v roce 2008, kdy firmu převzal stávající vlastník.

Ve výrobním areálu v obci Zbůch je realizována výroba:

- Prefabrikovaných betonových prvků – B&BC Prefa Zbůch.
- Transportbetonu – B&BC Betonárna Zbůch.
- Zpracování betonářské výztuže – B&BC Armovna Zbůch.

Kromě hlavního výrobního areálu společnost B&BC provozuje ještě 3 samostatné výroby transportbetonu:

- V obci Zruč, 8 km severně od Plzně.
- V Plzni v průmyslovém areálu firmy Škoda.
- V Přešticích 20 km jižně od Plzně.

Rokem 2010, začala rozsáhlá modernizace výrobních závodů a výrobních zařízení. Významná část aktivit B&BC, a.s. je navázána na sesterskou firmu APB - PLZEŇ, a.s., která se zabývá těžkou dopravou, jeřábníckými pracemi a stavební činností zejména v oblasti zemních prací.

Z modernizace posledních roků:

- Nákup technologie na výrobu jednolitých šachtových den pro kanalizace.
- Vývoj prvků, pořízení formovací techniky a uvedení na trh betonových patkových trub DN 1000, DN 1200.
- Výstavba nových betonáren na výrobu transportbetonu.
- Vývoj prvků, pořízení formovací techniky na šterbinové žlaby.
- Vývoj prvků, pořízení formovací techniky pro výrobu kruhových prvků DN 1400 až DN 3000.

V roce 2015 došlo na základě podnětů firemních zákazníků, v návaznosti na nárůst požadavků kladených na výrobky a s ohledem na rozšiřování výrobního sortimentu ke komplexní změně značení výrobků. Názvy výrobků uvedené v tomto technickém katalogu jsou již zcela v souladu s nově stanovenou terminologií.



Výrobní program B&BC:	
Pozemní stavby a komunikace	Dlažby Obrubníky Odvodňovací žlaby Prvky zahradní architektury Tvarovky ztraceného bednění Silniční panely Stropní panely
Prefa výroba: Prvky pro inženýrské sítě (kanalizace)	Trouby kruhové betonové a železobetonové Šachtová dna Dna jímek Skruze Přechodové dílce Zákrytové dílce Horská vpust Retenční a vsakovací systémy
Šterbinové žlaby	Šterbinové žlaby pro odvodnění liniových staveb, včetně doplňkového sortimentu pro nabídku uceleného systémového řešení.
Transportbeton	Výroba, prodej, doprava a čerpání transportbetonu dle ČSN EN 206, TKP 18 MD a ČSN P 73 2404 a dalších produktů na bázi cementového pojiva.
Výztuž do betonu (armovna)	Zpracování, stříhání, ohýbání prutů betonářské výztuže do Ø 40 mm, rovnání výztuže ze svitků, výroba třmínků a stříhání a ohýbání KARI sítí.

Jeden z našich certifikátů: ISO 9001

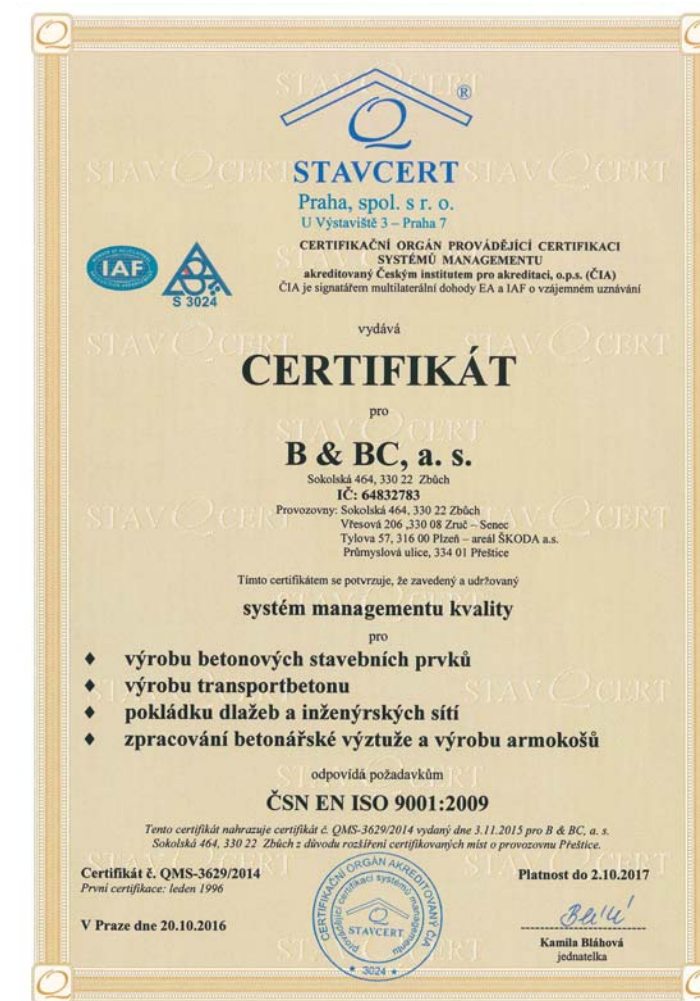

Technické změny vyhrazeny. Fotografie a výkresy mají čistě informativní charakter.

REFERENČNÍ STAVBY

SŽDC - Revitalizace trati Rokycany – Nezvěstice - 2016

trouby železobetonové přímé patkové

ŘSD - Dálnice D10 – Brodce – 2016

štěrbinové žlaby SZ I

ŘSD – Dálnice D5 – oprava vozovky Mýto, Zdice - 2016

štěrbinové žlaby SZ I, revizní šachty

ŘSD - Dálnice D8 - SO A330 - II. Etapa- Dobkovičky - 2016

trouby železobetonové SVC – síranuvzdorný cement, revizní šachty

Silnice III/1672 – Borová Lada – Nový Svět – silniční propustek - 2016

trouby železobetonové přímé DN 1400

ŘSD - Dálnice D3 – 0309/I Bošilec – Ševětín – 2016

trouby železobetonové, revizní šachty, štěrbinové žlaby, odvodňovací žlaby

Obchodní a komerční zóna Čestlice - Průhonice - 2016

revizní šachty

Výrobní závod BACHL – Žebrák – 2016

revizní šachty, dlažby, obrubníky

Průmyslová zóna – Joseph – Žatec – 2016

revizní šachty

Průmyslový areál Pavlov u Unhoště – 2016

revizní šachty, štěrbinové žlaby

Třebčice – splašková kanalizace a ČOV

čerpací stanice DN 2500, revizní kanalizační šachty

Mount Park – Přehýšov - 2016

revizní šachty, štěrbinové žlaby, železobetonové trouby, dlažby, obrubníky

SŽDC - Trať 324 Kutná Hora - Brno

žlaby

CT Park - Bor u Tachova – 2015

revizní šachty, betonové trouby, retenční nádrž, dlažby, obrubníky

PVK - Výstavba kanalizace, kolonie Rybníčky – Za Drahou, Praha – 2015

revizní šachty dle PVK

Protipovodňové opatření v městě Mirovice -2015

trouby železobetonové patkové DN1000 a revizní šachty

CT Park Plzeň – 2015

revizní šachty, dlažby, obrubníky

Výrobní hala LINDE – Ostrov u Stříbra - 2015

revizní šachty, železobetonové trouby

ČOV a kanalizace – Mikroregion Balkán - 2015

revizní šachty



Kanalizace Horní Pomoraví II – Jih - 2014

revizní šachty, železobetonové trouby obložené čedičem

LEGO Kladno – 2014

revizní šachty

SŽDC – Modernizace trati Veselí nad Lužnicí – Soběslav – 2014

revizní šachty, železobetonové trouby, obrubníky, zatravňovací tvárnice, žlaby

Čistá Berounka Etapa II – projekt B - 2014

revizní šachty, betonové trouby

SŽDC - Rekonstrukce železničního svršku km 3,730 - 8,175 Plzeň - Žatec (Třemošná) - 2014

odvodňovací žlaby, zatravňovací tvárnice

OC Central – Kladno - 2014

revizní šachty, dlažby, obrubníky

Průmyslová zóna VANADIUM – Ostrov u Stříbra 2014

dlažby, obrubníky

Park U Čeňku Praha– 2014

dlažby, obrubníky

ZEVO Chotíkov – 2014

silniční panely

ČOV Praha Dejvice

silniční panely

PVK Lokalita Jahodnice Praha – 2014-2013

revizní šachty , betonové trouby

ŘSD - Městský okruh v Plzni – I. etapa „Domažlická - Křimická – 2013

revizní šachty, železobetonové trouby, dlažby, obrubníky

Odkanalizování obce a ČOV – Ústí nad Orlicí - 2013

revizní šachty, betonové trouby

Malá Skála, Vranové – 2013

revizní šachty

Benešov nad Ploučnicí – výrobní areál -2013

silniční panely

Výstavba elektrárny Ledvice u Bíliny – 2013

silniční panely

Loučovice - pila

silniční panely

Technologicko-inovační centrum Nupharo Park Libouchec – 2013

revizní šachty

Technické změny vyhrazeny. Fotografie a výkresy mají čistě informativní charakter.

REFERENČNÍ STAVBY

Komerční zóna Dobrovíz – 2013

dlažby, obrubníky

ČOV a kanalizace obcí Zdice – Chodouň - 2012

revizní šachty, betonové trouby obložené čedičem

BAUHAUS Plzeň - 2012

revizní šachty, dlažby, obrubníky

Regenerace sídliště Máj - České Budějovice 2012

dlažby, obrubníky

Odkanalizování obce + ČOV – Horní Jiřetín - 2012

dlažby, obrubníky

Revitalizace veřejných prostranství sídliště Mír – Strakonice 2012

revizní šachty

ŘSD - Vestec, Úsek 512 D1 – 2011

revizní šachty

ŘSD - Dálnice D3 Tábor – Veselí nad Lužnicí – 2011

revizní šachty, železobetonové trouby

Revitalizace sídliště Portyč – I. etapa – Písek - 2011

dlažby, obrubníky, plotové tvárnice

PVK - Praha Modřany – 2011

dlažby, obrubníky

ŘSD - Dálnice D3 Sedlečko u Soběslavě - 2011

revizní šachty, železobetonové trouby

OC HORNBACH Plzeň – 2010

revizní šachty

ŘSD - Okruh kolem Prahy D 1 SO302 Praha Jesenice - 2009

revizní šachty

Dálnice D5 Nová Hospoda I/26 – 2009

revizní šachty

Výrobní závod Hyundai Nošovice – 2008

revizní šachty

ŘSD - Dálnice R6 Tisová – 2008

revizní šachty, betonové trouby

ŘSD - Dálnice D5- rozšíření odpočívek – 2008

dlažby, obrubníky

Plzeň – Viladomy Silván – 2008

filigránové stropní desky

ŘSD - Dálnice D5 1/21 – Nová Hospoda – Kočov – 2008

silniční panely

Plzeň – řadové rodinné domy Rybízovna – 2008

filigránové stropní desky



SŽDC - Optimalizace trati Plzeň – Stříbro – 2007

žlaby

ŘSD - Dálnice D3 Mezno

žlaby

SŽDC - Benešov koridor – 2007

Žlaby

Obchodní centrum Písek – 2007

dlažby, obrubníky, žlaby

ŘSD – Dálnice D5, Tunel Valík – 2005-2006

Plzeň – hypermarket Carrefour Plzeň – 1997

dlažby, obrubníky

ŘSD – Dálnice D5, úsek Plzeň-Rozvadov – 1994-1997

TRANSPORTBETON

CTP Plzeň - 2015

hala - průmyslová podlaha

Panattoni Park - Linde - 2015

hala - průmyslová podlaha

RICE při ZČU Plzeň - Borská Pole - 2015

litá podlaha- CEMLIT

Panattoni Park - Leoni - 2015

hala - průmyslová podlaha

Sklad Penny u Dobřan - 2014

průmyslová podlaha

NTIS a CTPVV Plzeň ZČU - 2014

CEMLIT – podlahy

Třemošná Bioplynová stanice - 2013

Plzeňský sil. obchvat, most č. 201 ŘSD - 2013

Hala Kuvag v Nepomuku - 2013

průmyslová podlaha

Techmánie Plzeň - 2012

průmyslová podlaha

Hala Myslinka - 2010

průmyslová podlaha

Dálnice D5 - Tunel Valík ŘSD - 2005-6

Dálnice D5 ŘSD - 1997

Stavby mostů, Most č. 201, 205, 207

Technické změny vyhrazeny. Fotografie a výkresy mají čistě informativní charakter.

Beton

Standardní provedení:

XF4 z betonu min. pevností v tlaku 40 N/mm² a stupněm vlivu prostředí XF4 dle ČSN EN 206 (odolnost CHRL)

Beton odolný chemickému působení:

XF4 + XA3 z betonu min. pevností v tlaku 40 N/mm² a stupněm vlivu prostředí XF4+XA3 dle ČSN EN 206 (odolnost CHRL a vysoce agresivnímu chemickému prostředí)

Vodoteč / vnitřní povrch

Standardní provedení:

z betonu (viz výše), stejný materiál jako vlastní výrobek

Beton odolný chemickému působení:

z betonu s odolností vysoce agresivnímu chemickému prostředí (viz výše), stejný materiál jako vlastní výrobek

Obklad nebo výstelky:

trubní a šachtový program obkladem nebo výstelkou z tvarovek z litého čediče nebo z glazované kameniny

Řezy trub

Zajišťujeme a dodáváme jak kolmé tak šikmé řezy troubami (např. vtokové a výtokové kusy propustků) dle specifických požadavků stavby. Je-li řezaná trouba železobetonová, je nutné na stavbě realizovat protikorozní nátěr přeříznuté výztuže.

Obecně:

Základní možnosti zakázkové výroby jsou uvedeny u jednotlivých produktů (atypické délky, obklady čedičem, beton se stupněm vlivu prostředí XA3). Je-li Váš požadavek jiný, než standardně uváděné možnosti zakázkové výroby, prosím kontaktujte nás (obchod@babbc.cz), třeba jen potřebujete atypické provedení, jež jsme zatím nerealizovali.

V minulosti poptávané atypické požadavky na zakázkovou výrobu:

- Výroba prvků z probarveného betonu (bílý/šedý cement + barva).
- Zesílené vyztužení prvků.
- Jiné druhy závěsných prostředků.
- Atypické rozměry.
- Těžké kamenivo do betonu (objemová hmotnost kameniva větší než 3000 kg/m³).
- Beton s příměsí vláken (kovová nebo polymerní; mikrovlákná nebo makro vlákná).



TROUBY KRUHOVÉ

Trubní program

Prvky kruhového vnitřního průřezu (DN) určené pro horizontální použití, opatřené tvarovanými spoji pro sesazování.

Trouby hrdlové

- Vlastní hrdlo vystupuje z profilu trouby, trouby je doporučeno ukládat na podkladní prahy, trouby mají integrované těsnění pro vodotěsný spoj.

Trouby hrdlové patkové

- Vlastní hrdlo vystupuje z profilu trouby, trouby mají vlastní patku, není možné použití podkladních prahů, trouby mají integrované těsnění pro vodotěsný spoj.

Trouby přímé patkové

- Hrdlo nevystupuje z profilu trouby, trouby mají vlastní patku, není možné použití podkladních prahů, trouby mají integrované těsnění pro vodotěsný spoj.

Trouby přímé

- Hrdlo nevystupuje z profilu trouby, trouby mají integrované těsnění pro vodotěsný spoj.

Trouby přímé, bez těsnění

- Hrdlo nevystupuje z profilu trouby, trouby nemají integrované těsnění pro vodotěsný spoj.

Trouby hrdlové, bez těsnění

- Vlastní hrdlo vystupuje z profilu trouby, trouby je doporučeno ukládat na podkladní prahy, trouby nemají integrované těsnění pro vodotěsný spoj.

Doplňkový sortiment trub

Podkladní prahy

- Pro hrdlové trouby do DN 800.

Čelo propustku

- Pro hrdlové trouby, ukončení propustků do DN 600.

Záslepky trub

- Jsou plošné stěny, které jsou určeny k ukončení trubního řadu. Záslepky jsou opatřeny tvarovaným zámkem (polodrážkou/špicí) pro vodotěsný spoj. Jsou určeny pro trouby DN 2200 – DN 3000.

Přechodové stěny

- Jsou plošné stěny, které umožňují změnu dimenze DN trouby. Přechodové stěny jsou opatřeny tvarovaným zámkem pro vodotěsný spoj. Jsou určeny pro snižování dimenze trub DN 2200 – DN 3000.

ŠACHTY A JÍMKY

Šachtový program

Kruhové prvky určené pro vertikální použití, opatřené tvarovanými spoji pro sesazování, spoj opatřen ozubem pro vložení elastomerního těsnění.

Dna šachet a základní díly jímk

Šachtová dna jednodílná

- Určeno převážně pro kanalizační užití, šachtové dno vyrobeno z jednoho monobloku betonu (dno, stěny, kyneta, nástupnice), bez pracovních spár, přímo do betonu jsou odlity i přesné tvary pro přípojná potrubí.

Ostatní šachtová dna

- Přímo do betonu jsou odlity i přesné tvary pro přípojná potrubí, profil kynety a nástupnice jsou dokončeny dodatečně.

Základní díly jímk

- Vodonepropustné jímky z jednoho monobloku betonu, bez kynety a nástupnice.

Skruže

- Kruhové nástavce pro šachtová dna a základní díly jímk.

Přechodové prvky

- Určeny pro změnu DN ze šachtového dna (základního dílu jímk, skruží) na šachtový program DN 800 nebo DN 1000, prvky jsou oboustranně opatřeny tvarovaným spojem pro vodotěsný spoj.

Přechodové skruže kónické

- Prvky ve tvaru kónického komolého kužele.

Přechodové desky

- Prvky ve tvaru plošné desky.

Zákrytové prvky

- Určeny pro ukončení sestavy šachtového programu.

Zákrytové skruže kónické

- Prvky ve tvaru kónického kužele pro osazení vyrovnávacích prstenců nebo poklopu (DN 625), ze spodní strany opatřeny tvarovaným spojem pro vodotěsný spoj s prvkem pod zákrytovou deskou.

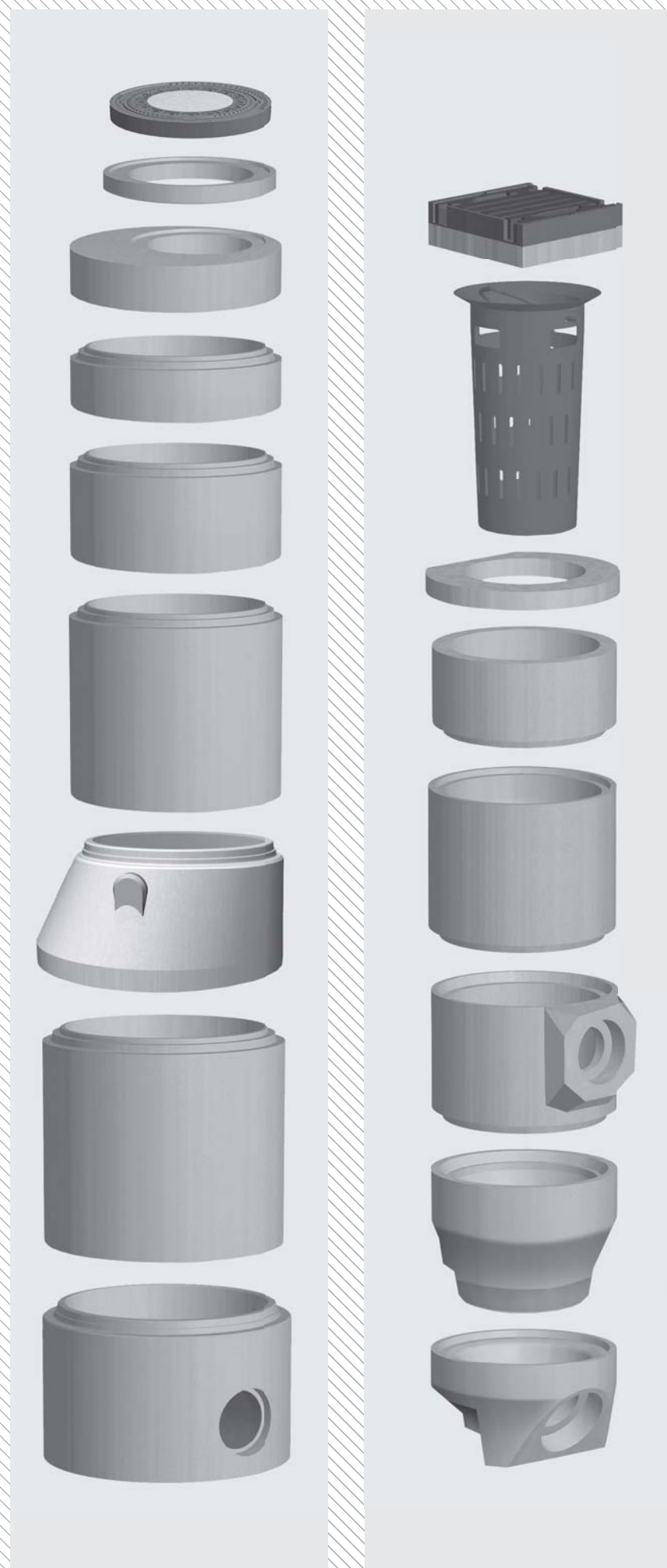

Zákrytové desky

- Prvky ve tvaru desky pro osazení vyrovnávacích prstenců nebo poklopu (DN 625, DN 800), ze spodní strany opatřeny tvarovaným spojem pro vodotěsný spoj s prvkem pod zákrytovou deskou.

Zákrytové desky rovné

- Prvky ve tvaru desky, bez tvarovaného spoje.

Poklopy studniční

- Prvky ve tvaru desky, bez tvarovaného spoje, dvoudílný prvek (2x půlkruh).

Poklopy a prstence

Vyrovnávací prstence

- Určeny pro vyrovnání výšky a sklonu komunikace a mezi šachtou, pro osazení poklopu.

Poklopy

- Poklopy a mříže dle ČSN EN 124. zatěžovací třídy: A15, B125, C250, D400, E600 nebo F900 pro kruhové prostupy DN 625 a DN 800.

VPUSTI

Vpustový program

Prvky pro odvádění povrchových vod do kanalizačních řadů/stokových sítí.

Horská vpust'

- K regulaci odvodnění s usazovacím prostorem, převážně mimo obce při silničních komunikacích – mimo vlastní vozovku.

Uliční vpust'

- K regulaci odvodnění, dle sestavy s nebo bez usazovacího prostoru, převážně v tělese silniční komunikace u krajnice.

Dvorní vpust'

- K regulaci odvodnění, dle sestavy s nebo bez usazovacího prostoru, převážně u bytových staveb a zpevněných ploch mimo silniční komunikace.

1. Hospodárnost

- Betonové a železobetonové trouby se vyrábí z přírodních, všude dostupných surovin.
- Většina ostatních materiálů pro výstavbu kanalizací je závislá na stále se ztenčujících zdrojích a silně rostoucích cenách ropy.
- Betonové a železobetonové trouby mají po skončení životnosti nižší náklady na recyklaci než ostatní trubní materiály.

2. Životnost

- Trouby z betonu mají z prakticky doložených zkušeností životnost sto a více let, kanalizace vybudované z těchto trub jsou dlouhodobě funkční a splňují všechny požadavky provozu.
- Betonové a železobetonové trouby jsou robustní a při haváriích a povodních vydrží mnohonásobně vyšší zatížení než konkurenční typy potrubí.

3. Ekologický produkt

- Betonové a železobetonové trouby splňují již dnes standard Evropské komise buying green.
- Beton se skládá z čistých přírodních surovin – jeho výroba se dobře snáší s ochranou životního prostředí.
- Po uplynutí své životnosti jsou betonové a železobetonové trouby jednoduše a hospodárně recyklovatelné.

4. Pestrost průřezů

- Betonové a železobetonové trouby lze vyrábět s různými tvary průřezů a v různých velikostech pro uložení do otevřeného výkopu nebo pro technologii protlačování.
- Pro speciální oblasti použití nabízejí výrobci betonových a železobetonových trub individuální řešení:
 - variabilní statické hodnoty trub vč. variabilního vyztužení
 - výstelky vnitřního povrchu trub (nejčastěji z taveného čediče)
 - variantní vlastnosti betonu (pevnost, odolnost)
 - vejčité popř. jiné hydraulicky výhodné profily trub

5. Statická nosnost a tvarová stálost

- Betonové a železobetonové trouby:
 - jsou jednoduše skladovatelné a manipulovatelné
 - při přejímce není nutné provádět měření deformací
 - zachovávají svůj tvar po celou dobu jejich životnosti
- Betonové a železobetonové trouby lze exaktně staticky posoudit na konkrétní podmínky zatížení v provozu i při montáži.

6. Polohová stabilita a odolnost proti vztlaku

- Betonové a železobetonové trouby jsou jedinečné v tom, že na rozdíl od trub z lehčích materiálů, zůstávají po zabudování vlivem své hmotnosti a tuhosti bezpečně a stabilně v požadované poloze.
- Ke změně polohy betonových a železobetonových trub nedochází, díky jejich odolnosti vůči vztlaku, ani při silných dešťových srážkách, vzestupu hladiny spodních vod nebo povodních.



7. Hydraulická výhodnost

- Betonové a železobetonové trouby vykazují malou drsnost stěn (k-hodnota je menší než 0,1 mm).
- Betonové a železobetonové trouby nepodporují tvorbu usazenin.

8. Stabilita při čištění vysokým tlakem

- Díky odolnosti betonu odolávají betonové a železobetonové trouby běžně a bez problémů mycímu tlaku vyššímu než 120 bar.
- Trouby z měkčích materiálů mohou být při čištění kanálů poškozeny proražením a ztrátou vodotěsnosti, zejména když je zapotřebí vyšší tlak než 120 bar.

9. Vodotěsnost

- Betonové a železobetonové trouby jsou trvale těsné jak v těle trouby, tak ve spoji a bezpečné proti zarůstání kořenů.
- Betonové a železobetonové trouby jsou vybaveny zabudovaným pryžovým těsněním s těsnou strukturou a potřebnou elasticitou.
- Spoje betonových a železobetonových trub se testují při tlaku 2,5 bar. Testování je prováděno i při střížném zatížení a vychýlení směru potrubí.
- Svými parametry jsou betonové trouby vhodné i pro náročné požadavky v ochranných zónách pitné vody.

10. Odolnost proti otěru

- Betonové a železobetonové trouby jsou se svou homogenní strukturou materiálu a velkými tloušťkami stěn odolné proti otěru, a to i v případě vysokých rychlostí toku a extrémní přepravy splavenin, např. písku.
- Betonové a železobetonové trouby jsou vhodné i pro rychlost toku více než 10 m/s.
- Z pokusů ve sklopném žlabu byl po 100 000 pracovních cyklech dosažen průměrný otěr 0,2 až 0,3 mm.

11. Odolnost proti korozi

- Betonové potrubí je vhodné pro všechny běžné odpadní vody.
- Betonové potrubí je odolné vůči rozpouštědlům a čistícím prostředkům, jakož i minerálním olejům (benzín, nafta a petroleji).
- Při použití betonového potrubí pro vysoce agresivní odpadní vody lze vnitřní povrch trub obložit speciálním, extrémně odolným materiálem.

12. Odolnost proti teplotě

- Betonové a železobetonové trouby odolávají vysokým teplotám – jsou vhodné pro stálý odtok kapaliny o teplotě až 35 °C, při krátkém zatížení snesou teplotu odpadní vody ve výši 95 °C.
- Na rozdíl od termoplastických materiálů zůstávají betonové a železobetonové trouby i při vyšších teplotách tvarově stálé. Jejich zatížitelnost (nosnost) se tím nezmění.
- Beton je nehořlavý. Dojde-li k havárii a hořící kapaliny proniknou do kanalizačního potrubí:
 - betonové roury neshoří a zůstávají tvarově stálé
 - beton nepřispívá ke vzniku jedovatých plynů
 - na povrchu terénu či vozovky nevzniká poškození sedáním zeminy, což je obvyklé v úsecích nad shořelým potrubím z termoplastických materiálů.

Zdroj z publikace „12 důvodů proč používat beton v kanalizacích“.

1. TROUBY

Technický popis:

- DN 300 až DN 800 jsou prefabrikované hrdlové trouby z prostého betonu, drátkobetonu nebo železobetonu a jsou vyráběny na lince vibrolisovaných kanalizačních prvků.
- DN 1000 a DN 1200 jsou prefabrikované patkové trouby z prostého betonu nebo železobetonu jsou vyráběny z litého SCC betonu do ocelových forem.
- DN 1400 až DN 3000 jsou prefabrikované přímé trouby z prostého betonu nebo železobetonu jsou vyráběny z litého SCC betonu do ocelových forem.
- Beton pevnostní třídy min. C 40/50 se stupněm vlivu prostředí XF4 dle ČSN EN 206.
- Vodotěsné spoje trub s integrovaným elastomerním těsněním s vulkanizovaným spojem dle normy ČSN EN 681-1.
 - Pro správnou funkčnost spoje je nutné při montáži použít vhodný kluzný prostředek.

Manipulace:

- DN 300, DN 400, DN 500 a DN 600 bez zabudovaných manipulačních prostředků.
- DN 800 až DN 2000 opatřeny kotvami s kulovou hlavou, jenž se manipulují pomocí zdviháku.

Pro standardní hloubku uložení:

- DN 300 - DN 1200: max. 6 m.
- DN 1400 - DN 3000: max. 5 m.

Druhy trub:

Trouby kruhového profilu:

1) dle koncové úpravy

- Trouba s hrdlem (polodrážkou) na jedné straně a dříkem na druhé.
- Trouba dříková (propojovací) s dříkem na obou stranách.
- Trouba vtoková / výtoková trouba z jedné strany s hrdlem (polodrážkou) nebo dříkem a z druhé strany zakončená kolmo nebo šikmo bez spoje. Určená pro začátky a konce propustků.

2) trouby s těsněním

Trouby se zabudovaným elastomerním těsněním v betonu.

- Trouba hrdlová:**
Trouby kruhového vnějšího tvaru, která je v místě hrdla zesílená, hrdlo vystupuje z profilu trouby.
- Trouba hrdlová patková:**
Trouby kruhového vnějšího tvaru s patkou v dolní části. Trouba je v místě hrdla zesílená, hrdlo vystupuje z profilu trouby.
- Trouba přímá patková:**
Trouby kruhového vnějšího tvaru s patkou v dolní části, hrdlo (polodrážka) je součástí tloušťky stěny.
- Trouba přímá:**
Trouby kruhového vnějšího tvaru, hrdlo (polodrážka) je součástí tloušťky stěny.

3) trouby bez těsnění

Trouby bez zabudovaného těsnění, spoj se těsní dodatečně při montáži.

- Trouby přímé:**
Trouby kruhového vnějšího tvaru, hrdlo (polodrážka) je součástí tloušťky stěny.
- Trouby hrdlové:**
Trouby kruhového vnějšího tvaru, která je v místě hrdla zesílená, hrdlo vystupuje z profilu trouby.



Retence:

Přehled retenční kapacity trub dle DN pro 1 m stavební délky při zaplnění průtočného profilu na 90 procent.

DN	300	400	500	600	800	1000	1200	1400	1600	1800	2000	2200	2500	3000
m ³	0,06	0,11	0,18	0,25	0,45	0,71	1,02	1,38	1,81	2,29	2,83	3,42	4,42	6,36

Doplňkový sortiment:

- Pro DN 300 až DN 800: Prefabrikované podkladní prahy.
- Pro DN 300 až DN 600: Prefabrikované čelo propustku.
- Pro DN 300 až DN 1200: Prefabrikovaná šachtová dna a sestavy revizních šachet.

Příklady použití:

- Gravitační odvádění odpadních vod nebo při nízkém přetlaku (splaškových, deštových).
- Retenční nádrže (deštové, požární, technologické).
- Propustky pro dopravní stavby.
- Dočasné i trvalé odklonění vodních toků.
- Technologické produktovody.
- Sdružené kolektory inženýrských sítí (městské kolektory).

Splňujeme požadavky:

Požadavky:			
Legislativní	ŘSD ČR	SZDC	PVK
Zákon 22/1997 Sb. v platném znění	TKP 18 MD	Schválení	Městské standardy vodovodů a kanalizací na území hl. m. Prahy



S integrovaným těsněním	Trouby hrdlové	DN 300 DN 400 DN 500 DN 600 DN 800	Nařízení Evropského parlamentu a RADY (EU) č. 305/2011 v platném znění ČSN EN 1916 CE	Beton a výrobky ve shodě s požadavky TKP 1 MD a TKP 18 MD	Osvědčení č. 368/2012-OTH TPD č. 2/2011-BBC s výjimkou zřízení propustků	V provedení: - Stupeň vlivu prostředí dle ČSN EN 206 XF4, +XA3 - čedičová výstelka (zjednodušený výtah)
	Trouby hrdlové patkové	DN 1000 DN 1200			připravujeme	
Trouby přímé	Trouby přímé patkové	DN 1000 DN 1200			připravujeme	
	Trouby přímé	DN 1400 DN 1600			připravujeme	
		DN 1800 DN 2000			připravujeme	
Bez těsnění	Trouby přímé, bez těsnění	DN 150 DN 200 DN 300 DN 400 DN 600	NV 163/2002 Sb. ve znění NV č. 312/2015 Sb. v platném znění		není určeno	není určeno
	Trouby hrdlové, bez těsnění	DN 300 DN 400 DN 500 DN 600 DN 800			není určeno	není určeno

Technické změny vyhrazeny. Fotografie a výkresy mají čistě informativní charakter.

1. TROUBY

1.1. Trouby kruhové s těsněním

1.1.1. Trouby hrdlové DN 300 až DN 800

DN	Obchodní název	Stavební rozměry		Celkové rozměry			Orientační hmotnost	Kotva s kulovou hlavou	Třída únosnosti dle EN 1916	Možnosti zakázkové výroby				Provedení vodoteče					
		vnitřní Ø	délka	tl. stěny/ tl. patky	vnější Ø	celk. délka				šířka patky	Atypické délky	Beton ČSN EN 206			Čedičová výstelka	120°	180°	360°	
												C 40/50 XF4	C 40/50 XF4, XA3	C 45/55 XF4					C 50/60 XF4
	Označení na výkresech:	DN	La/Lb	Ta/Tb	Da/Db	L	B												
	Jednotky:	[mm]	[mm]	[mm]	[mm]	[mm]	[mm]	[kg]	[-]	[kN/m ²]									
300	B&BC Trouba TBH 30/240 IT	300	2400 / -	65 / -	430 / 525	2480	-	460	ne	290	-	s	z	-	-	s	-	-	-
	B&BC Trouba TBD 30/220 IT	300	2200 / -	65 / -	430 / -	2280	-	380	ne	290	-	s	z	-	-	s	-	-	-
	B&BC Trouba TDH 30/240 IT	300	2400 / -	65 / -	430 / 525	2480	-	460	ne	290	-	s	z	-	-	s	-	-	-
	B&BC Trouba TDD 30/220 IT	300	2200 / -	65 / -	430 / -	2280	-	380	ne	290	-	s	z	-	-	s	-	-	-
	B&BC Trouba TBH 30/250 IT CV 360°	300	2450 / -	125 / -	550 / 650	2570	-	800	ne	300	-	s	z	-	-	-	-	-	z
	B&BC Trouba TBD 30/220 IT CV 360°	300	2200 / -	125 / -	550 / -	2285	-	710	ne	300	-	s	z	-	-	-	-	-	z
	B&BC Trouba TZH 30/250 IT CV 360°	300	2500 / -	125 / -	550 / 650	2585	-	850	ne	300	-	s	z	-	-	-	-	-	z
	B&BC Trouba TZD 30/220 IT CV 360°	300	2200 / -	125 / -	550 / -	2285	-	760	ne	300	-	s	z	-	-	-	-	-	z
400	B&BC Trouba TBH 40/250 IT	400	2450 / -	75 / -	550 / 650	2570	-	770	ne	225	-	s	z	-	-	s	-	-	-
	B&BC Trouba TBD 40/220 IT	400	2200 / -	75 / -	550 / -	2285	-	690	ne	225	-	s	z	-	-	s	-	-	-
	B&BC Trouba TZH 40/250 IT	400	2500 / -	75 / -	550 / 650	2585	-	790	ne	230	-	s	z	-	-	s	-	-	-
	B&BC Trouba TZD 40/220 IT	400	2200 / -	75 / -	550 / -	2285	-	700	ne	230	-	s	z	-	-	s	-	-	-
	B&BC Trouba TBH 40/250 IT CV 360°	400	2450 / -	135 / -	670 / 754	2540	-	1100	ne	250	-	s	z	-	-	-	-	-	z
	B&BC Trouba TBD 40/220 IT CV 360°	400	2200 / -	135 / -	670 / -	2290	-	1000	ne	250	-	s	z	-	-	-	-	-	z
	B&BC Trouba TZH 40/250 IT CV 360°	400	2500 / -	135 / -	670 / 754	2590	-	1150	ne	250	-	s	z	-	-	-	-	-	z
	B&BC Trouba TZD 40/220 IT CV 360°	400	2200 / -	135 / -	670 / -	2290	-	1050	ne	250	-	s	z	-	-	-	-	-	z
500	B&BC Trouba TBH 50/250 IT	500	2450 / -	85 / -	670 / 754	2540	-	1030	ne	200	-	s	z	-	-	s	-	-	-
	B&BC Trouba TBD 50/220 IT	500	2200 / -	85 / -	670 / -	2290	-	930	ne	200	-	s	z	-	-	s	-	-	-
	B&BC Trouba TZH 50/250 IT	500	2500 / -	85 / -	670 / 754	2590	-	1040	ne	200	-	s	z	-	-	s	-	-	-
	B&BC Trouba TZD 50/220 IT	500	2200 / -	85 / -	670 / -	2290	-	950	ne	200	-	s	z	-	-	s	-	-	-
	B&BC Trouba TBH 50/250 IT CV 360°	500	2450 / -	150 / -	800 / 900	2540	-	1500	ne	265	-	s	z	-	-	-	-	-	z
	B&BC Trouba TBD 50/220 IT CV 360°	500	2200 / -	150 / -	800 / -	2290	-	1350	ne	265	-	s	z	-	-	-	-	-	z
	B&BC Trouba TZH 50/250 IT CV 360°	500	2500 / -	150 / -	800 / 900	2590	-	1550	ne	250	-	s	z	-	-	-	-	-	z
	B&BC Trouba TZD 50/220 IT CV 360°	500	2200 / -	150 / -	800 / -	2290	-	1400	ne	250	-	s	z	-	-	-	-	-	z
600	B&BC Trouba TBH 60/250 IT	600	2450 / -	100 / -	800 / 900	2540	-	1410	ne	220	-	s	z	-	-	s	-	z	-
	B&BC Trouba TBD 60/220 IT	600	2200 / -	100 / -	800 / -	2290	-	1260	ne	220	-	s	z	-	-	s	-	z	-
	B&BC Trouba TZH 60/250 IT	600	2500 / -	100 / -	800 / 900	2590	-	1420	ne	210	-	s	z	-	-	s	-	z	-
	B&BC Trouba TZD 60/220 IT	600	2200 / -	100 / -	800 / -	2290	-	1280	ne	210	-	s	z	-	-	s	-	z	-
800	B&BC Trouba TBH 80/250 IT	800	2450 / -	130 / -	1060 / 1160	2550	-	2570	2x2,5t	170	-	s	z	-	-	s	z	z	-
	B&BC Trouba TBD 80/220 IT	800	2200 / -	130 / -	1060 / -	2300	-	2120	2x2,5t	170	-	s	z	-	-	s	z	z	-
	B&BC Trouba TZH 80/250 IT	800	2500 / -	130 / -	1060 / 1160	2600	-	2580	2x2,5t	220	-	s	z	-	-	s	z	z	-
	B&BC Trouba TZD 80/220 IT	800	2200 / -	130 / -	1060 / -	2300	-	2130	2x2,5t	220	-	s	z	-	-	s	z	z	-

Pozn.: s standardní provedení výrobku
 z zakázková výroba
 - není možné vyrobit na zakázku / parametr není relevantní
 --- informace pouze na dotaz

Pohled na hrdlo
 Trouba hrdlová (TBH / TDH / TZH)

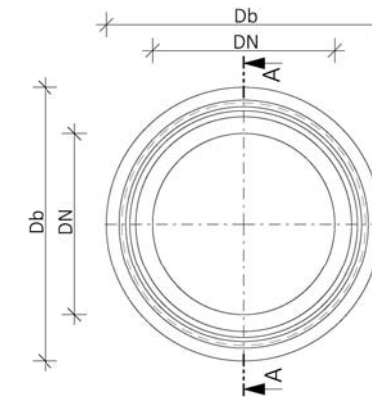

Pohled na dřík
 Trouba dříková (TBD / TDD / TZD)

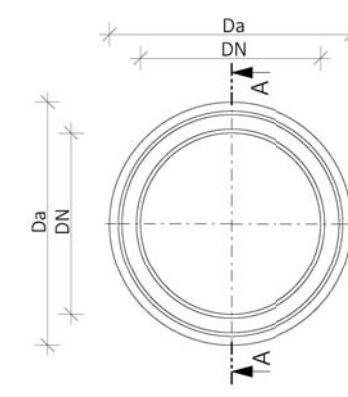

Řez A-A
 Trouba hrdlová (TBH / TDH / TZH)

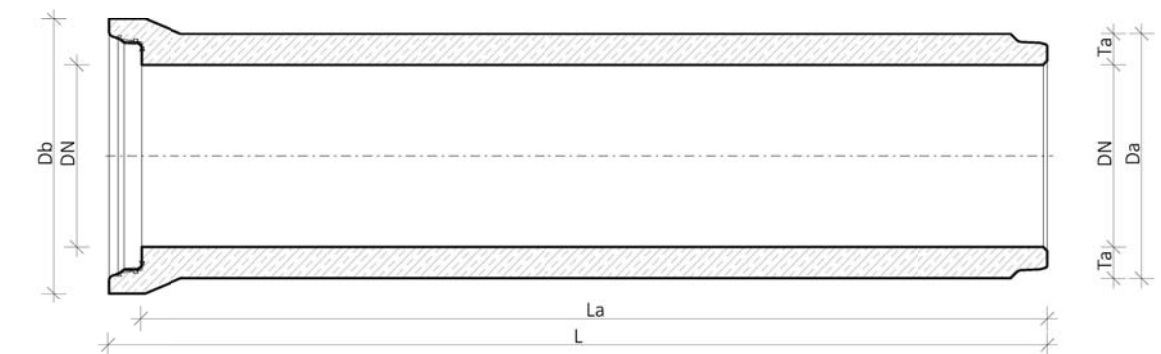

Řez A-A
 Trouba dříková (TBD / TDD / TZD)

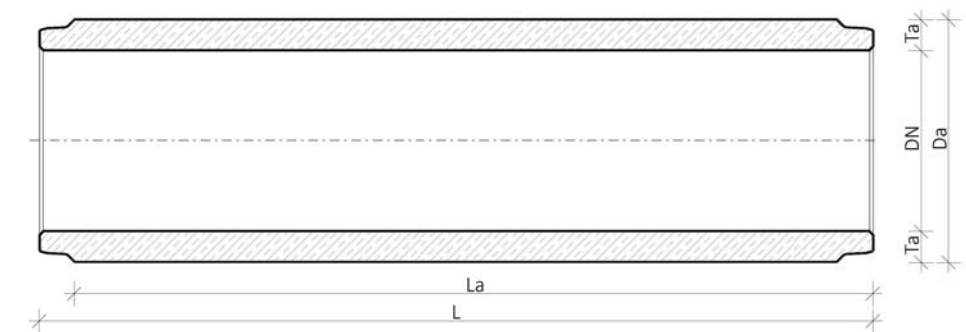

Vizualizace
 Trouba hrdlová (TBH / TDH / TZH)



Vizualizace
 Trouba dříková (TBD / TDD / TZD)



1. TROUBY

1.1. Trouby kruhové s těsněním

1.1.2. Trouby hrdlové patkové DN 1000 a DN 1200

DN	Obchodní název	Stavební rozměry		Celkové rozměry				Orientační hmotnost	Kotva s kulovou hlavou	Třída únosnosti dle EN 1916	Možnosti zakázkové výroby									
		vnitřní Ø	délka	tl. stěny/ tl. patky	vnější Ø	celk. délka	šířka patky				Beton ČSN EN 206				Provedení vodoteče					
											Atypické délky	C 40/50 XF4	C 40/50 XF4, XA3	C 45/55 XF4	C 50/60 XF4	beton	Čedičová výstelka			
Označení na výkresech:	DN	La/Lb	Ta/Tb	Da/Db	L	B	[kg]	[-]	[kN/m ²]											
	Jednotky:	[mm]	[mm]	[mm]	[mm]	[mm]														
1000	B&BC Trouba TBHP 100/250 IT	1000	2500 / -	120 / 215	1335 / 1430	2600	750	3600	2x 5,0t	110	z	s	z	z	z	s	z	z	-	
	B&BC Trouba TBDP 100/180 IT	1000	1800 / -	120 / 215	1335 / -	1900	750	2420	2x 5,0t	110	z	s	z	z	z	s	z	z	-	
	B&BC Trouba TBDP 100/165-73.5 IT vtoková	1000	1650 / 735	120 / 215	1335 / -	1650	750	1700	2x 5,0t	-	-	s	z	z	z	s	-	-	-	
	B&BC Trouba TBHP 100/165-73.5 IT výtoková	1000	1650 / 735	120 / 215	1335 / 1430	1750	750	2160	2x 5,0t	-	-	s	z	z	z	s	-	-	-	
	B&BC Trouba TZHP 100/250 IT	1000	2500 / -	120 / 215	1335 / 1430	2600	750	3500	2x 5,0t	165	z	s	z	z	z	s	z	z	-	
	B&BC Trouba TZDP 100/180 IT	1000	1800 / -	120 / 215	1335 / -	1900	750	2320	2x 5,0t	165	z	s	z	z	z	s	z	z	-	
	B&BC Trouba TZDP 100/165-73.5 IT vtoková	1000	1650 / 735	120 / 215	1335 / -	1650	750	1600	2x 5,0t	-	-	s	z	z	z	s	-	-	-	
	B&BC Trouba TZHP 100/165-73.5 IT výtoková	1000	1650 / 735	120 / 215	1335 / 1430	1750	750	2060	2x 5,0t	-	-	s	z	z	z	s	-	-	-	
1200	B&BC Trouba TBHP 120/250 IT	1200	2500 / -	140 / 260	1600 / 1720	2600	900	4890	2x 5,0t	90	z	s	z	z	z	s	z	z	-	
	B&BC Trouba TBDP 120/180 IT	1200	1800 / -	140 / 260	1600 / -	1900	900	3220	2x 5,0t	90	z	s	z	z	z	s	z	z	-	
	B&BC Trouba TBDP 120/165-51.5 IT vtoková	1200	1650 / 515	140 / 260	1600 / -	1650	900	2180	2x 5,0t	-	-	s	z	z	z	s	-	-	-	
	B&BC Trouba TBHP 120/165-51.5 IT výtoková	1200	1650 / 515	140 / 260	1600 / 1720	1750	900	2840	2x 5,0t	-	-	s	z	z	z	s	-	-	-	
	B&BC Trouba TZHP 120/250 IT	1200	2500 / -	140 / 260	1600 / 1720	2600	900	5000	2x 5,0t	165	z	s	z	z	z	s	z	z	-	
	B&BC Trouba TZDP 120/180 IT	1200	1800 / -	140 / 260	1600 / -	1900	900	3320	2x 5,0t	165	z	s	z	z	z	s	z	z	-	
	B&BC Trouba TZDP 120/165-51.5 IT vtoková	1200	1650 / 515	140 / 260	1600 / -	1650	900	2280	2x 5,0t	-	-	s	z	z	z	s	-	-	-	
	B&BC Trouba TZHP 120/165-51.5 IT výtoková	1200	1650 / 515	140 / 260	1600 / 1720	1750	900	2940	2x 5,0t	-	-	s	z	z	z	s	-	-	-	

Pozn.: s standardní provedení výrobku
z zakázková výroba
- není možné vyrobit na zakázku / parametr není relevantní
--- informace pouze na dotaz

Pohled na hrdlo
Trouba hrdlová patková (TBHP / TZHP)

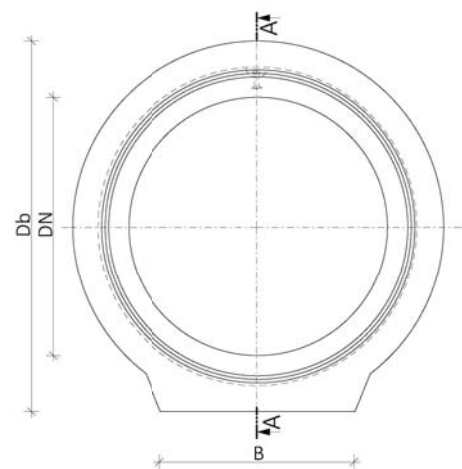

Pohled na dřík
Trouba dříková patková (TBDP / TZDP)

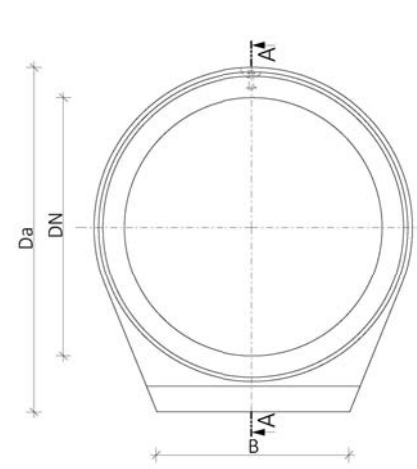

Pohled z boku
Trouba hrdlová patková (TBHP / TZHP)

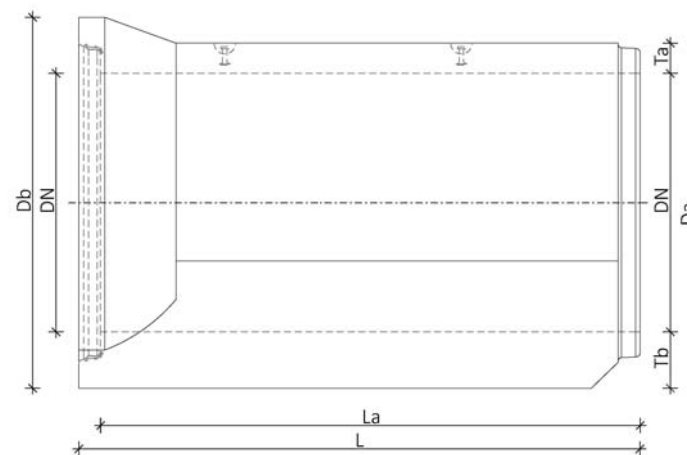

Řez A-A
Trouba hrdlová patková (TBHP / TZHP)

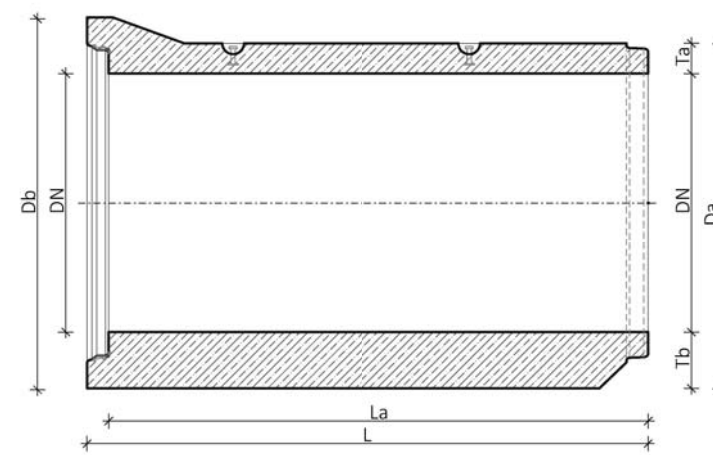

Pohled z boku
Trouba dříková patková (TBDP / TZDP)

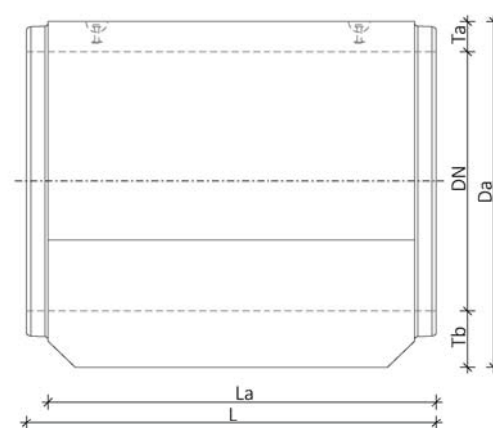

Řez A-A
Trouba dříková patková (TBDP / TZDP)

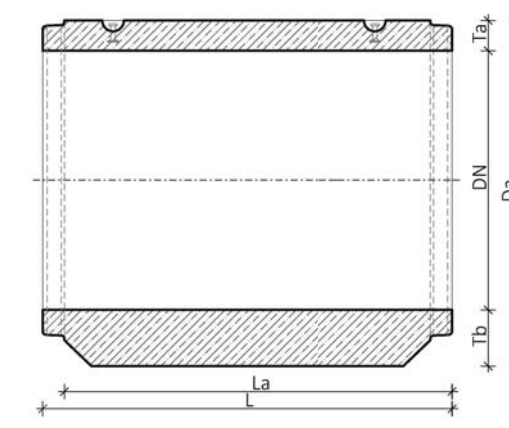

Vizualizace
Trouba hrdlová patková (TBHP / TZHP)



Vizualizace
Trouba dříková patková (TBDP / TZDP)

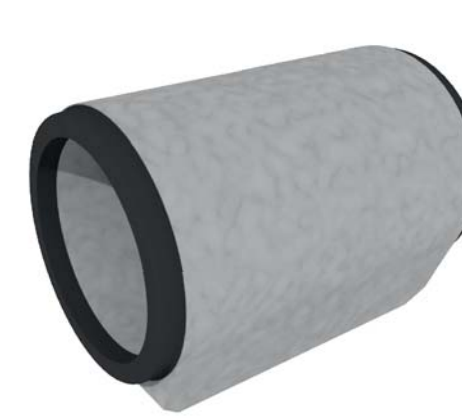

1. TROUBY

Řez A-A
Trouba dřívková patková vtoková (TBDP / TZDP)

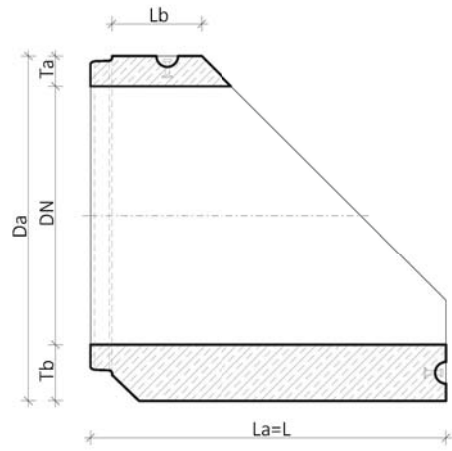

Pohled na vtok
Trouba hrdlová patková vtoková (TBDP / TZDP)

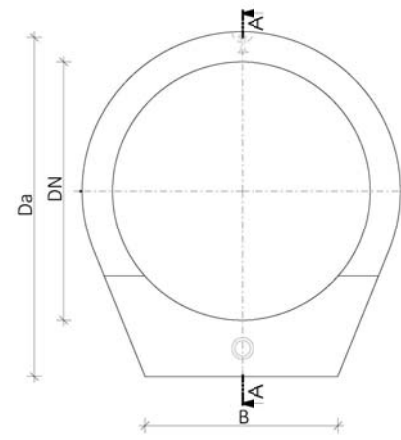

Řez A-A
Trouba patková výtoková (TBHP / TZHP)

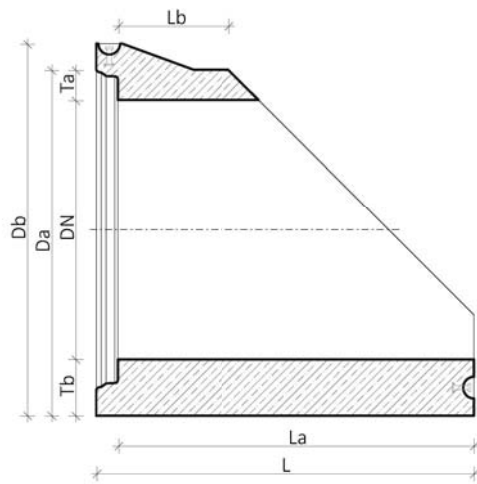

Pohled na výtok
Trouba patková výtoková (TBHP / TZHP)

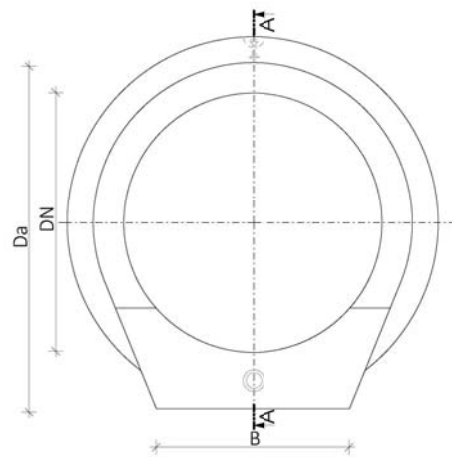

Vizualizace
Trouba dřívková patková vtoková (TBDP / TZDP)

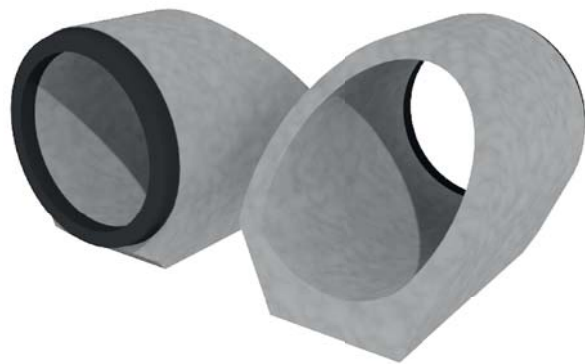

Vizualizace
Trouba hrdlová patková výtoková (TBHP / TZHP)

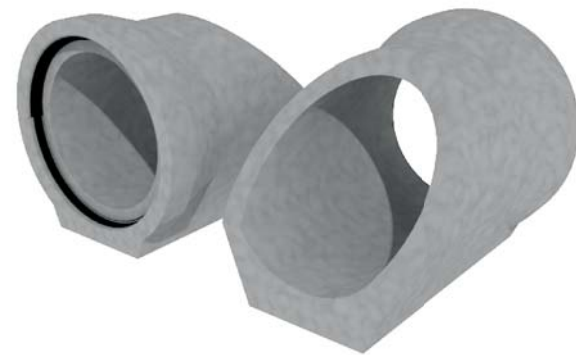

ZÁKLADNÍ INFORMACE
ÚVOD
TROUBY KRUHOVÉ
TROUBY HRDLOVÉ
TROUBY PATKOVÉ
ŠACHTY A JÍMKY
TROUBY PŘÍMÉ
VPUSTI
TROUBY BEZ TĚSNĚNÍ
DOPLŇJÍCÍ INFORMACE
DOPLŇKY

ZÁKLADNÍ INFORMACE
ÚVOD
TROUBY HRDLOVÉ
TROUBY KRUHOVÉ
TROUBY PATKOVÉ
ŠACHTY A JÍMKY
TROUBY PŘÍMÉ
VPUSTI
TROUBY BEZ TĚSNĚNÍ
DOPLŇJÍCÍ INFORMACE
DOPLŇKY

1. TROUBY

1.1. Trouby kruhové s těsněním

1.1.3. Trouby přímé patkové DN 1000 a DN 1200

DN	Obchodní název	Stavební rozměry		Celkové rozměry				Orientační hmotnost	Kotva s kulovou hlavou	Třída únosnosti dle EN 1916	Možnosti zakázkové výroby				Provedení vodoteče				
		vnitřní Ø	délka	tl. stěny/ tl. patky	vnější Ø	celk. délka	šířka patky				Atypické délky	Beton ČSN EN 206			Čedičová výstelka	120°	180°	360°	
												C 40/50 XF4	C 40/50 XF4, XA3	C 45/55 XF4					C 50/60 XF4
	Označení na výkresech:	DN	La/Lb	Ta/Tb	Da/Db	L	B												
	Jednotky:	[mm]	[mm]	[mm]	[mm]	[mm]	[mm]	[kg]	[-]	[kN/m ²]									
1000	B&BC Trouba TZPP 100/100 IT	1000	995 / -	220 / 220	1440 / -	1095	770	2250	2x 5,0t	500	z	-	z	-	s	s	z	z	-
	B&BC Trouba TZPP 100/250 IT	1000	2500 / -	220 / 220	1440 / -	2600	770	5650	---	500	z	-	z	-	s	s	z	z	-
	B&BC Trouba TZPP 100/100 IT propojovací	1000	995 / -	220 / 220	1440 / -	1100	770	2260	2x 5,0t	500	z	-	z	-	s	s	z	z	-
	B&BC Trouba TZPP 100/100 IT výtoková	1000	995 / -	220 / 220	1440 / -	995	770	2100	2x 5,0t	500	-	-	z	-	s	s	-	-	-
	B&BC Trouba TZPP 100/100 IT výtoková	1000	995 / -	220 / 220	1440 / -	1095	770	2150	2x 5,0t	500	-	-	z	-	s	s	-	-	-
	B&BC Trouba TZPP 100/207.5-100 IT výtoková	1000	2075 / 995	220 / 220	1440 / -	2075	770	4000	2x 5,0t	-	-	-	z	-	s	s	-	-	-
	B&BC Trouba TZPP 100/207.5-100 IT výtoková	1000	2075 / 995	220 / 220	1440 / -	2175	770	4000	2x 5,0t	-	-	-	z	-	s	s	-	-	-
1200	B&BC Trouba TZPP 120/100 IT	1200	995 / -	240 / 240	1680 / -	1095	970	2900	2x 5,0t	400	z	-	z	-	s	s	z	z	-
	B&BC Trouba TZPP 120/250 IT	1200	2500 / -	240 / 240	1680 / -	2600	970	7300	---	400	z	-	z	-	s	s	z	z	-
	B&BC Trouba TZPP 120/100 IT propojovací	1200	995 / -	240 / 240	1680 / -	1100	970	2915	2x 5,0t	400	z	-	z	-	s	s	z	z	-
	B&BC Trouba TZPP 120/100 IT výtoková	1200	995 / -	240 / 240	1680 / -	995	970	2750	2x 5,0t	400	-	-	z	-	s	s	-	-	-
	B&BC Trouba TZPP 120/100 IT výtoková	1200	995 / -	240 / 240	1680 / -	1095	970	2800	2x 5,0t	400	-	-	z	-	s	s	-	-	-
	B&BC Trouba TZPP 120/207.5-100 IT výtoková	1200	2075 / 995	240 / 240	1680 / -	2075	970	5100	2x 5,0t	-	-	-	z	-	s	s	-	-	-
	B&BC Trouba TZPP 120/207.5-100 IT výtoková	1200	2075 / 995	240 / 240	1680 / -	2175	970	5100	2x 5,0t	-	-	-	z	-	s	s	-	-	-

Pozn.: s standardní provedení výrobku
 z zakázková výroba
 - není možné vyrobit na zakázku / parametr není relevantní
 --- informace pouze na dotaz

Pohled na polodrážku
 Trouba přímá patková (TZPP)

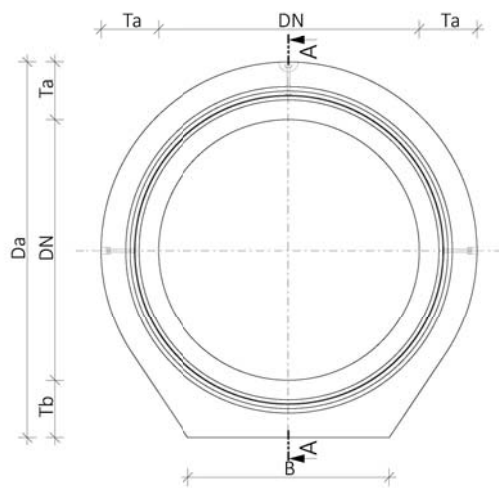

Pohled na dřík
 Trouba přímá patková (TZPP)

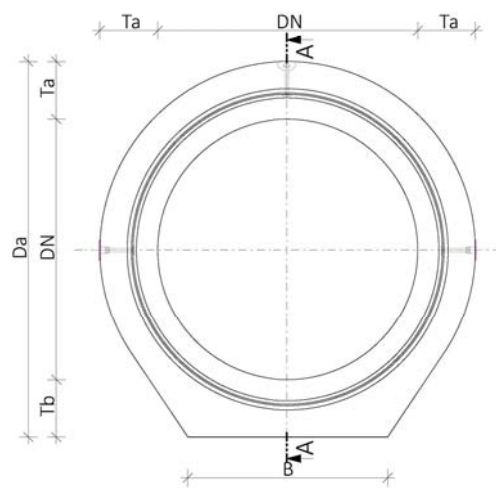

Řez A-A
 Trouba přímá patková (TZPP)

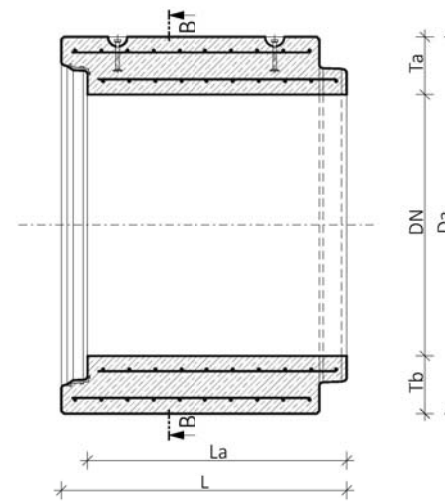

Řez A-A
 Trouba přímá patková propojovací (TZPP)

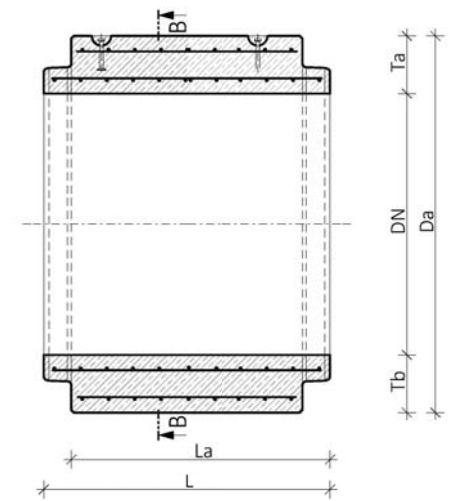

Řez B-B
 Trouba přímá patková (TZPP)

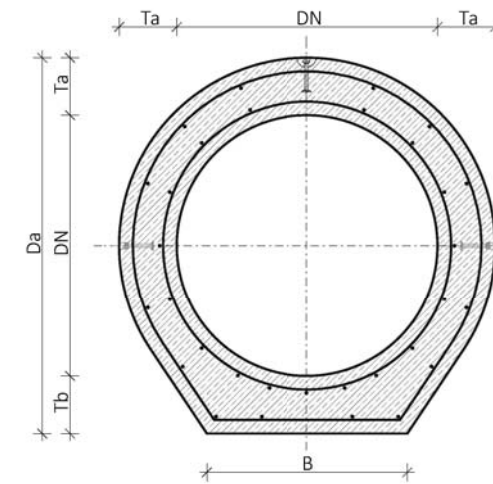

Vizualizace
 Trouba přímá patková (TZPP)

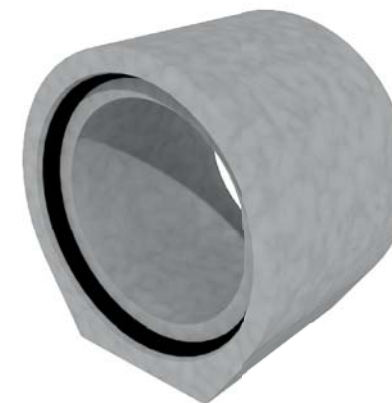

Vizualizace
 Trouba přímá patková propojovací (TZPP)



1. TROUBY

Řez A-A
Trouba přímá patková výtoková (TZPP)

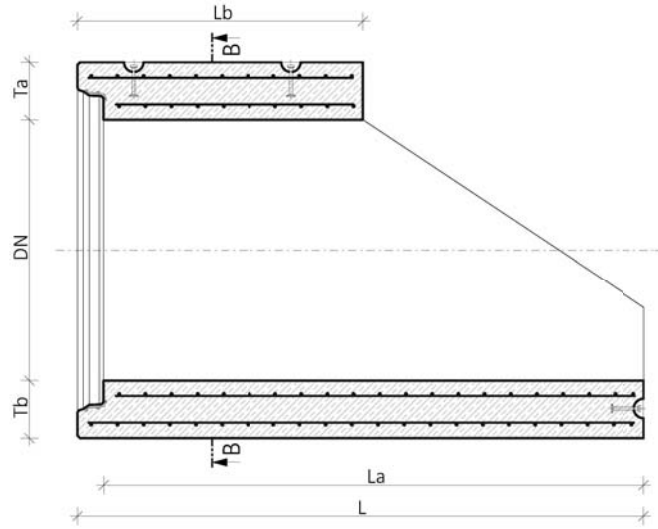

Pohled na výtok
Trouba přímá patková výtoková (TZPP)

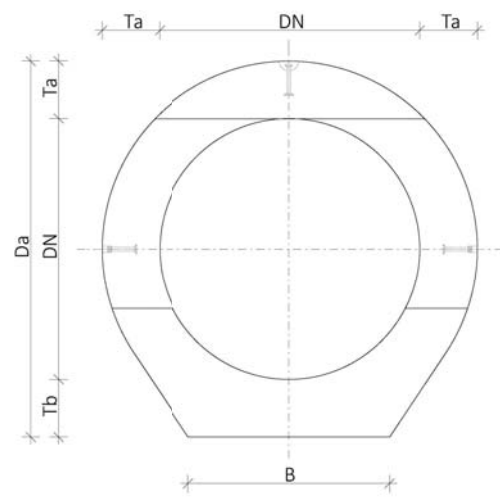

Řez A-A
Trouba přímá patková výtoková kolmá (TZPP)

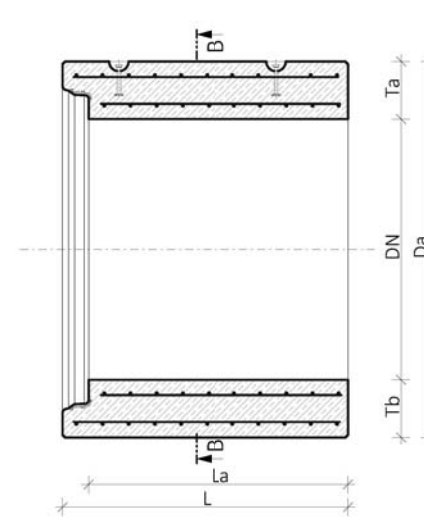

Pohled na výtok
Trouba přímá patková výtoková kolmá (TZPP)

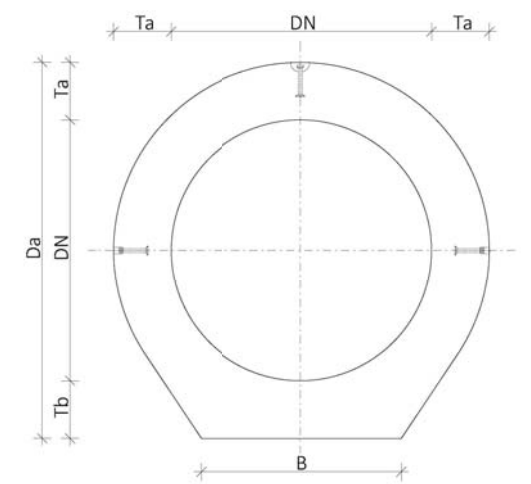

Řez A-A
Trouba přímá patková vtoková (TZPP)

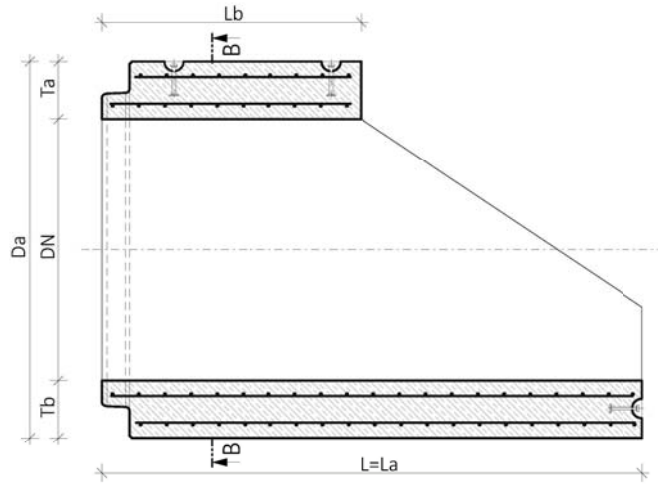

Pohled na vtok
Trouba přímá patková vtoková (TZPP)

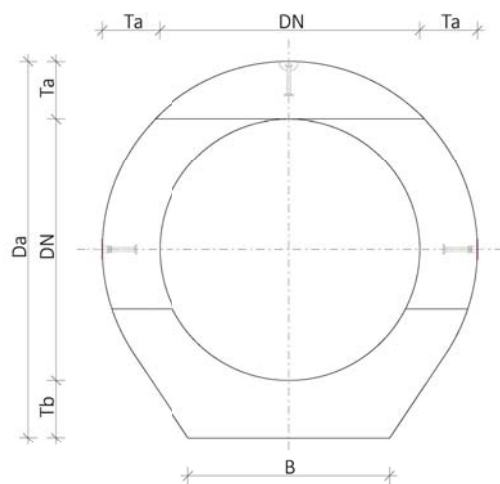

Řez A-A
Trouba přímá patková vtoková kolmá (TZPP)

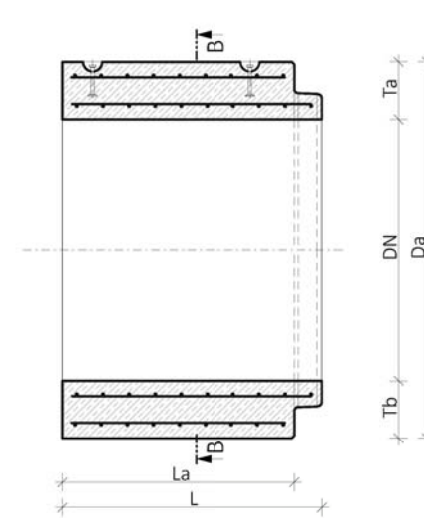

Pohled na vtok
Trouba přímá patková vtoková kolmá (TZPP)

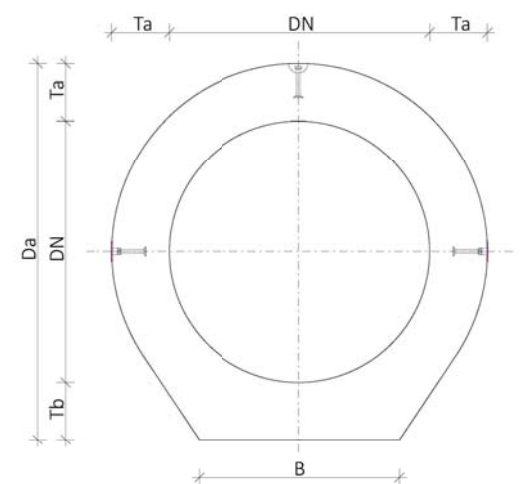

Vizualizace
Trouba přímá patková výtoková (TZPP)

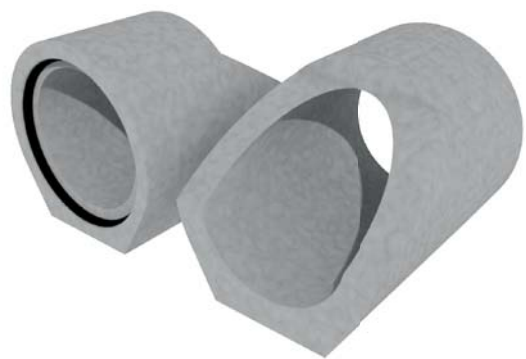

Vizualizace
Trouba přímá patková vtoková (TZPP)



Vizualizace
Trouba přímá patková výtoková kolmá (TZPP)

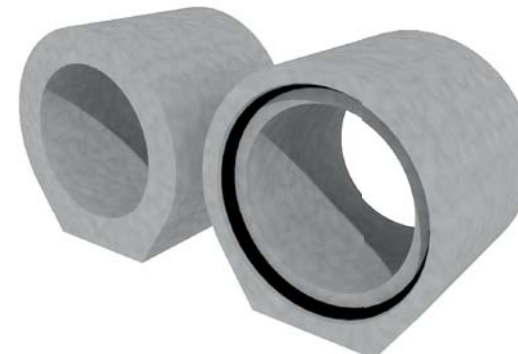

Vizualizace
Trouba přímá patková vtoková kolmá (TZPP)

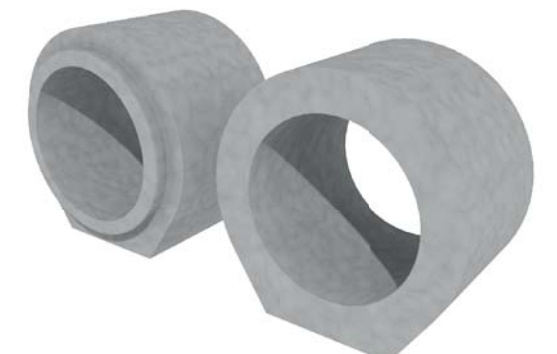

1. TROUBY

1.1. Trouby kruhové s těsněním

1.1.4. Trouby přímé DN 1400 až DN 3000

DN	Obchodní název	Stavební rozměry		Celkové rozměry				Orientační hmotnost	Kotva s kulovou hlavou	Třída únosnosti dle EN 1916	Možnosti zakázkové výroby				Provedení vodoteče					
		vnitřní Ø	délka	tl. stěny/ tl. patky	vnější Ø	celk. délka	šířka patky				Atypické délky	Beton ČSN EN 206			Čedičová výstelka	120°	180°	360°		
												C 40/50 XF4	C 40/50 XF4, XA3	C 45/55 XF4					C 50/60 XF4	
	Označení na výkresech:	DN	La/Lb	Ta/Tb	Da/Db	L	B	[kg]	[-]	[kN/m ²]										
	Jednotky:	[mm]	[mm]	[mm]	[mm]	[mm]	[mm]													
1400	B&BC Trouba TBP 140/250 IT	1400	2500 / -	200 / -	1800 / -	2645	-	6000	2x 7,5t	65	z	s	-	-	-	s	z	z	z	
	B&BC Trouba TZP 140/250 IT	1400	2500 / -	200 / -	1800 / -	2645	-	6300	2x 7,5t	245	z	s	z	z	z	s	z	z	z	
1600	B&BC Trouba TBP 160/250 IT	1600	2500 / -	200 / -	2000 / -	2645	-	6700	2x 7,5t	55	z	s	-	-	-	s	z	z	z	
	B&BC Trouba TZP 160/250 IT	1600	2500 / -	200 / -	2000 / -	2645	-	7100	2x 7,5t	200	z	s	z	z	z	s	z	z	z	
1800	B&BC Trouba TZP 180/250 IT	1800	2500 / -	220 / -	2240 / -	2645	-	8750	2x 7,5t	185	z	s	z	z	z	s	z	z	z	
2000	B&BC Trouba TZP 200/250 IT	2000	2500 / -	220 / -	2440 / -	2645	-	9650	2x 7,5t	160	z	s	z	z	z	s	z	z	z	
2200	B&BC Trouba TZP 220/200 IT	2200	2000 / -	250 / -	2700 / -	2145	-	9700	---	---	z	s	z	z	z	s	z	z	z	
2500	B&BC Trouba TZP 250/200 IT	2500	2000 / -	250 / -	3000 / -	2145	-	10900	---	---	z	s	z	z	z	s	z	z	z	
3000	B&BC Trouba TZP 300/200 IT	3000	2000 / -	250 / -	3500 / -	2145	-	12800	---	---	z	s	z	z	z	s	z	z	z	

Pozn.: s standardní provedení výrobku
 z zakázková výroba
 - není možné vyrobit na zakázku / parametr není relevantní
 --- informace pouze na dotaz

Vizualizace
 Trouba přímá DN 1400 - DN 3000 (TBP / TZP)



Řez B-B
 Trouba přímá (TBP / TZP)

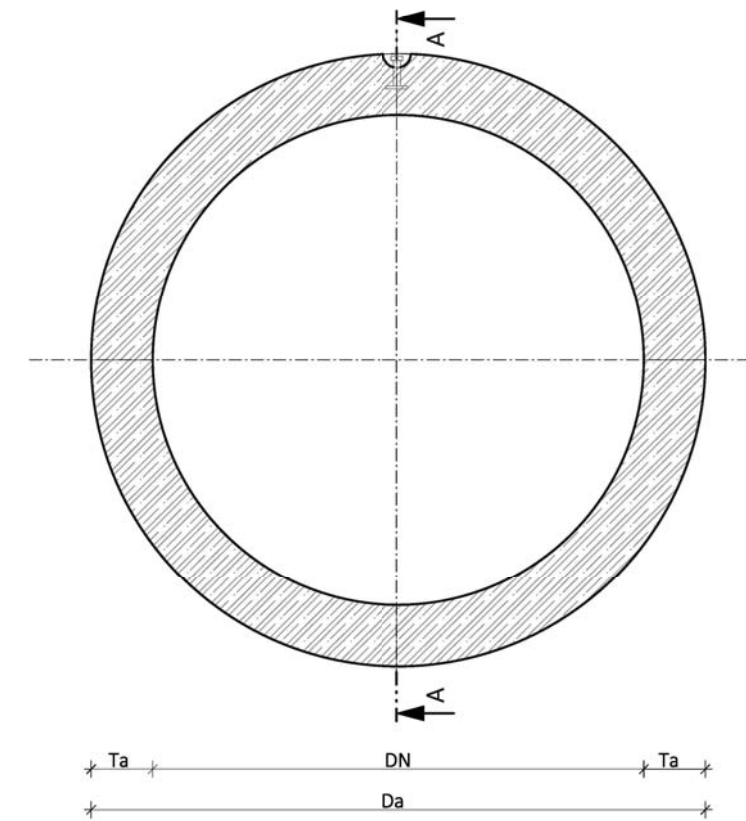

Řez A-A
 Trouba přímá (TBP / TZP)

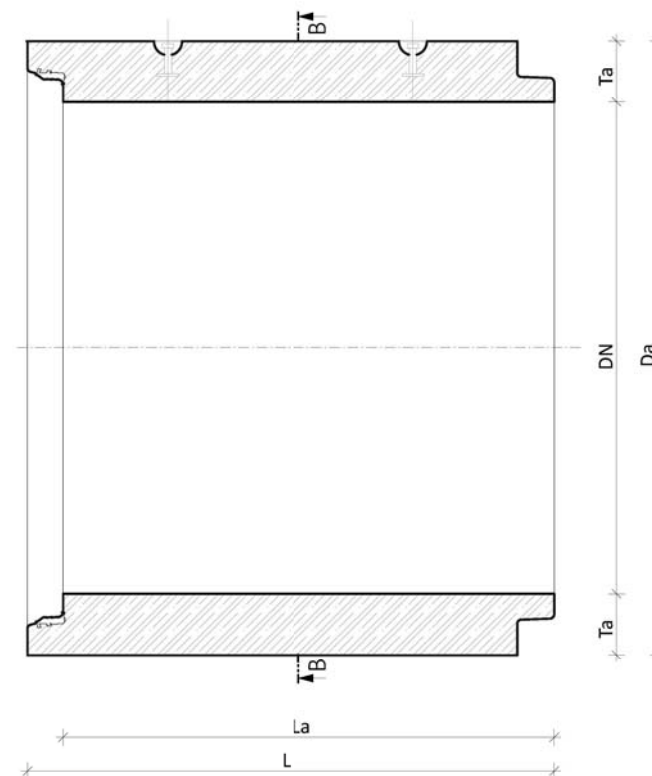

Pohled z boku
 Trouba přímá (TBP / TZP)

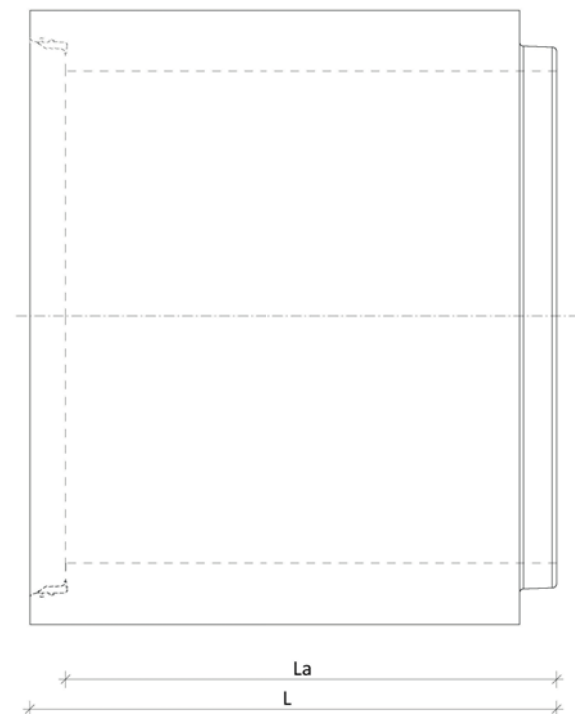

1. TROUBY

1.2. Trouby kruhové bez těsnění

1.2.1. Trouby přímé bez těsnění

DN	Obchodní název	Stavební rozměry		Celkové rozměry				Orientační hmotnost	Kotva s kulovou hlavou	Třída únosnosti dle EN 1916	Možnosti zakázkové výroby			
		vnitřní Ø	délka	tl. stěny/ tl. patky	vnější Ø	celk. délka	šířka patky				Provedení vodoteče			
											Čedičová výstelka			
	Označení na výkresech:	DN	La/Lb	Ta/Tb	Da/Db	L	B				Čedičová výstelka			
	Jednotky:	[mm]	[mm]	[mm]	[mm]	[mm]	[mm]	[kg]	[-]	[kN/m ²]				
											beton			
											120°			
											180°			
											360°			
											Atypické délky			
											C 40/50 XF4			
											C 40/50 XF4, XA3			
											C 45/55 XF4			
											C 50/60 XF4			

Pozn.: s standardní provedení výrobku
 z zakázková výroba
 - není možné vyrobit na zakázku / parametr není relevantní
 --- informace pouze na dotaz



Řez A-A
Trouba přímá (TBP)

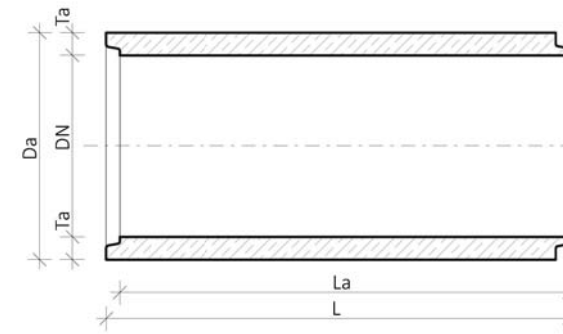

Pohled na dřík
Trouba přímá (TBP)

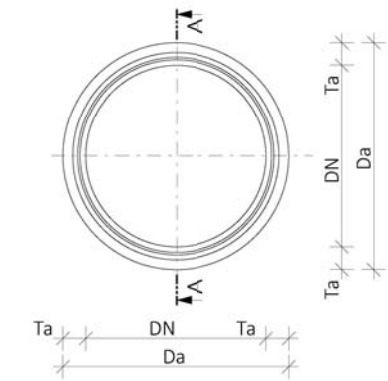

Pohled z boku
Trouba přímá (TBP)

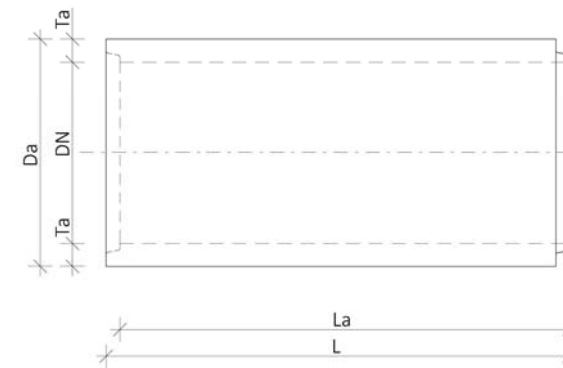

Pohled na polodrážku
Trouba přímá (TBP)

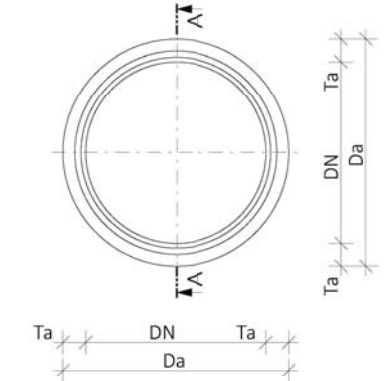

Vizualizace
Trouba přímá 3/15 (TBP)



Vizualizace
Trouba přímá 60/50 (TBP)



1. TROUBY

1.2. Trouby kruhové bez těsnění

1.2.2. Trouby hrdlové DN 300 až DN 800, bez těsnění

DN	Obchodní název	Stavební rozměry		Celkové rozměry				Orientační hmotnost	Kotva s kulovou hlavou	Třída únosnosti dle EN 1916	Možnosti zakázkové výroby				Provedení vodoteče			
		vnitřní Ø	délka	tl. stěny/ tl. patky	vnější Ø	celk. délka	šířka patky				Atypické délky	Beton ČSN EN 206			Čedičová výstelka	120°	180°	360°
												C 40/50 XF4	C 40/50 XF4, XA3	C 45/55 XF4				
	Označení na výkresech:	DN	La/Lb	Ta/Tb	Da/Db	L	B											
	Jednotky:	[mm]	[mm]	[mm]	[mm]	[mm]	[mm]	[kg]	[-]	[kN/m ²]								
300	B&BC Trouba TBH 30/240	300	2400 / -	65 / -	430 / 525	2480	-	460	ne	290	-	s	-	-	-	-	-	-
	B&BC Trouba TBD 30/220	300	2200 / -	65 / -	430 / -	2280	-	380	ne	290	-	s	-	-	-	-	-	-
	B&BC Trouba TDH 30/240	300	2400 / -	65 / -	430 / 525	2480	-	460	ne	290	-	s	-	-	-	-	-	-
	B&BC Trouba TDD 30/220	300	2200 / -	65 / -	430 / -	2280	-	380	ne	290	-	s	-	-	-	-	-	-
400	B&BC Trouba TBH 40/250	400	2450 / -	75 / -	550 / 650	2570	-	770	ne	225	-	s	-	-	-	-	-	-
	B&BC Trouba TBD 40/220	400	2200 / -	75 / -	550 / -	2285	-	690	ne	225	-	s	-	-	-	-	-	-
	B&BC Trouba TZH 40/250	400	2500 / -	75 / -	550 / 650	2585	-	790	ne	230	-	s	-	-	-	-	-	-
	B&BC Trouba TZD 40/220	400	2200 / -	75 / -	550 / -	2285	-	700	ne	230	-	s	-	-	-	-	-	-
500	B&BC Trouba TBH 50/250	500	2450 / -	85 / -	670 / 754	2540	-	1030	ne	200	-	s	-	-	-	-	-	-
	B&BC Trouba TBD 50/220	500	2200 / -	85 / -	670 / -	2290	-	930	ne	200	-	s	-	-	-	-	-	-
	B&BC Trouba TZH 50/250	500	2500 / -	85 / -	670 / 754	2590	-	1040	ne	200	-	s	-	-	-	-	-	-
	B&BC Trouba TZD 50/220	500	2200 / -	85 / -	670 / -	2290	-	950	ne	200	-	s	-	-	-	-	-	-
600	B&BC Trouba TBH 60/250	600	2450 / -	100 / -	800 / 900	2540	-	1410	ne	220	-	s	-	-	-	-	-	-
	B&BC Trouba TBD 60/220	600	2200 / -	100 / -	800 / -	2290	-	1260	ne	220	-	s	-	-	-	-	-	-
	B&BC Trouba TZH 60/250	600	2500 / -	100 / -	800 / 900	2590	-	1420	ne	210	-	s	-	-	-	-	-	-
	B&BC Trouba TZD 60/220	600	2200 / -	100 / -	800 / -	2290	-	1280	ne	210	-	s	-	-	-	-	-	-
800	B&BC Trouba TBH 80/250	800	2450 / -	130 / -	1060 / 1160	2550	-	2570	2x 2,5t	170	-	s	-	-	-	-	-	-
	B&BC Trouba TBD 80/220	800	2200 / -	130 / -	1060	2300	-	2120	2x 2,5t	170	-	s	-	-	-	-	-	-
	B&BC Trouba TZH 80/250	800	2500 / -	130 / -	1060 / 1160	2600	-	2580	2x 2,5t	220	-	s	-	-	-	-	-	-
	B&BC Trouba TZD 80/220	800	2200 / -	130 / -	1060 / -	2300	-	2130	2x 2,5t	220	-	s	-	-	-	-	-	-

Pozn.: s standardní provedení výrobku
 z zakázková výroba
 - není možné vyrobit na zakázku / parametr není relevantní
 --- informace pouze na dotaz

Pohled na hrdlo
 Trouba hrdlová (TBH / TDH / TZH)

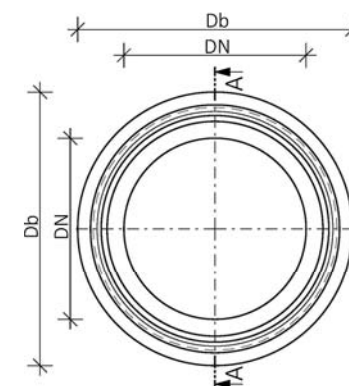

Pohled na dřík
 Trouba dříková (TBD / TDD / TZD)

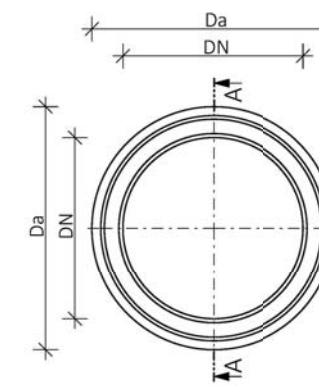

Řez A-A
 Trouba hrdlová (TBH / TDH / TZH)

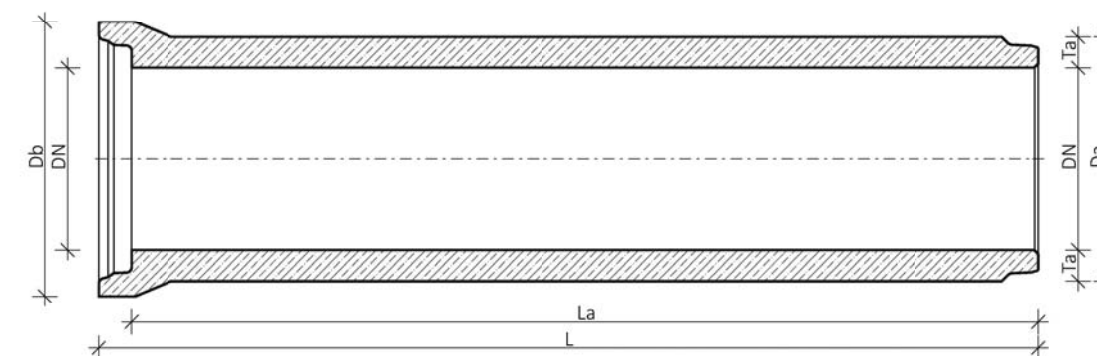

Řez A-A
 Trouba dříková (TBD / TDD / TZD)

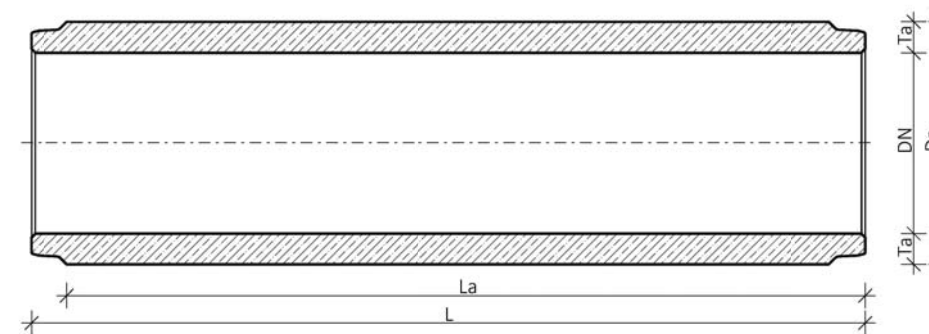

Vizualizace
 Trouba hrdlová (TBH / TBD / TZH)

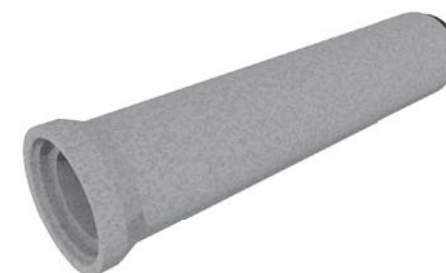

Vizualizace
 Trouba dříková (TBD / TDD / TZD)



1. TROUBY

1.3. Doplnkový sortiment trub

1.3.1. Podkladní prahy

Pomocný montážní prvek pro hrdlové trouby, pro jejich požadované uložení do předepsané nivelity.

DN	Obchodní název	Stavební rozměry		Celkové rozměry			Orientační hmotnost	Kotva s kulovou hlavou	Beton dle ČSN EN 206
		výška	délka	šířka ložné plochy	šířka, celková	celk. výška			
		Ha	La	Ba	B	H			
	Jednotky:	[mm]	[mm]	[mm]	[mm]	[mm]	[kg]	[-]	C 25/30 XF3
300, 400	B&BC Práh podkladní 30 - 40	100	145	150	600	130	24	ne	s
500, 600	B&BC Práh podkladní 50 - 60	120	145	250	800	150	38	ne	s
800	B&BC Práh podkladní 80	120	130	420	800	150	38	ne	s

Pozn.: s standardní provedení výrobku

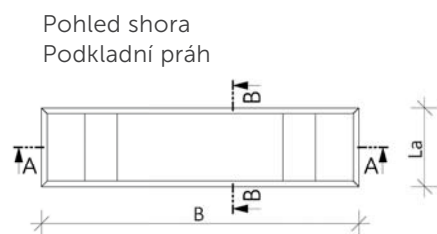

Vizualizace Podkladní prahy

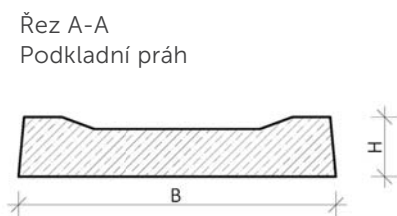
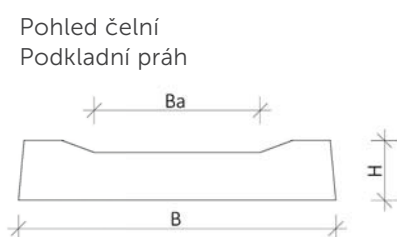

1.3.2. Čelo propustku

DN	Obchodní název	Stavební rozměry		Celkové rozměry			Orientační hmotnost	Manipulační závěs, závěťový (Rd)	Beton dle ČSN EN 206
		Ø	délka	šířka	výška	tl. stěny			
		DN / Da	La / Lb	B / Ba	H	Ta			
	Jednotky:	[mm]	[mm]	[mm]	[mm]	[mm]	[kg]	[-]	C 30/37 XF4
400	B&BC Čelo propustku 40	530 / 570	995 / 320	1455 / 860	1065	150	1070	2x Rd 16	s
500	B&BC Čelo propustku 50	630 / 670	995 / 320	1455 / 860	1065	150	1065	2x Rd 16	s
600	B&BC Čelo propustku 60	750 / 790	995 / 320	1455 / 860	1065	150	1060	2x Rd 16	s

Pozn.: s standardní provedení výrobku

Pohled shora Čelo propustku

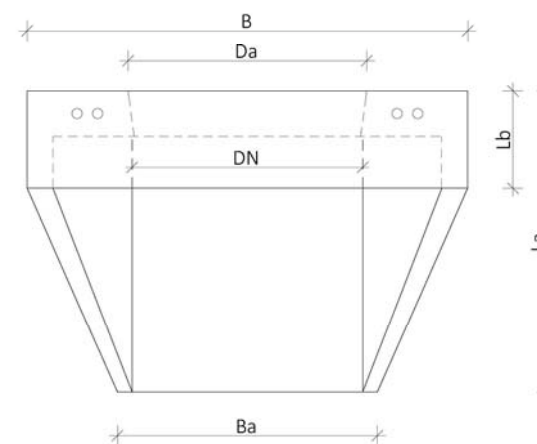

Pohled čelní Čelo propustku

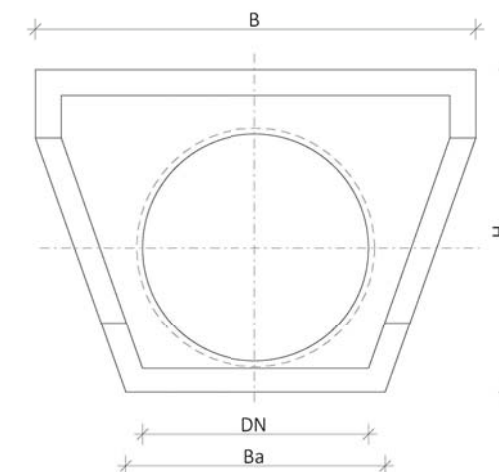

Řez A-A Čelo propustku

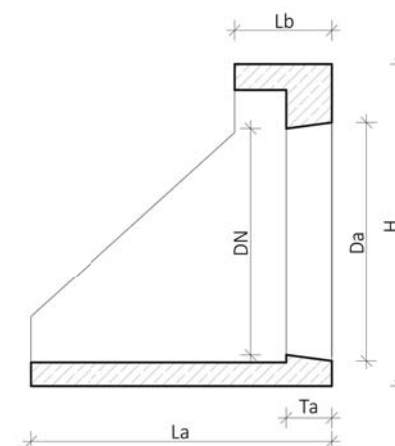

Vizualizace Čelo propustku



1. TROUBY

1.3. Doplnkový sortiment trub

1.3.3. Přechodové stěny DN 2200 až DN 3000

DN	Obchodní název	Stavební rozměry					Celkové rozměry		Orientační hmotnost	Manipulační záves, závitový (Rd)	Atypické prostory	Možnosti zakázkové výroby				Provedení	
		vnitřní 1 Ø	tl. stěny	vnitřní 2 Ø	tl. stěny	vnější šířka	celková výška	Beton ČSN EN 206				beton	čedič				
								C 40/50 XF4						C 40/50 XF4, XA3	C 45/55 XF4	C 50/60 XF4	
Označení na výkresech:	DN1	T	DN2	Ta	B	H	[kg]	[-]									
2200	B&BC Přechodová stěna 100-220/10 IT	2200	100	1000	345	2700	2700	2100	2 x Rd 52	z	s	z	z	z	s	z	
2200	B&BC Přechodová stěna 100-220/24,5 IT	2200	245	1000	345	2700	2700	2800	2 x Rd 52	z	s	z	z	z	s	z	
2500	B&BC Přechodová stěna 100-250/10 IT	2500	100	1000	345	3000	3000	2800	2 x Rd 52	z	s	z	z	z	s	z	
2500	B&BC Přechodová stěna 100-25/24,5 IT	2500	245	1000	345	3000	3000	3800	2 x Rd 52	z	s	z	z	z	s	z	
3000	B&BC Přechodová stěna 100-300/10 IT	3000	100	1000	345	3500	3500	4400	2 x Rd 52	z	s	z	z	z	s	z	
3000	B&BC Přechodová stěna 100-300/24,5 IT	3000	245	1000	345	3500	3500	5800	2 x Rd 52	z	s	z	z	z	s	z	

Pozn.: s standardní provedení výrobku
z zakázková výroba

maximální průměr přípojného potrubí: DN 1400 (PVC / polymer / kompozit)
DN 1200 (beton / železobeton / kamenina)

Pohled, Přechodová stěna

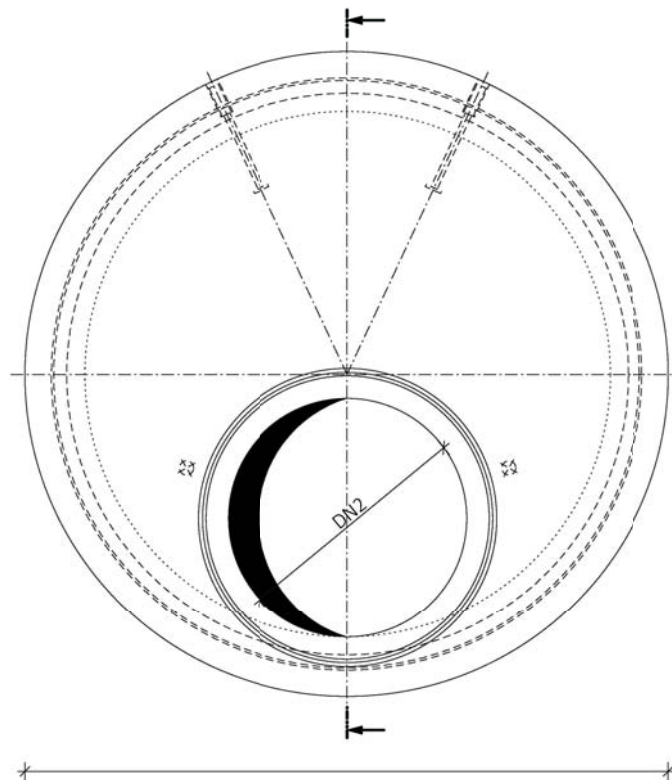

Řez A-A Přechodová stěna hrdlo

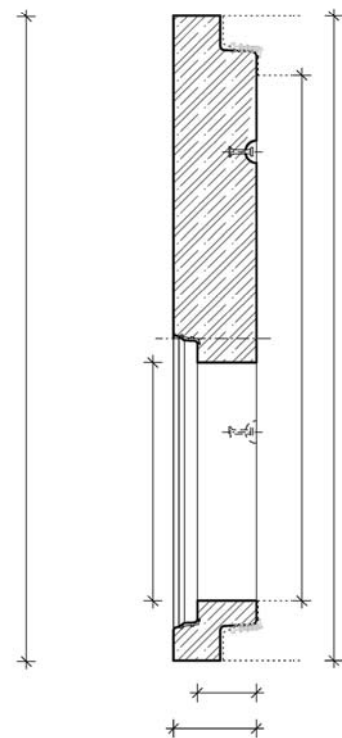

Řez A-A Přechodová stěna dřik

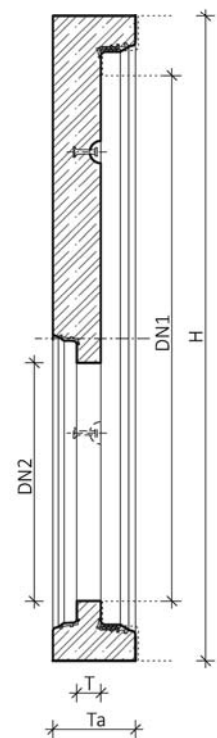

1.3.4. Záslepky pro trouby DN 2200 až DN 3000

DN	Obchodní název	Stavební rozměry					Celkové rozměry		Orientační hmotnost	Manipulační záves, závitový (Rd)	Atypické prostory	Možnosti zakázkové výroby				Provedení	
		vnitřní 1 Ø	tl. stěny	tl. stěny	vnější šířka	celková výška	Beton ČSN EN 206					beton	čedič				
							C 40/50 XF4	C 40/50 XF4, XA3						C 45/55 XF4	C 50/60 XF4		
Označení na výkresech:	DN1	T	Ta	B	H	[kg]	[-]										
2200	B&BC TPP Záslepka pro špic 220/20 IT	2200	200	345	2700	2700	2600	2 x Rd 52	z	s	z	z	z	s	z		
2200	B&BC TPP Záslepka pro polodrážku 220/34,5 IT	2200	345	345	2700	2700	3500	2 x Rd 52	z	s	z	z	z	s	z		
2500	B&BC TPP Záslepka pro špic 250/20 IT	2500	200	345	3000	3000	3400	2 x Rd 52	z	s	z	z	z	s	z		
2500	B&BC TPP Záslepka pro polodrážku 250/34,5 IT	2500	345	345	3000	3000	4500	2 x Rd 52	z	s	z	z	z	s	z		
3000	B&BC TPP Záslepka pro špic 300/20 IT	3000	200	345	3500	3500	4900	2 x Rd 52	z	s	z	z	z	s	z		
3000	B&BC TPP Záslepka pro polodrážku 300/34,5 IT	3000	345	345	3500	3500	6500	2 x Rd 52	z	s	z	z	z	s	z		

Pozn.: s standardní provedení výrobku
z zakázková výroba

Pohled Záslepka

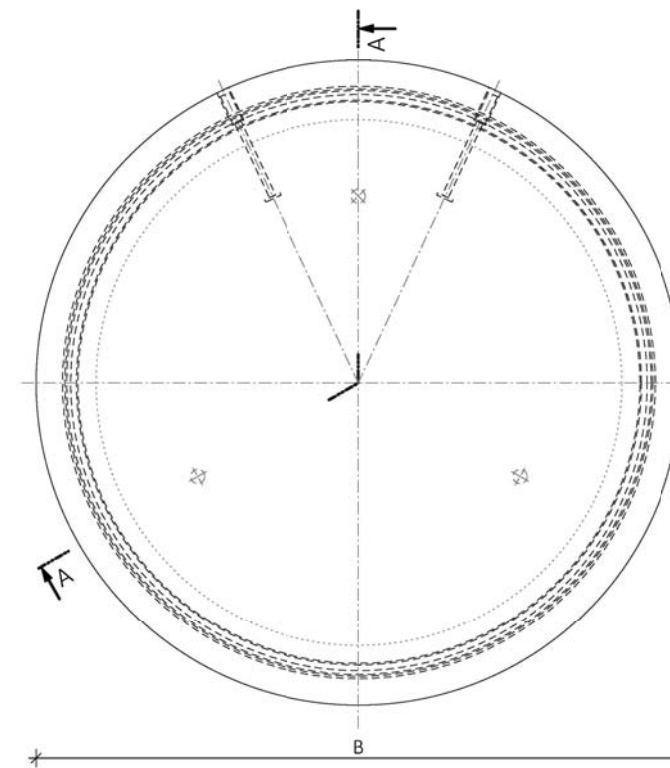

Řez A-A Záslepka - polodrážka

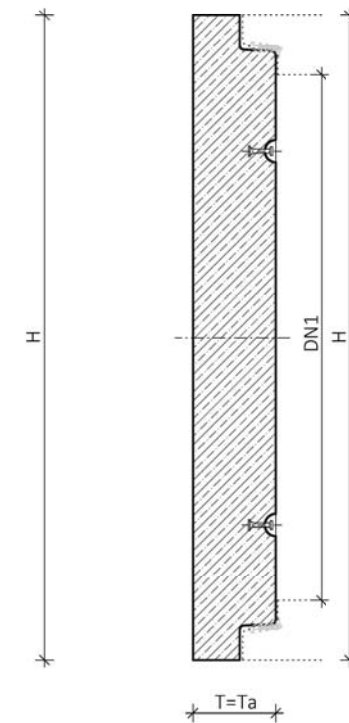

Řez A-A Záslepka - špic

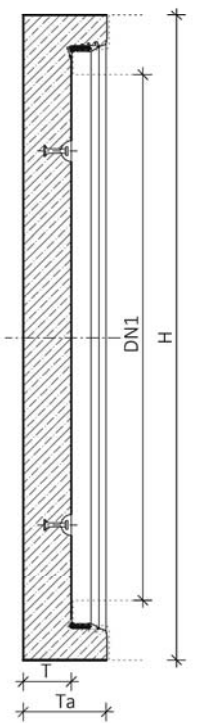

1. TROUBY

1.3. Doplnkový sortiment trub

1.3.5. Spojovací zámky

Na zakázkovou výrobu nabízíme osazení spojovacích zámků na trouby DN 1400 až DN 3000. Výrobky s přípravou na spojovací zámky jsou označeny zkratkou „SZA“ za obchodním názvem výrobků.

DN trouby [mm]	Obchodní název [-]	Počet spojovacích zámků na 1 spoj trub [ks]
3000	B&BC Trouba 300/200 IT SZA	4 x BT Spannschloss M20
2500	B&BC Trouba 250/200 IT SZA	4 x BT Spannschloss M20
2200	B&BC Trouba 220/200 IT SZA	4 x BT Spannschloss M20
2000	B&BC Trouba 200/250 IT SZA	4 x BT Spannschloss M16
1800	B&BC Trouba 180/250 IT SZA	4 x BT Spannschloss M16
1600	B&BC Trouba 160/250 IT SZA	4 x BT Spannschloss M16
1400	B&BC Trouba 140/250 IT SZA	4 x BT Spannschloss M16

- VZOROVÉ POUŽITÍ SPOJE BT Spannschloss® M16

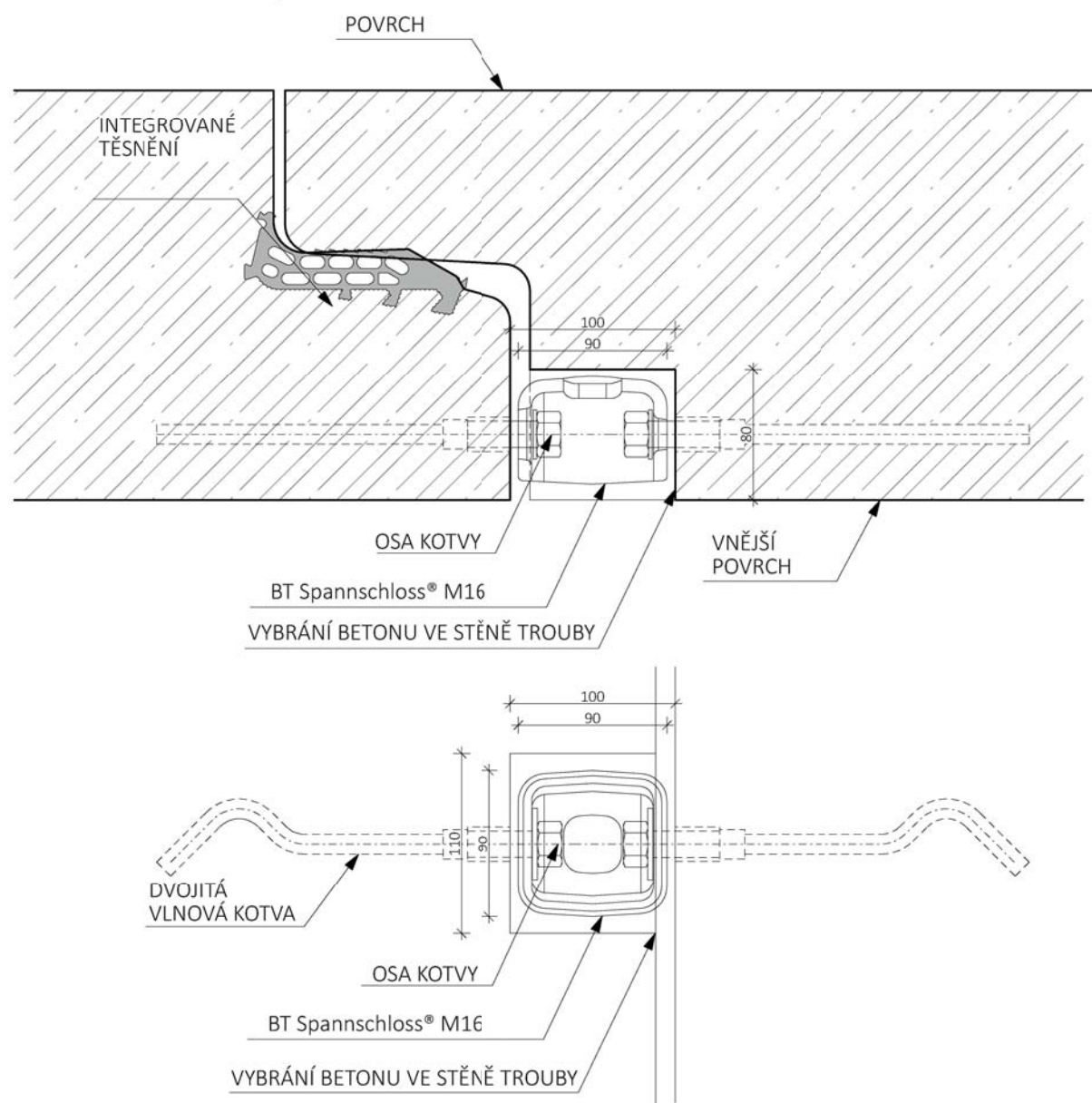

1. TROUBY

1.3. Doplnkový sortiment trub

1.3.6. Kluzný prostředek

Na dřík trouby a na těsnění v hrdle trouby se rovnoměrně nanese souvislá vrstva kluzného prostředku (např. DS GLEITMITTEL).

Kruhové trouby	Orientační spotřeba kluzného prostředku na počet trub:		
	Balení po: 1 kg	Balení po: 5 kg	Balení po: 20 kg
DN 300	12	60	240
DN 400	9	45	180
DN 500	7	35	140
DN 600	5	25	100
DN 800	4	20	80
DN 1000	3	15	60
DN 1200	3	15	60
DN 1400	2,25	11,25	45
DN 1600	2	10	40
DN 1800	1,75	8,75	35
DN 2000	1,5	7,5	30
DN 2200	1,5	7,5	30
DN 2500	1,25	6,25	25
DN 3000	1	5	20

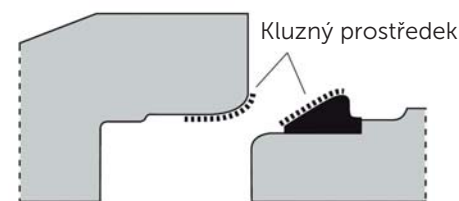

Kluzný prostředek

Kluzný prostředek, balení po	K zakoupení u B&BC, a.s.
5 kg	ANO
20 kg	ANO

Schéma aplikace kluzného prostředku

Nenanesením nebo nedostačujícím nanesením kluzného prostředku dojde k problémům při zasouvání trouby. Zejména pak může dojít ke stržení nebo poškození těsnící gumy nebo i k vytvoření trhliny v betonu u hrdla trouby a tím k vzniku netěsného spoje.



1.3.7. Manipulační prostředky

Uvedený výtah je informativní, nenahrazuje celé znění Montážního postupu.

Před každým použitím zkontrolujte vizuální stav zdvihacích prostředků. Je zakázáno používat poškozené zdvihací a manipulační prostředky!



Trouby:	S troubami manipuluje:
DN 150 až DN 600	pomocí lanových úvazů zavěšením trouby do smyček po obvodu trouby, pomocí samosvorných kleští (trubní uchopovač) nebo pomocí C háku.
DN 800 až DN 3000	pomocí manipulačních prvků, jež jsou v troubách zabudované, za použití vhodných zdviháků (dle typu a dimenze kotvy v troubě).

1.3.8. Pokládka a spojení trub

Uvedený výtah je informativní, nenahrazuje celé znění Montážního postupu.

Po pokládce trub s manipulačními prvky (např. kotva s kulovou hlavou) je nutné provést antikorozi nátěr manipulačního úchytu a zatmelení vybrání těchto prvků vhodným tmelem na bázi cementu (např. Ergelit).

Ráčnový stahovák / naviják (Hupcuk)

Trouba se zvedacím zařízením pomocí lanových úvazů nebo manipulačních prostředků přemístí v ose pokládky k již usazené trubě a zavede se dřikem do hrdla. Vystředí se s osou pokládky a položí se na 2 kusy betonových pražců (trouby DN 300 až DN 800, neplatí pro patkové trouby). K zasunutí trouby se použije ráčnový stahovák (hupcuk) v souladu s návodem výrobce. Stahováním dojde k zatlačení dříku do hrdla již zabudované trouby. Je nutné zabezpečit osově souměrné stahování. Tento postup se u další trouby opakuje.

Řetězový ukladač trub

Tento způsob lze použít pouze u trub, které jsou opatřeny manipulačními úchyty (kotva s kulovou hlavou). Trouba se pomocí ukladače přemístí v ose pokládky k již usazené trubě a zavede se dřikem do hrdla. Vystředí se s osou pokládky a položí se:

- na 2 kusy betonových pražců (DN 800);
- na vlastní patku (DN 1000 a DN 1200).

K zasunutí trouby se přepne dlouhý závěs se spojkou ukladače do již zabudované trouby. Kratší závěs má být s ukládanou troubou v úhlu 45-50°. Trouba se zasune jemným zdvihem zvedacího zařízení. Tento postup se u další trouby opakuje.

Trouby:	Kategorie řetězového ukladače	K zapůjčení u B&BC, a.s.
DN 800	2,5 t	ANO
DN 1000 a DN 1200 Hrdlové patkové	5,0 t	ANO
DN 1400 až DN 1800	10,0 t	NE

2. ŠACHTY A JÍMKY

Vstupní a revizní šachty a jímky DN 800 - DN 1700

Technický popis:

Jedná se o výrobky vyráběné vibrolisováním nebo z litého SCC betonu. Beton pevnostní třídy min. C 40/50 se stupněm vlivu prostředí XF4 dle ČSN EN 206.

Vodotěsné spoje zajišťuje vkládané (standardní nebo samomazné) elastomerní těsnění s vulkanizovaným spojem dle normy ČSN EN 681-1.

- Pro správnou funkčnost spoje je nutné při montáži použít vhodný kluzný prostředek u standardních těsnění.

Pro hloubku uložení:

- Max. 6 m.

Funkční popis:

Šachty umožňují revizní přístup a přívod vzduchu k systémům stokových sítí a kanalizačních přípojek, které se používají pro odvádění odpadních, dešťových a povrchových vod gravitačně nebo příležitostně při nízkém přetlaku. Šachty se zabudovávají především v dopravních plochách pro vozidla nebo pro pěší.

Prvky sestav:

Šachtové dno / dno šachty:

- Jednolitý vodonepropustný prefabrikát se dnem, který je možné opatřit tvarovanými vtoky a výtokem dle specifikovaného zadání a požadavku na DN a typ potrubí.
- Prefabrikát je vybaven tvarovaným zámekem pro osazení těsnění.

Skruže:

- Jednolitý prefabrikát nebo vibrolisovaný prefabrikát.
- Prefabrikát je vybaven dvojicí tvarovaných zámeků pro osazení těsnění a pro nasazení na dno jímky nebo jinou skruž.

Perforované skruže:

- Jsou zvláštním typem skruží (tzn. kruhové prvky), které jsou opatřeny otvory o rozměrech DN 30 – DN 50. Jsou opatřeny zámekem pro vodotěsný spoj (s vkládaným těsněním). Jejich nejčastější použití je pro studny nebo vsakování.

Přechodové a zákrytové skruže (kónické):

- Prefabrikát pro změnu DN šachty z DN 1000 na DN 800.
- Prefabrikát pro ukončení sestavy šachty, s kapsovým stupadlem.

Podestové desky:

- Jsou plošné desky, které slouží k horizontálnímu rozdělení šachet / jímek bez změny dimenze DN šachty / jímky. Deska je opatřena prostupem, umožňující průlez z jedné části do druhé, který lze uzavřít poklopem. Prvky jsou oboustranně opatřeny tvarovaným zámekem pro vytvoření vodotěsného spoje.

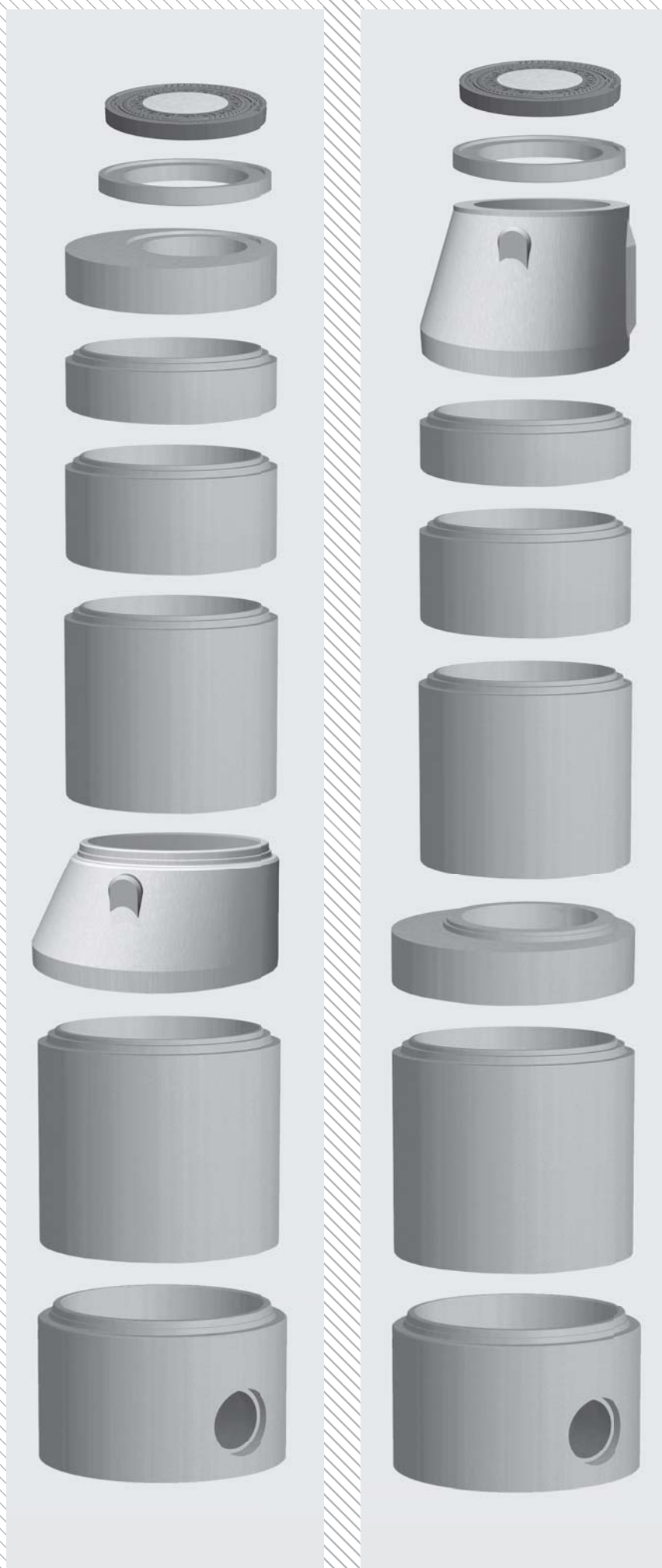

Přechodové a zákrytové desky:

- Prefabrikát je vybaven tvarovaným zámekem pro nasazení na šachtové dno nebo skruž.
- Přechodová deska opatřena na vrchní straně tvarovaným zámekem pro pokračování sestavy skruží (DN 800, DN 1000).
- Zákrytová deska je opatřena na vrchní straně vybráním v tloušťce desky pro osazení poklopu (DN 625, DN 800).
- Zatěžovací třídy A15, B125 a D400 dle ČSN EN 124.

Na zakázku:







- Výstelky či obklady (čedič / kamenina, plasty).
- Odolnost prostředí XA3 + XF4.
- Atypické otvory / prostupy (průlezné, technologické, vrtané) dle předané dokumentace.
- Prefabrikáty bez stupadel.

Doplňkový sortiment:

- Trouby dle ČSN EN 1916.
- Poklopy dle ČSN EN 124, zatěžovací třídy A15, B125, C250, D400, E600 a F900.

Příklady použití (šachty):

- Vstupní a revizní šachty stokových sítí.
- Jímky.
- Spádiště.
- Vodonepropustné vany pro technologie.
- Studny.

		Požadavky:			
		Legislativní	ŘSD ČR	SŽDC	PVK
		 Zákon 22/1997 Sb. v platném znění	 TKP 18 MD	 Schválení	 Městské standardy vodovodů a kanalizací na území hl. m. Prahy
		Nařízení Evropského parlamentu a RADY (EU) č. 305/2011 v platném znění ČSN EN 1917 	Beton a výrobky ve shodě s požadavky TKP 1 MD a TKP 18 MD	Osvědčení č. 369/2012-OTH TPD č. 3/2011-BBC	v provedení: - Stupeň vlivu prostředí dle ČSN EN 206 „XF4,+XA3“ - čedičové tvarovky (zjednodušený výtah)
Šachty (revizní a vstupní)	DN 800 DN 1000 DN 1200	NV 163/2002 Sb. ve znění NV č. 312/2015 Sb. v platném znění	Osvědčení č. 424/2014-O13 TPD č. 4/2014-BBC		

2. ŠACHTY A JÍMKY

Skládané jímky DN 2200 - DN 3000

Technický popis:

Skládané jímky DN 2200 až DN 3000 (dna jímek, skruže, desky přechodové a zákrytové) jsou prefabrikované prvky z železobetonu a jsou vyráběny z litého SCC betonu do ocelových forem.

Beton pevnostní třídy min. C 40/50 se stupněm vlivu prostředí XF4 dle ČSN EN 206.

Vodotěsné spoje zajišťuje vkládané (standardní nebo samomazné) elastomerní těsnění s vulkanizovaným spojem dle normy ČSN EN 681-1.

- Pro správnou funkčnost spoje je nutné při montáži použít vhodný kluzný prostředek (neplatí při použití vkládaného samomazného těsnění).

Manipulace:

- Dna jímek a skruže DN 2200, DN 2500 a DN 3000 jsou opatřeny plochou kotvou s Rd závitem a manipulují se za vyhnuté lanové závěsy.
- Přechodové a zákrytové desky jsou opatřeny kotvami s kulovou hlavou, jež se manipulují pomocí zdviháku.

Pro hloubku uložení:

- Max. 5 m.

Prvky skládaných jímek:

Dno jímky:

- Jednotlivý vodonepropustný prefabrikát se dnem, který je možné opatřit vybráním pro dělicí stěnu a prstencem proti vzlakové spodní vodě.
- Prefabrikát je vybaven tvarovaným zámkem pro osazení těsnění.
- Na zakázku:
 - Vrtané otvory pro vtoky a výtoky dle předané dokumentace.
 - Výstelky či obklady (čedič / kamenina).

Skruže:

- Jednotlivý vodonepropustný prefabrikát.
- Prefabrikát je vybaven dvojicí tvarovaných zámků pro osazení těsnění a pro nasazení na dno jímky nebo jinou skruž.
- Na zakázku:
 - Vrtané otvory pro vtoky a výtoky dle předané dokumentace.
 - Čedičový a kameninový obklad.

Přechodové a zákrytové desky:

- Prefabrikáty jsou vybaveny tvarovaným zámkem pro nasazení na dno jímky nebo skruže.
- Přechodová deska je opatřena na vrchní straně tvarovaným zámkem pro pokračování sestavy skruží (DN 800, DN 1000).
- Zákrytová deska je opatřena na vrchní straně vybráním v tloušťce desky pro osazení poklopu (DN 625, DN 800), zatěžovací třídy A15, B125 a D400 dle ČSN EN 124 (platí i pro desky i poklopy).
- Na zakázku se vyrábí:
 - Prostupy (průlezné, technologické, vrtané) dle předané dokumentace.

Doplňkový sortiment:

- Prefabrikované sestavy revizních šachet.
- Poklopy dle ČSN EN 124, zatěžovací třídy A15, B125, C250 a D400.



Příslušenství den jímek:

Jedná se o zakázkovou výrobu, kterou je nutné specifikovat a objednat předem.

Prstencem proti spodní vodě:

- Na dně jímky (na úrovni vlastního dna prefabrikátu) na venkovní straně a zabraňuje v případě působení spodní vody vzlakovému působení spodní vody na dno jímky (sestavy), tzv. vyplavání když není dno jímky (sestava) zaplněno.

Příprava (vybrání) pro dělicí stěnu dna jímky:

- Není možné kombinovat s atypickou stavební výškou dna.

Retence:

Přehled orientační retenční kapacity den jímek a skruží dle DN pro 1 m stavební výšky při plném zaplnění.

DN	2200	2500	3000
m ³	3,80	4,91	7,07

Při vlastním návrhu výšky je zapotřebí připočítat cca 300 mm výšky pro netlakové chování nádrže (retence).

Příklady použití (skládané jímky):

- Přečerpávací stanice odpadních vod (splaškových, dešťových).
- Retenční nádrže (dešťové, požární, technologické).
- Vsakovací nádrže.
- Technologické zásobníky.
- Vodonepropustné vany pro technologie.

		Požadavky:			
		Legislativní	ŘSD ČR	SŽDC	PVK
Skládané jímky	DN 800 DN 1000 DN 1200 DN 1500 DN 1700	 Zákon 22/1997 Sb. v platném znění	TKP 18 MD	Schválení	Městské standardy vodovodů a kanalizací na území hl. m. Prahy
	DN 2200 DN 2500 DN 3000				
			není určeno	není určeno	není určeno
		NV 163/2002 Sb. ve znění NV č. 312/2015 Sb. v platném znění	připravujeme	připravujeme	v provedení: - Stupeň vlivu prostředí dle ČSN EN 206 „XF4, +XA3“ - čedičové tvarovky (zjednodušený výtah)

2. ŠACHTY A JÍMKY

2.1. Dna šachet a základní díly jímek

Základní prvky sestav revizních a vstupních šachet a jímek, se ukládají na ztuhlé (zpevněné, vybetonované) dno stavebního výkopu.

Dna revizních a vstupních šachet jsou opatřena přesně tvarovanými těsnými prostupy pro připojení přípojného potrubí (DN, zatěžovací třída, materiál potrubí – je potřeba definovat při zadání výroby).

Základní díly jímek slouží jako vodonepropustné vany, které umožňují zachycení a shromažďování vody (např. pitné, dešťové, splaškové) nebo slouží jako ochrana technologického vybavení. Základní díly jímek zamezují kontaminaci vnější zeminy od materiálu v jímce uloženého (je-li nepřipustná), nebo naopak vyžaduje-li si to použití (např. pro pitnou vodu).



2.1. Dna šachet a základní díly jímek

2.1.1. Jednotlivá šachtová dna Excelent - napojení potrubí

Ukázky možností výroby vstupů pro přípojná potrubí do šachtových den



Vstup odlitý v betonu do šachtového dna pro potrubí
např.: UR2 DIN - standardní výroba



Vstup do šachtového dna pomocí osazení GFK vložky pro potrubí
např.: UR2 DIN – zakázková výroba

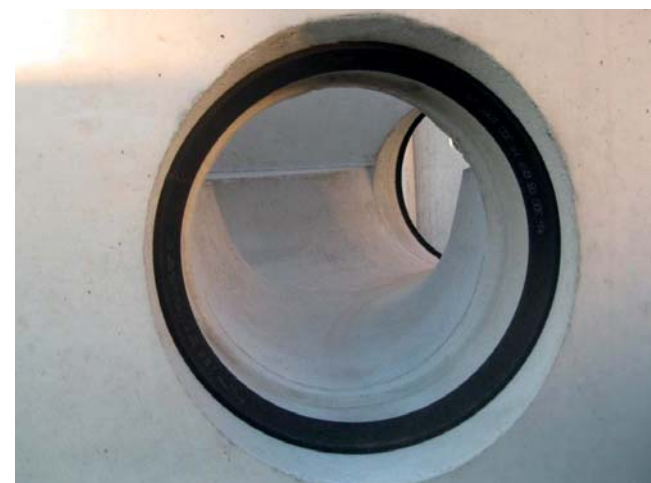

Vstup odlitý v betonu s vkládaným těsněním pro potrubí
např.: PVC KG - standardní výroba



Vstup do šachtového dna pomocí osazení GFK vložky s vkládaným těsněním pro potrubí
např.: PVC KG – zakázková výroba



Vstup odlitý v betonu s integrovaným těsněním pro potrubí
např.: beton / železobeton - standardní výroba



Vstup do šachtového dna pomocí osazení GFK vložky bez těsnění pro potrubí
např.: kamenina PUR – zakázková výroba

2. ŠACHTY A JÍMKY

2.1. Dna šachet a základní díly jímek

2.1.2. Jednotlivá šachtová dna Excelent - vnitřní provedení



Výstelka čedičovými pásky + obklad nástupnice.



Výstelka kameninovými pásky + skluz + obklad nástupnice.



Vstup s vkládaným těsněním.

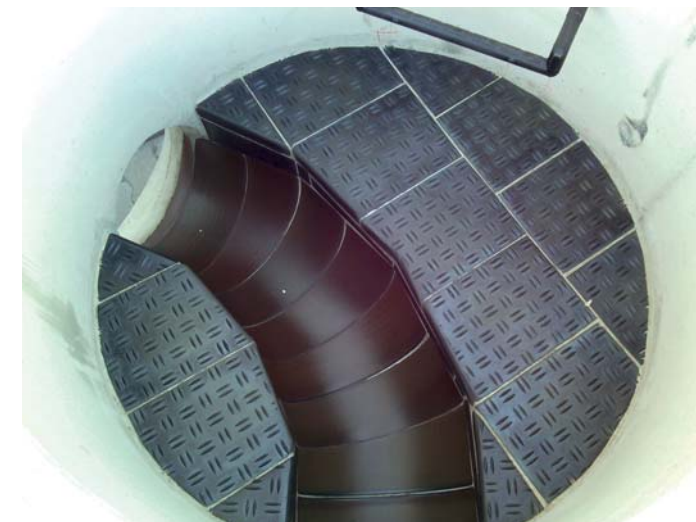

Výstelka čedičem – odpovídá pražským standardům.



Celoplastová výstelka.



Vstup s vkládaným těsněním.



Výstelka čedičem – odpovídá pražským standardům.



Parshallův žlab.



Výstelka kameninou ze žlabů.



Výstelka čedičem ze žlabů + obklad nástupnice.



Zpětná klapka.



Stavitko.

2. ŠACHTY A JÍMKY

2.1. Dna šachet a základní díly jímek

2.1.3. Šachtová dna jednodílná DN 800 až DN 1500

DN	Obchodní název	Stavební rozměry		Celkové rozměry			Orientační hmotnost	Manipulační závěs, závitový (Rd)	Maximální průměr potrubí (DN)	Možnosti zakázkové výroby								
		vnitřní Ø	výška	tl. stěny / tl. dna	vnější Ø	celk. výška				Atypické výšky / tloušťky dna	Beton ČSN EN 206				Provedení			
											C 40/50 XF4	C 40/50 XF4, XA3	C 45/55 XF4	C 50/60 XF4	beton	kyneta	nástupnice	stěna
800	B&BC Dno Excelent 80/100	800	1000	120 / 150	1040	1150	1100	3 x Rd 16	300 1)	z / z	s	z	z	z	s	z	z	z
1000	B&BC Dno Excelent 100/50	1000	500	155 / 150	1310	650	1350	3 x Rd 16	300	z / z	s	z	z	z	s	z	z	z
	B&BC Dno Excelent 100/70	1000	700	155 / 150	1310	850	1700	3 x Rd 16	300	z / z	s	z	z	z	s	z	z	z
	B&BC Dno Excelent 100/80	1000	800	155 / 150	1310	950	1820	3 x Rd 16	400	z / z	s	z	z	z	s	z	z	z
	B&BC Dno Excelent 100/100	1000	1000	190 / 150	1380	1150	2180	3 x Rd 24	500	z / z	s	z	z	z	s	z	z	z
1200	B&BC Dno Excelent 100/100	1000	1000	225 / 150	1450	1150	2780	3 x Rd 30	600	z / z	s	z	z	z	s	z	z	z
	B&BC Dno Excelent 120/120	1200	1200	215 / 200	1630	1350	2890	3 x Rd 24	600	z / z	s	z	z	z	s	z	z	z
1500	B&BC Dno Excelent 120/120	1200	1200	280 / 200	1760	1400	4005	3 x Rd 24	800	z / z	s	z	z	z	s	z	z	z
1500	B&BC Dno Excelent 150/140	1500	1400	330 / 250	2160	1650	8900	3 x Rd 30	1000	z / z	s	z	z	z	s	z	z	z

Pozn: Kromě DN přípojného potrubí je též důležitý požadovaný sklon přípojného potrubí do šachtového dna, uvedené maximální DN jsou pro sklon do 0,5 %.
 1) mimo kameninu a betonové potrubí DN 300
 s standardní provedení výrobku
 z zakázková výroba

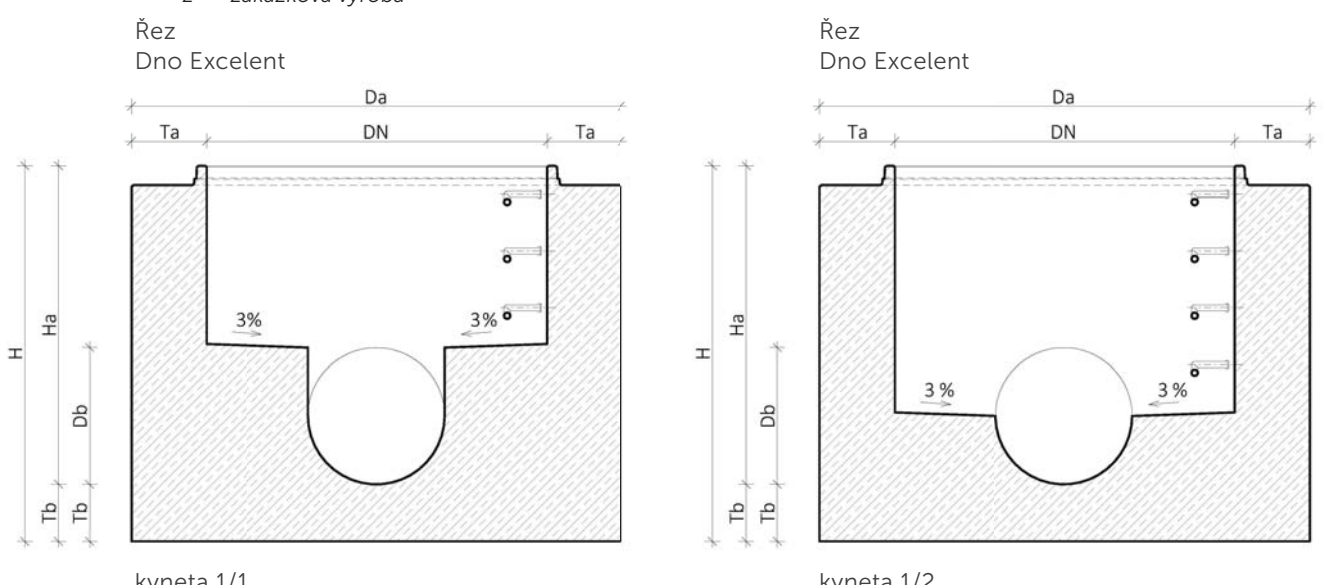

- Výroba šachtových den je zakázková a umožňuje:
- Libovolný tvar kynety (1/1 - 1/2) a nástupnice.
 - Obložení, výstelku šachtového dna (čedič / kamenina, plast).
 - Variabilitu přípojného potrubí z hlediska:
 - Materiálu potrubí (kamenina, beton, plast).
 - Dimenze potrubí.
 - Výškové a směrové napojení potrubí.
 - Výrobu šachtového dna dle požadavků PVK, ŘSD, SŽDC.
 - Vstup potrubí může být osazen vložkou.

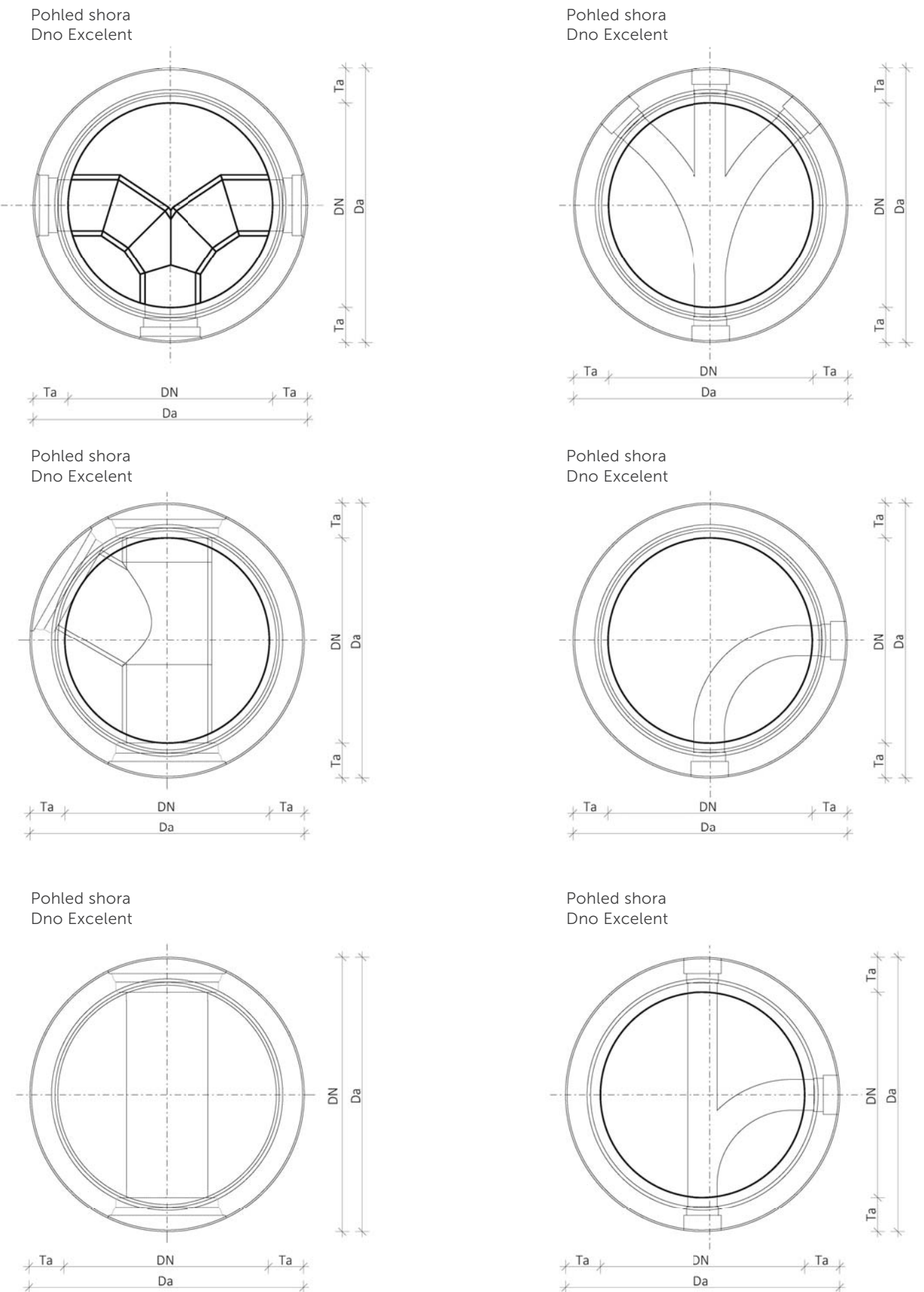

2. ŠACHTY A JÍMKY

2.1. Dna šachet a základní díly jímek

2.1.4. Šachtová dna DN 1700

DN	Obchodní název	Stavební rozměry		Celkové rozměry			Orientační hmotnost	Manipulační závěs, závitový (Rd)	Maximální průměr potrubí (DN)	Možnosti zakázkové výroby								
		vnitřní Ø	výška	tl. stěny / tl. dna	vnější Ø	celk. výška				Atypické výšky / tloušťky dna	Beton ČSN EN 206			Provedení				
											C 40/50 XF4	C 40/50 XF4, XA3	C 45/55 XF4	C 50/60 XF4	beton	čedič / kamenina		
1700	B&BC Dno 170/185	1700	1850	150 / 200	2000	2050	5800	3 x Rd 30	1200 / 1400 ¹⁾	- / -	s	z	z	z	s	z	z	z

Pozn: Kromě DN přípojného potrubí je též důležitý požadovaný sklon přípojného potrubí do šachtového dna, uvedené maximální DN jsou pro sklon do 0,5 %.

1) maximální průměr přípojného potrubí: DN 1400 (PVC / polymer / kompozit)
DN 1200 (beton / železobeton / kamenina)

- s standardní provedení výrobku
- z zakázková výroba
- není možné vyrobit na zakázku / parametr není relevantní

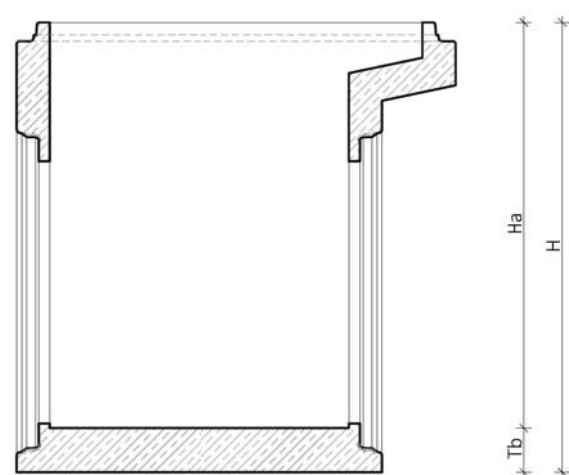
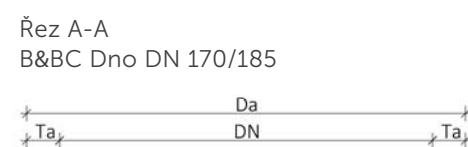
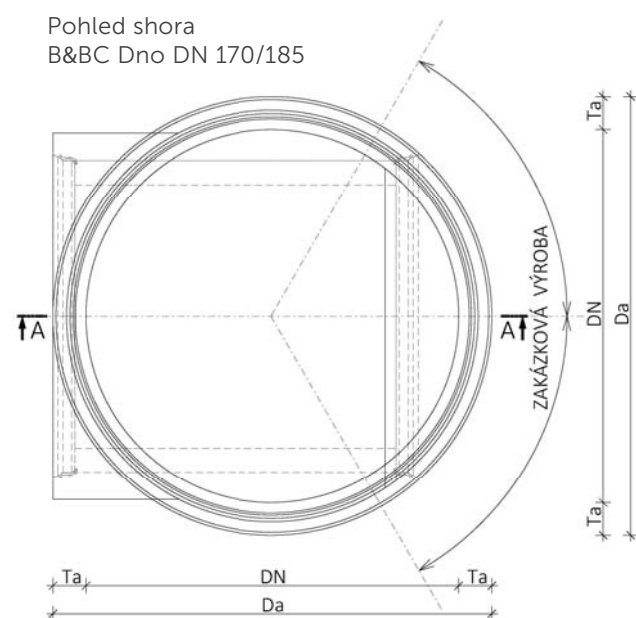

2.1.5. Základní díly jímek DN 800 až DN 1700

DN	Obchodní název	Stavební rozměry		Celkové rozměry			Celkový vnitřní objem (u dna výška - 300 mm)	Orientační hmotnost	Manipulační závěs, závitový (Rd)	Atypické výšky / tloušťky dna	Možnosti zakázkové výroby						
		vnitřní Ø	výška	tl. stěny / tl. dna	vnější Ø	celk. výška					Beton ČSN EN 206	Provedení					
												C 40/50 XF4	C 40/50 XF4, XA3	C 45/55 XF4	C 50/60 XF4	čedič / kamenina	Příprava na dělicí stěnu
800	B&BC Dno jímky 80/100	800	1000	120 / 150	1040	1150	0,50	1100	3 x Rd 16	z / z	s	z	z	z	z	-	-
1000	B&BC Dno jímky 100/165	1000	1650	150 / 150	1300	1800	0,130	2600	3 x Rd 16	z / z	s	z	z	z	z	-	-
1200	B&BC Dno jímky 120/165	1200	1650	150 / 150	1500	1800	0,190	3020	3 x RD 16	z / z	s	z	z	z	z	-	-
1500	B&BC Dno jímky 150/160	1500	1600	150 / 150	1800	1800	0,280	4220	3 x RD 24	z / z	s	z	z	z	z	-	-
1700	B&BC Dno jímky 170/185	1700	1850	150 / 200	2000	2050	0,420	5160	3 x RD 30	z / z	s	z	z	z	z	-	-

- Pozn: s standardní provedení výrobku
z zakázková výroba
- není možné vyrobit na zakázku / parametr není relevantní

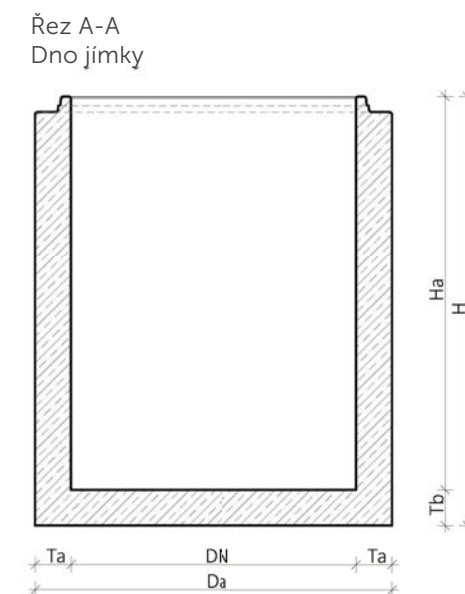
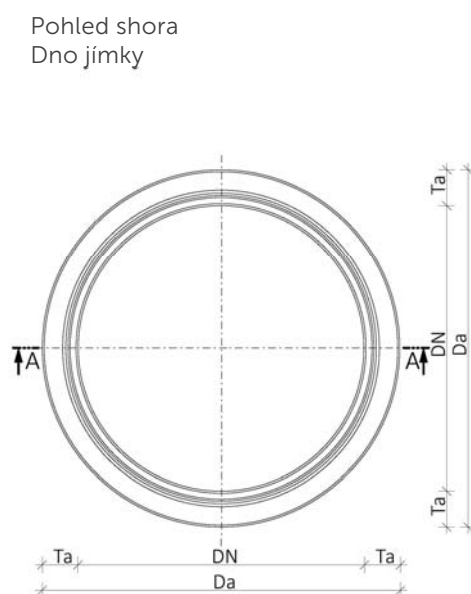

Vizualizace
Dna jímek DN 800 až DN 1700

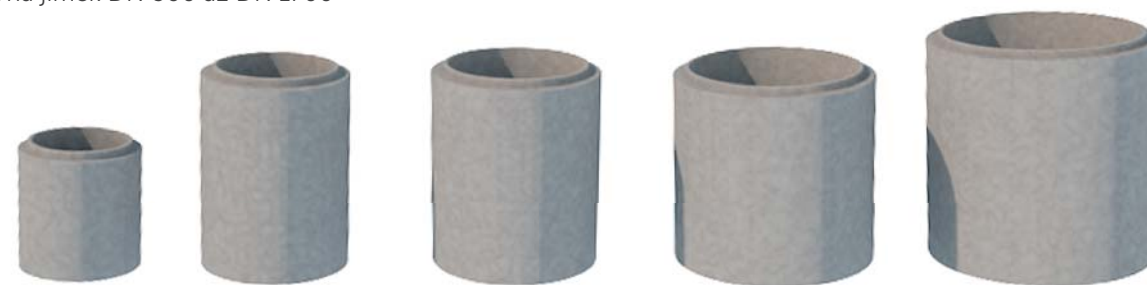

2. ŠACHTY A JÍMKY

2.1. Dna šachet a základní díly jímek

2.1.6. Základní díly jímek DN 2200 až DN 3000

DN	Obchodní název	Stavební rozměry		Celkové rozměry			Celkový vnitřní objem (u dna výška – 300 mm)	Orientační hmotnost	Manipulační závěs, závitový (Rd)	Možnosti zakázkové výroby																	
		vnitřní Ø	výška	tl. stěny / tl. dna	vnější Ø	celk. výška				Atypické výšky / tloušťky dna	Beton ČSN EN 206				Čedič / kamenina	Příprava na dělicí stěnu	Příprava na vztlakový prstenec										
											C 40/50 XF4	C 40/50 XF4, XA3	C 45/55 XF4	C 50/60 XF4													
	Označení na výkresech:	DN	Ha	Ta/Tb	Da	H																					
	Jednotky:	[mm]	[mm]	[mm]	[mm]	[mm]	[m ³]	[kg]	[-]																		

Základní díly jímek DN 2200 až DN 3000

DN	Obchodní název	vnitřní Ø	výška	tl. stěny / tl. dna	vnější Ø	celk. výška	Celkový vnitřní objem	Orientační hmotnost	Manipulační závěs, závitový (Rd)	Atypické výšky / tloušťky dna	C 40/50 XF4	C 40/50 XF4, XA3	C 45/55 XF4	C 50/60 XF4	Čedič / kamenina	Příprava na dělicí stěnu	Příprava na vztlakový prstenec
2200	B&BC Dno jímky 220/250 S	2200	2500	160 / 160	2520	2660	8,36	8700	3 x Rd 36	-/-	s	z	z	z	z	s	z
	B&BC Dno jímky 220/250	2200	2500	160 / 160	2520	2660	8,36	8700	3 x Rd 36	z/-	s	z	z	z	z	-	z
2500	B&BC Dno jímky 250/250 S	2500	2500	160 / 160	2820	2660	10,79	10000	3 x Rd 36	-/-	s	z	z	z	z	s	z
	B&BC Dno jímky 250/250	2500	2500	160 / 160	2820	2660	10,79	10000	3 x Rd 36	z/-	s	z	z	z	z	-	z
3000	B&BC Dno jímky 300/200 S	3000	2000	160 / 200	3320	2200	12,01	11500	3 x Rd 36	-/-	s	z	z	z	z	s	z
	B&BC Dno jímky 300/200	3000	2000	160 / 200	3320	2200	12,01	11500	3 x Rd 36	z/-	s	z	z	z	z	-	z

Dělicí stěny den jímek DN 2200 až DN 3000

DN	Obchodní název	vnitřní Ø	výška	tl. stěny / tl. dna	vnější Ø	celk. výška	Celkový vnitřní objem	Orientační hmotnost	Manipulační závěs, závitový (Rd)	Atypické výšky / tloušťky dna	C 40/50 XF4	C 40/50 XF4, XA3	C 45/55 XF4	C 50/60 XF4	Čedič / kamenina	Příprava na dělicí stěnu	Příprava na vztlakový prstenec
2200	B&BC Dělicí stěna jímky 220/250/8	2230	2500	80 / -	-	2500	-	1200	2 x Rd 16	z/-	s	z	-	-	z	-	-
2500	B&BC Dělicí stěna jímky 250/250/8	2530	2500	80 / -	-	2500	-	1350	2 x Rd 16	z/-	s	z	-	-	z	-	-
3000	B&BC Dělicí stěna jímky 300/200/8	3030	2000	80 / -	-	2000	-	1250	2 x Rd 16	z/-	s	z	-	-	z	-	-

Pozn: Příprava na dělicí stěnu

Dno je na vnitřní straně opatřeno vybráním pro zasunutí dělicí stěny

Příprava na vztlakový prstenec

Dno je na vnější straně po obvodu opatřeno závitovými spojkami výztuže

a) dobetonování prstence proti spodní vodě probíhá na stavbě

b) prstenec proti spodní vodě vyrobíme v rámci prefa výroby – zakázková výroba

s standardní provedení výroby

z zakázková výroba

- není možné vyrobit na zakázku / parametr není relevantní

Vizualizace

Dna jímek DN 2200 až DN 3000



Pohled shora
Dno jímky

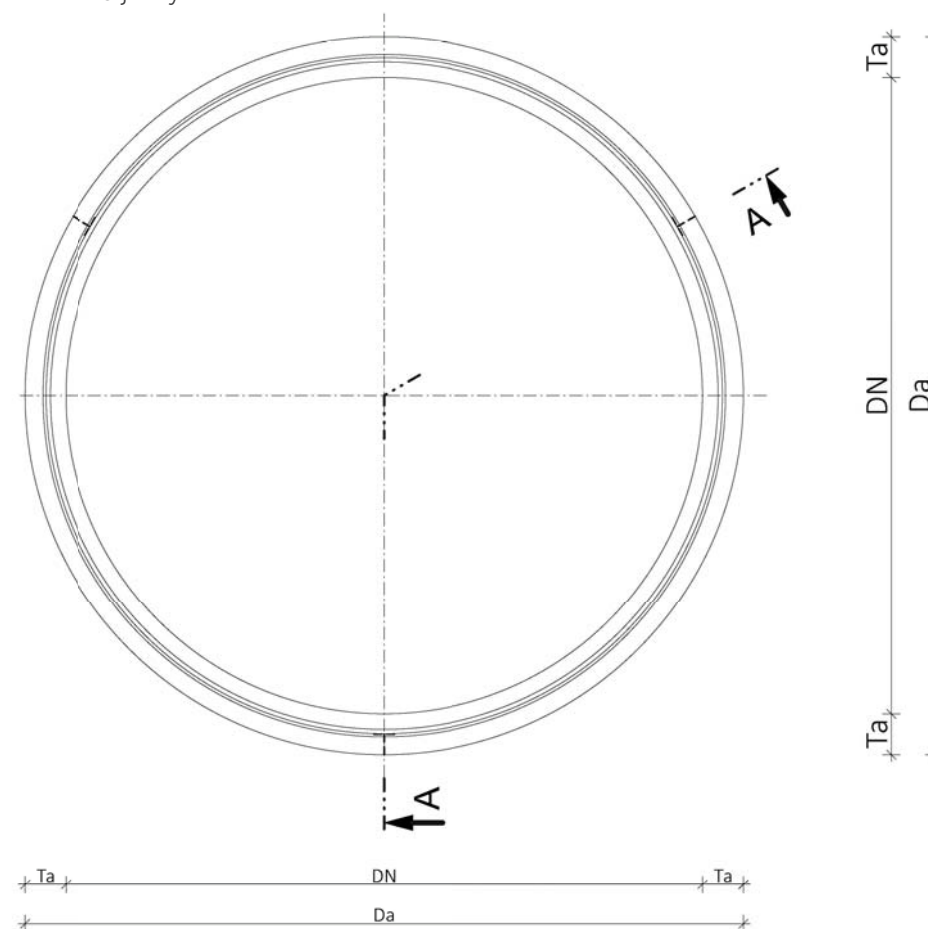

Řez A-A
Dno jímky

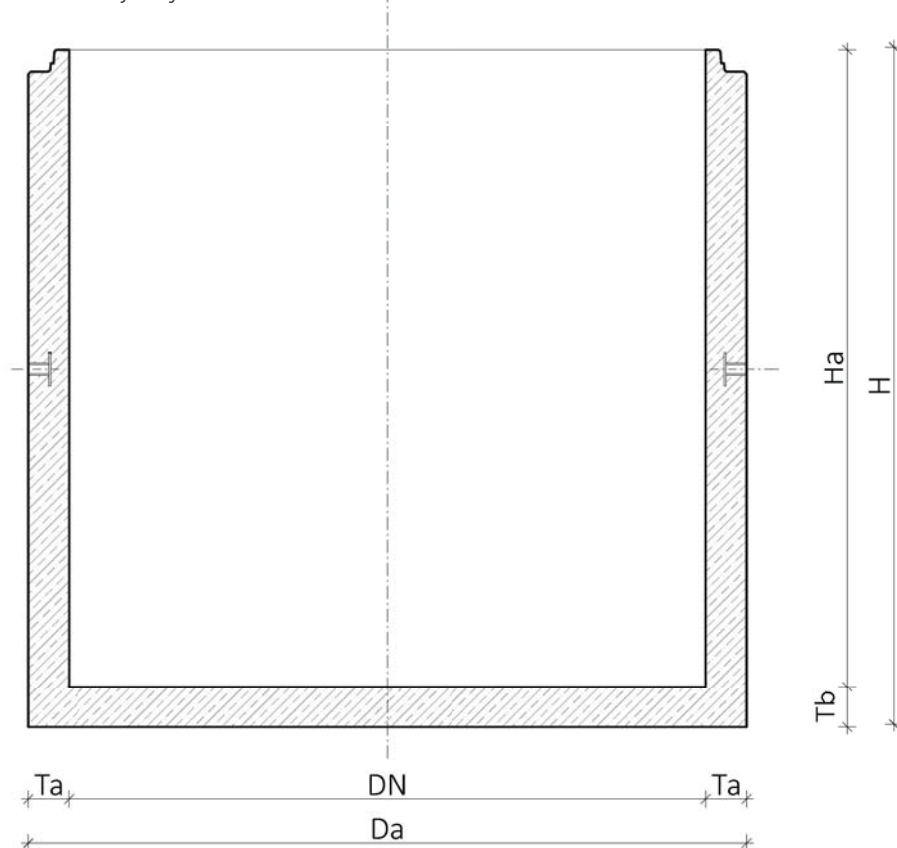

2. ŠACHTY A JÍMKY

2.1. Dna šachet a základní díly jímek

2.1.7. Atypická šachtová dna a základní díly jímek

Uvedená šachtová dna a základní díly jímek jsme schopni vyrobit v různých variantách provedení, dle specifických požadavků může výroba atypického řešení obnášet statické posouzení požadovaného řešení autorizovaným statikem ČKAIT a výrobu formovací techniky.

Mezi základní varianty atypické výroby patří:

- Použití betonu vyšších pevnostních tříd v tlaku (dle ČSN EN 206).
- Stupně vlivu prostředí – odolnost XA3 + XF4 (dle ČSN EN 206).
- Požadavky na vyšší stupeň vyztužení.
- Atypické tloušťky dna.

Standardně jsme schopni dodávat všechny díly pro kompletní sestavy šachet/jímek v různých DN. DN šachty/jímky může být konstantní po celé výšce (šachtové dno/základní díl jímek, skruže, zákrytový díl v jednotném provedení DN), nebo je DN šachty/jímky zmenšeno (použitím přechodových dílců) na DN 800/DN 1000. Jednotlivé díly jsou opatřeny tvarovaným zámekem pro osazení elastomerního těsnění pro vytvoření vodotěsného spoje.

Mezi nejčastější specifické požadavky atypické výroby patří i šachtová dna a základní díly jímek s různým tvarem od pravidelných pravoúhlých po nepravidelné polygony.

K atypickým šachtovým dnům a základním dílům jímek též nabízíme atypické přechodové a zákrytové desky.

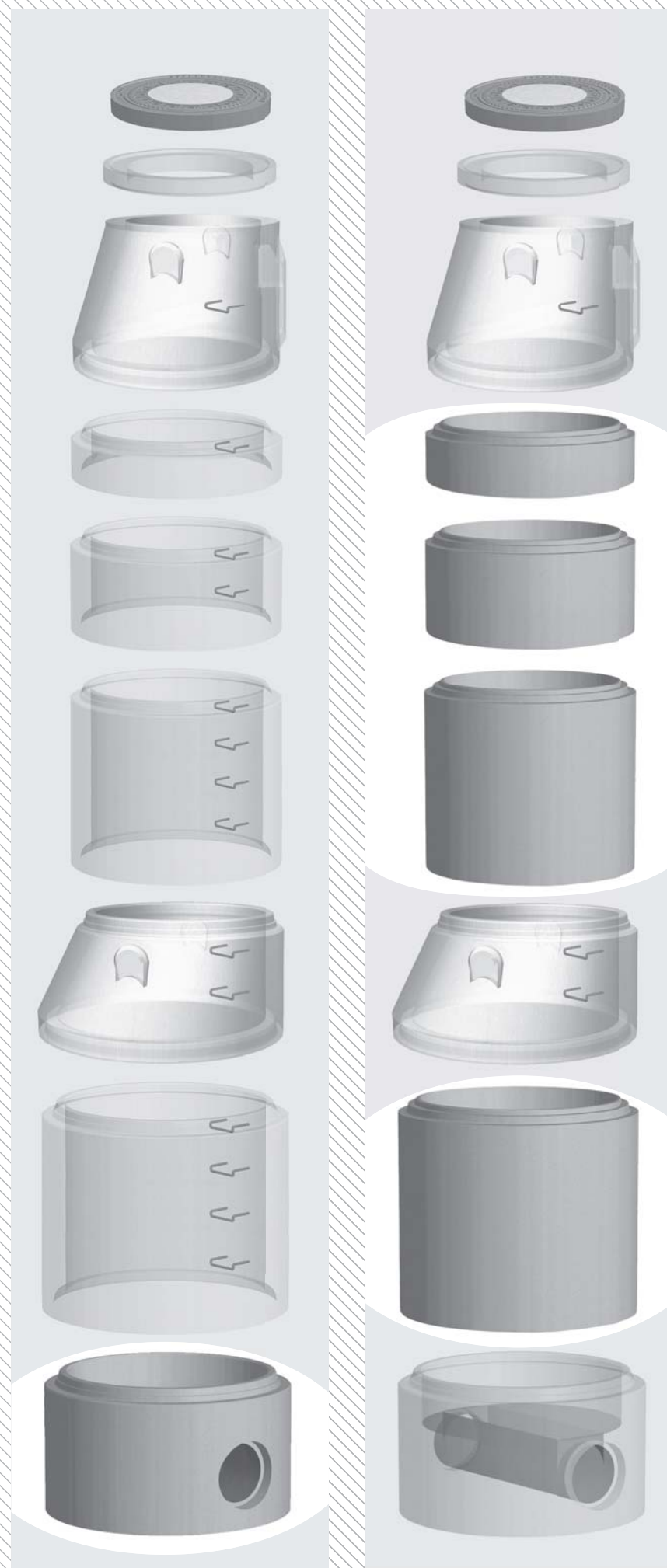

2.2. SKRUŽE

Kruhové nástavce pro šachtová dna nebo základní díly jímek s oboustranně tvarovanými spoji pro zajištění vodonepropustného spoje mezi dílci. Dle provedení jsou součástí skruží i kanalizační stupadla pro přístup do dna revizní a vstupní šachty nebo jímky.

Skruže s otvorem pro přípojně potrubí (např. pro spádiště), je možné vyrobit na zakázku. Vtok do spádiště u skruží DN 1000 a větší vyrábíme s přesnými tvarovanými spoji dle zadaného přípojně potrubí.



2. ŠACHTY A JÍMKY

2.2. SKRUŽE

2.2.1. Skruže DN 800 a DN 1000

DN	Obchodní název	Stavební rozměry		Celkové rozměry			Celkový vnitřní objem	Orientační hmotnost	Třída únosnosti dle EN 1917	Možnosti zakázkové výroby								
		vnitřní Ø	výška	tl. stěny	vnější Ø	celk. výška				Beton ČSN EN 206				Provedení				
										Atypické výšky	C 40/50 XF4	C 40/50 XF4, XA3	C 45/55 XF4	C 50/60 XF4	beton	čedič / kamenina	bez stupadel	s kulovou hlavou
800	B&BC Skruž 80/25/9 SP	800	245	90	980	315	0,125	145	70	-	s	z	-	-	s	z	z	-
	B&BC Skruž 80/50/9 SP	800	495	90	980	565	0,251	310	70	-	s	z	-	-	s	z	z	-
	B&BC Skruž 80/100/9 SP	800	995	90	980	1065	0,502	605	70	-	s	z	-	-	s	z	z	-
	B&BC Skruž 80/25/12 SP	800	245	120	1040	315	0,125	210	100	-	s	z	-	-	s	z	z	z
	B&BC Skruž 80/50/12 SP	800	495	120	1040	565	0,251	420	100	-	s	z	-	-	s	z	z	z
	B&BC Skruž 80/100/12 SP	800	995	120	1040	1065	0,502	840	100	-	s	z	-	-	s	z	z	z
1000	B&BC Skruž 100/25/9 SP	1000	245	90	1180	320	0,196	190	70	-	s	z	-	-	s	z	z	-
	B&BC Skruž 100/50/9 SP	1000	495	90	1180	570	0,392	380	70	-	s	z	-	-	s	z	z	-
	B&BC Skruž 100/100/9 SP	1000	995	90	1180	1070	0,785	755	70	-	s	z	-	-	s	z	z	-
	B&BC Skruž 100/25/12 SP	1000	245	120	1240	320	0,196	250	80	-	s	z	-	-	s	z	z	z
	B&BC Skruž 100/50/12 SP	1000	495	120	1240	570	0,392	515	80	-	s	z	-	-	s	z	z	z
	B&BC Skruž 100/100/12 SP	1000	995	120	1240	1070	0,785	1030	80	-	s	z	-	-	s	z	z	z
	B&BC Skruž 100/100/15 SP	1000	995	150	1300	1070	0,785	1245	80	z	s	z	z	z	s	z	z	z

Pozn: s standardní provedení výrobku
z zakázková výroba
- není možné vyrobit na zakázku / parametr není relevantní

Vizualizace
Skruže DN 800 a DN 1000

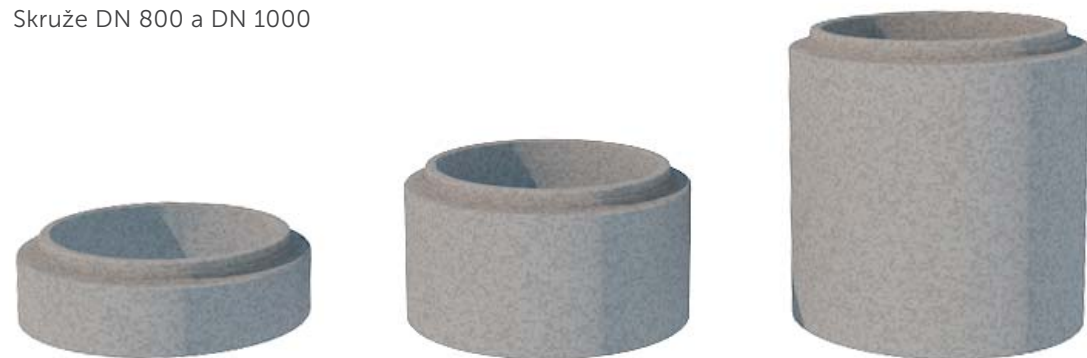

Pohled shora
Skruže DN 800 a DN 1000

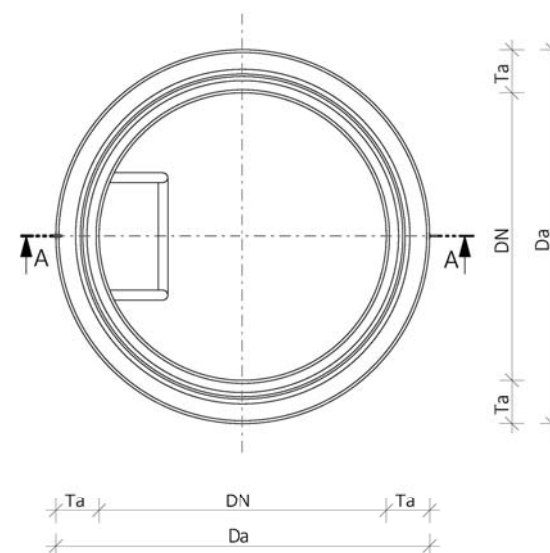

Pohled zdola
Skruže DN 800 a DN 1000

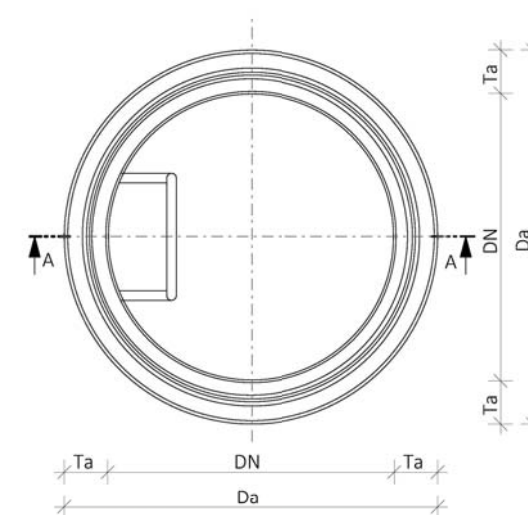

Řez A-A
Skruže DN 800 a DN 1000

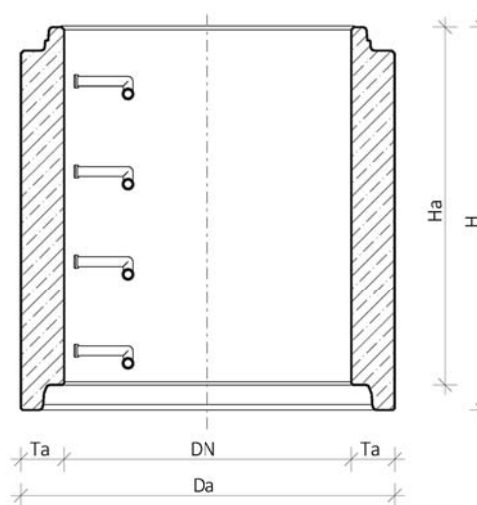

Pohled z boku
Skruže DN 800 a DN 1000

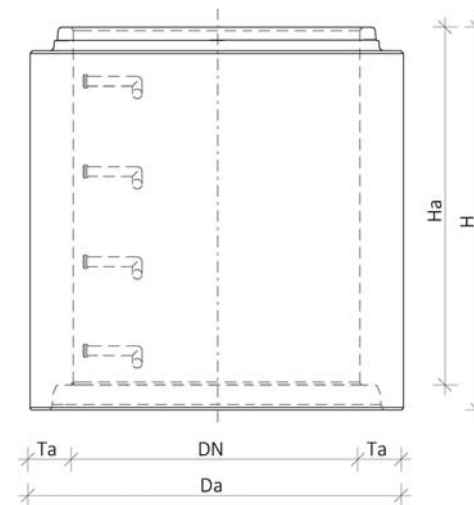

2. ŠACHTY A JÍMKY

2.2. SKRUŽE

2.2.2. Skruže DN 1200, DN 1500 a DN 1700

DN	Obchodní název	Stavební rozměry		Celkové rozměry			Celkový vnitřní objem	Orientační hmotnost	Třída únosnosti dle EN 1917	Manipulační záves, závitový (Rd)	Možnosti zakázkové výroby										
		vnitřní Ø	výška	tl. stěny	vnější Ø	celk. výška					Betón ČSN EN 206				Provedení						
											Atypické výšky	C 40/50 XF4	C 40/50 XF4, XA3	C 45/55 XF4	C 50/60 XF4	beton	čedič / kamenina	bez stupadel	s kulovou hlavou		
	Označení na výkresech:	DN	Ha	Ta	Da	H															
	Jednotky:	[mm]	[mm]	[mm]	[mm]	[mm]	[m ³]	[kg]	[kN/m ²]	[-]											
1200	B&BC Skruž 120/25/15 SP	1200	250	150	1500	330	0,28	385	55	3 x Rd 16	z	s	z	z	z	s	z	z	z	z	z
	B&BC Skruž 120/50/15 SP	1200	500	150	1500	580	0,57	790	55	3 x Rd 16	z	s	z	z	z	s	z	z	z	z	z
	B&BC Skruž 120/100/15 SP	1200	1000	150	1500	1080	1,13	1595	55	3 x Rd 16	z	s	z	z	z	s	z	z	z	z	z
	B&BC Skruž DB 120/25/15 SP	1200	250	150	1500	330	0,28	385	55	3 x Rd 16	z	s	z	-	-	s	z	z	z	z	z
	B&BC Skruž DB 120/50/15 SP	1200	500	150	1500	580	0,57	790	55	3 x Rd 16	z	s	z	-	-	s	z	z	z	z	z
	B&BC Skruž DB 120/100/15 SP	1200	1000	150	1500	1080	1,13	1595	55	3 x Rd 16	z	s	z	-	-	s	z	z	z	z	z
1500	B&BC Skruž DB 150/50/15 SP	1500	500	150	1800	580	0,88	920	40	3 x Rd 24	z	s	z	-	-	s	z	z	z	z	-
	B&BC Skruž DB 150/100/15 SP	1500	1000	150	1800	1080	1,77	1840	40	3 x Rd 24	z	s	z	-	-	s	z	z	z	z	-
	B&BC Skruž DB 150/150/15 SP	1500	1500	150	1800	1580	2,65	2760	40	3 x Rd 24	z	s	z	-	-	s	z	z	z	z	-
1700	B&BC Skruž DB 170/50/15 SP	1700	500	150	2000	580	1,13	1260	40	3 x Rd 24	z	s	z	-	-	s	z	z	z	z	-
	B&BC Skruž DB 170/100/15 SP	1700	1000	150	2000	1080	2,27	2515	40	3 x Rd 24	z	s	z	-	-	s	z	z	z	z	-
	B&BC Skruž DB 170/150/15 SP	1700	1500	150	2000	1580	3,40	3780	40	3 x Rd 24	z	s	z	-	-	s	z	z	z	z	-

Pozn: s standardní provedení výrobku
z zakázková výroba
- není možné vyrobit na zakázku / parametr není relevantní

Vizualizace
Skruže DN 1200, DN 1500 a DN 1700

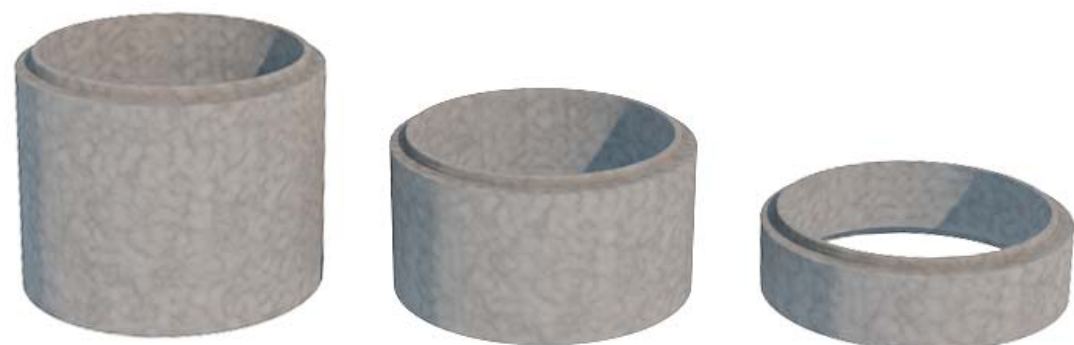

Pohled shora
Skruže DN 1200, DN 1500 a DN 1700

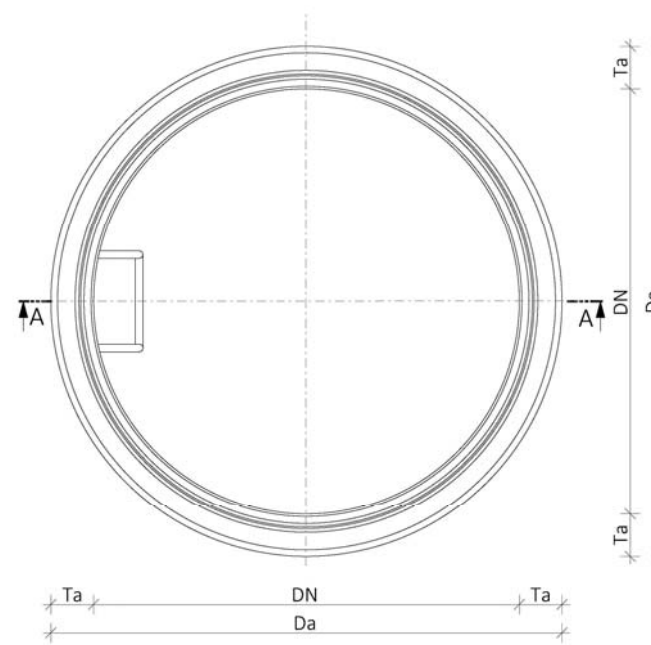

Pohled zdola
Skruže DN 1200, DN 1500 a DN 1700

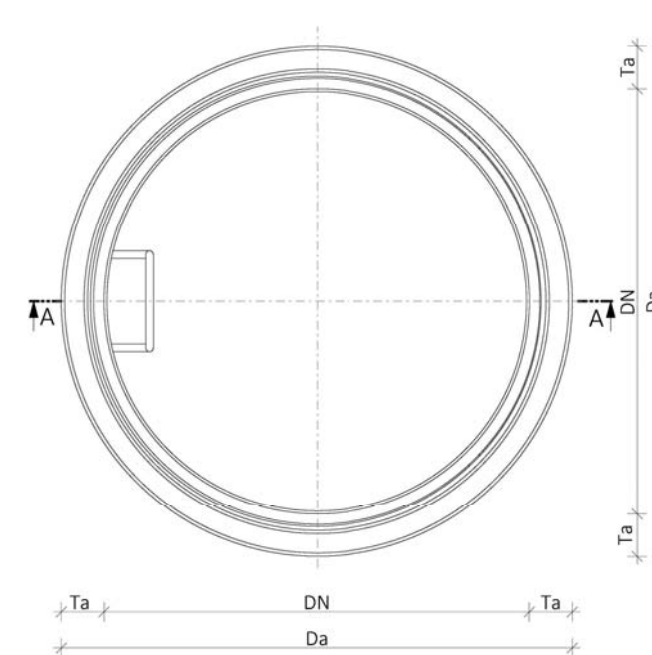

Řez A-A
Skruže DN 1200, DN 1500 a DN 1700

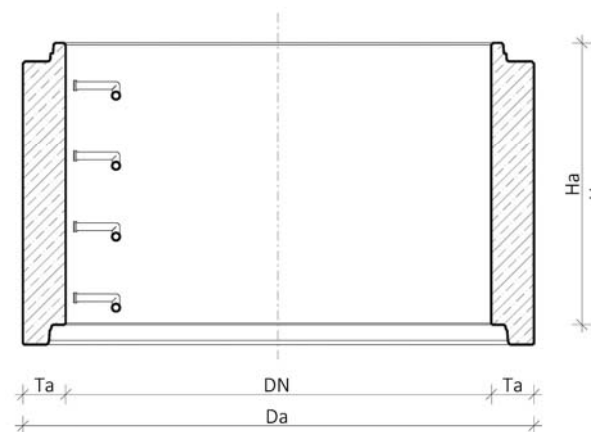

Pohled z boku
Skruže DN 1200, DN 1500 a DN 1700

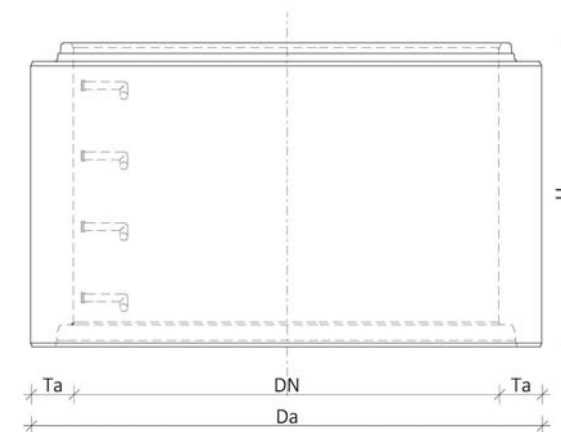

2. ŠACHTY A JÍMKY

2.2. SKRUŽE

2.2.3. Skruže DN 2200 až DN 3000

DN	Obchodní název	Stavební rozměry		Celkové rozměry			Celkový vnitřní objem	Orientační hmotnost	Třída únosnosti dle EN 1917	Manipulační závěs, závitový (Rd)	Možnosti zakázkové výroby									
		vnitřní Ø	výška	tl. stěny	vnější Ø	celk. výška					Atypické výšky	Beton ČSN EN 206				Provedení				
												C 40/50 XF4	C 40/50 XF4, XA3	C 45/55 XF4	C 50/60 XF4	beton	čedič / kamenina	se stupadly	s kulovou hlavou	
	Označení na výkresech:	DN	Ha	Ta	Da	H														
	Jednotky:	[mm]	[mm]	[mm]	[mm]	[mm]	[m ³]	[kg]	[kN/m ²]	[-]										
2200	B&BC Skruž 220/150/16	2200	1500	160	2520	1585	5,70	4500	30	3 x Rd 36	z	s	z	z	z	s	z	z	-	
	B&BC Skruž 220/200/16	2200	2000	160	2520	2085	7,60	6000	30	3 x Rd 36	z	s	z	z	z	s	z	z	-	
	B&BC Skruž 220/250/16	2200	2500	160	2520	2585	9,50	7500	30	3 x Rd 36	z	s	z	z	z	s	z	z	-	
	B&BC Skruž 220/300/16	2200	3000	160	2520	3085	11,40	8900	30	3 x Rd 36	z	s	z	z	z	s	z	z	-	
2500	B&BC Skruž 250/150/16	2500	1500	160	2820	1585	7,36	5000	20	3 x Rd 36	z	s	z	z	z	s	z	z	-	
	B&BC Skruž 250/200/16	2500	2000	160	2820	2085	9,81	6700	20	3 x Rd 36	z	s	z	z	z	s	z	z	-	
	B&BC Skruž 250/250/16	2500	2500	160	2820	2585	12,27	8400	20	3 x Rd 36	z	s	z	z	z	s	z	z	-	
	B&BC Skruž 250/300/16	2500	3000	160	2820	3085	14,72	10000	20	3 x Rd 36	z	s	z	z	z	s	z	z	-	
3000	B&BC Skruž 300/150/16	3000	1500	160	3320	1585	10,60	6000	---	3 x Rd 36	z	s	z	z	z	s	z	z	-	
	B&BC Skruž 300/200/16	3000	2000	160	3320	2085	14,13	8000	---	3 x Rd 36	z	s	z	z	z	s	z	z	-	
	B&BC Skruž 300/250/16	3000	2500	160	3320	2585	17,66	10000	---	3 x Rd 36	z	s	z	z	z	s	z	z	-	
	B&BC Skruž 300/300/16	3000	3000	160	3320	3085	21,20	12000	---	3 x Rd 36	z	s	z	z	z	s	z	z	-	

Pozn: s standardní provedení výrobku
 z zakázková výroba
 - není možné vyrobit na zakázku / parametr není relevantní
 --- informace pouze na dotaz

Vizualizace
 Skruže DN 2200, DN 2500 a DN 3000

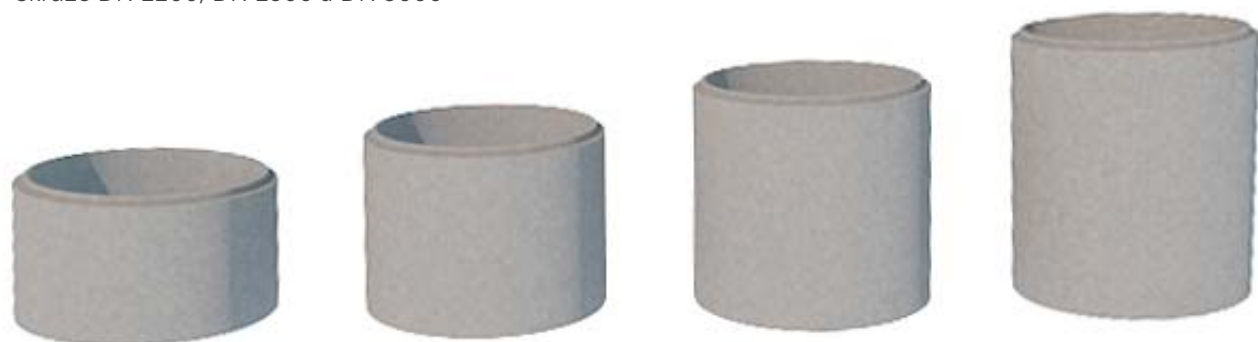

Pohled shora
 Skruže DN 2200, DN 2500 a DN 3000

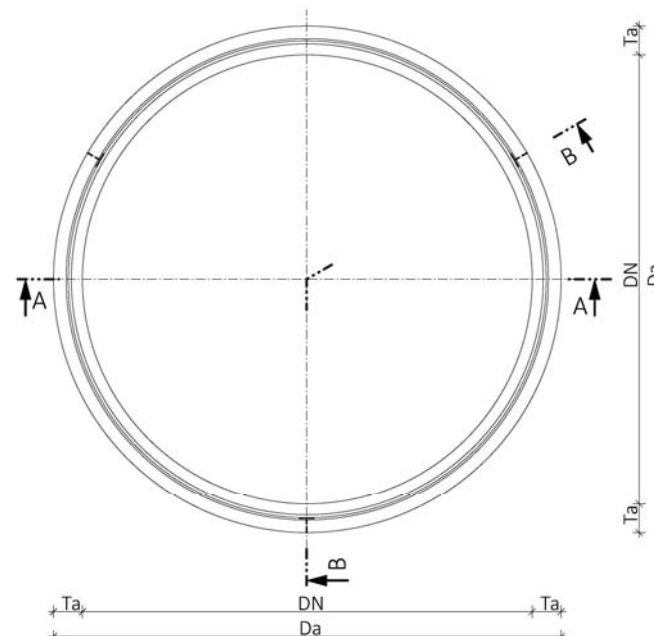

Pohled zdola
 Skruže DN 2200, DN 2500 a DN 3000

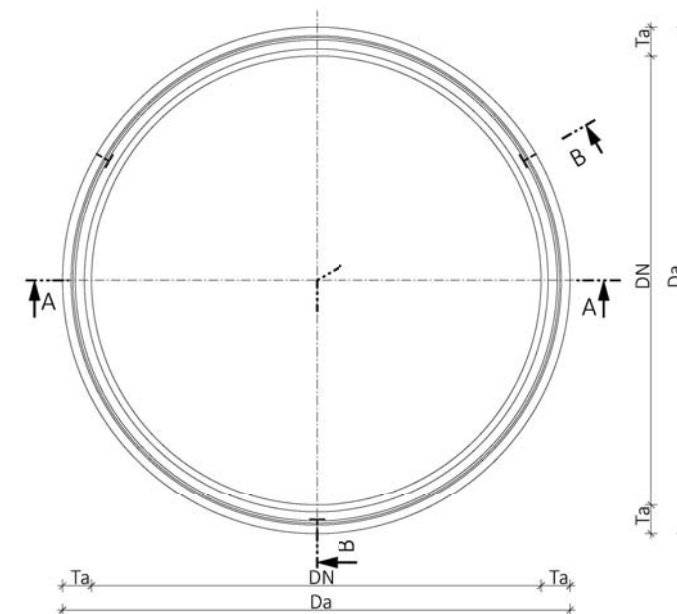

Řez A-A
 Skruže DN 2200, DN 2500 a DN 3000

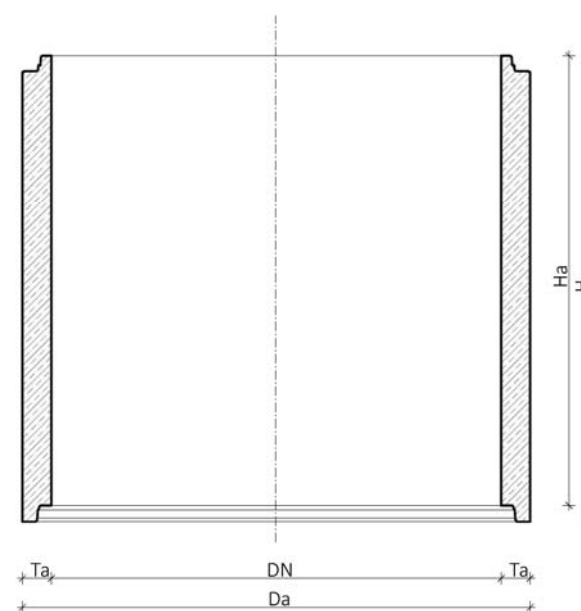

Řez B-B
 Skruže DN 2200, DN 2500 a DN 3000

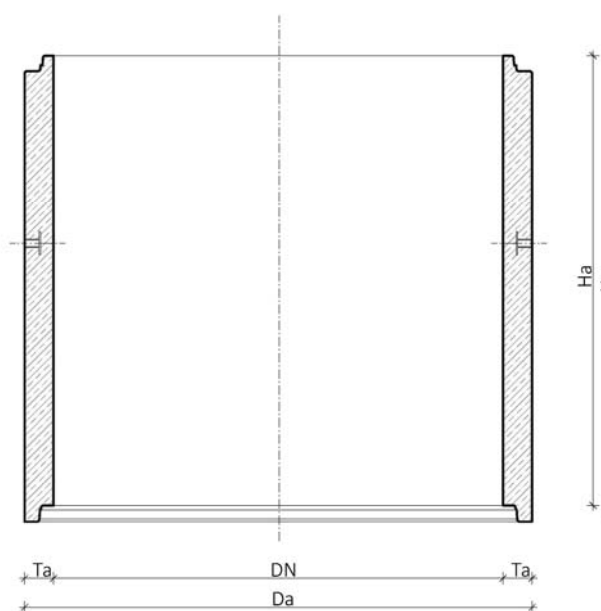

2. ŠACHTY A JÍMKY

2.2. SKRUŽE

2.2.4. Skruže perforované DN 2200 až DN 3000

DN	Obchodní název	Stavební rozměry		Celkové rozměry			Celkový vnitřní objem	Orientační hmotnost	Třída únosnosti dle EN 1917	Manipulační záves, závitový (Rd)	Možnosti zakázkové výroby										
		vnitřní Ø	výška	tl. stěny	vnější Ø	celk. výška					Beton ČSN EN 206				Provedení						
											C 40/50 XF4	C 40/50 XF4, XA3	C 45/55 XF4	C 50/60 XF4	beton	čedič / kamenina	se stupadlem	s kulovou hlavou			
	Označení na výkresech:	DN	Ha	Ta	Da	H					Atypické výšky	z	s	z	z	z	s	-	z	-	
	Jednotky:	[mm]	[mm]	[mm]	[mm]	[mm]	[m ³]	[kg]	[kN/m ²]	[-]											
2200	B&BC Skruž 220/150/16 PER	2200	1500	160	2520	1585	5,70	4500	30	3 x Rd 36	z	s	z	z	z	s	-	z	-		
	B&BC Skruž 220/200/16 PER	2200	2000	160	2520	2085	7,60	6000	30	3 x Rd 36	z	s	z	z	z	s	-	z	-		
	B&BC Skruž 220/250/16 PER	2200	2500	160	2520	2585	9,50	7500	30	3 x Rd 36	z	s	z	z	z	s	-	z	-		
	B&BC Skruž 220/300/16 PER	2200	3000	160	2520	3085	11,40	8900	30	3 x Rd 36	z	s	z	z	z	s	-	z	-		
2500	B&BC Skruž 250/150/16 PER	2500	1500	160	2820	1585	7,36	5000	20	3 x Rd 36	z	s	z	z	z	s	-	z	-		
	B&BC Skruž 250/200/16 PER	2500	2000	160	2820	2085	9,81	6700	20	3 x Rd 36	z	s	z	z	z	s	-	z	-		
	B&BC Skruž 250/250/16 PER	2500	2500	160	2820	2585	12,27	8400	20	3 x Rd 36	z	s	z	z	z	s	-	z	-		
	B&BC Skruž 250/300/16 PER	2500	3000	160	2820	3085	14,72	10000	20	3 x Rd 36	z	s	z	z	z	s	-	z	-		
3000	B&BC Skruž 300/150/16 PER	3000	1500	160	3320	1585	10,60	6000	---	3 x Rd 36	z	s	z	z	z	s	-	z	-		
	B&BC Skruž 300/200/16 PER	3000	2000	160	3320	2085	14,13	8000	---	3 x Rd 36	z	s	z	z	z	s	-	z	-		
	B&BC Skruž 300/250/16 PER	3000	2500	160	3320	2585	17,66	10000	---	3 x Rd 36	z	s	z	z	z	s	-	z	-		
	B&BC Skruž 300/300/16 PER	3000	3000	160	3320	3085	21,20	12000	---	3 x Rd 36	z	s	z	z	z	s	-	z	-		

Pozn: s standardní provedení výrobu
 z zakázková výroba
 - není možné vyrobit na zakázku / parametr není relevantní
 --- informace pouze na dotaz

Vizualizace
 Skruže perforované DN 2200 až DN 3000



Pohled shora
 Skruže perforované DN 2200 až DN 3000

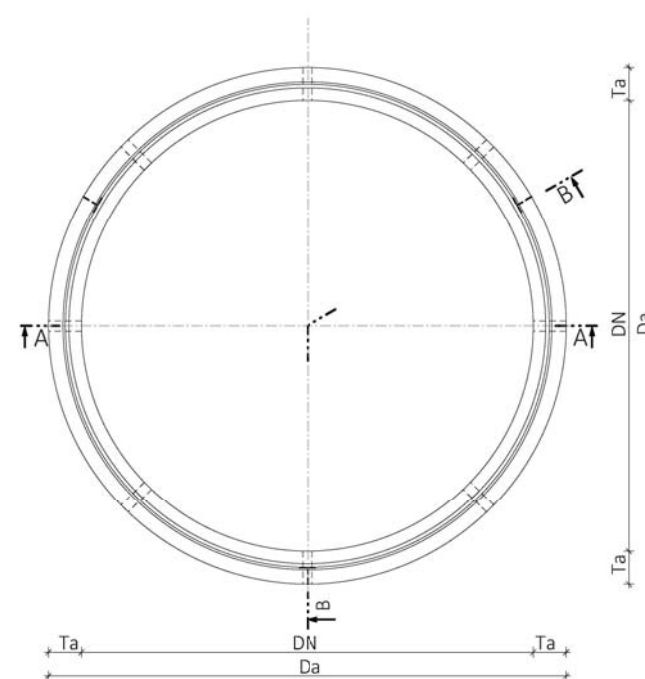

Řez C-C
 Skruže perforované DN 2200 až DN 3000

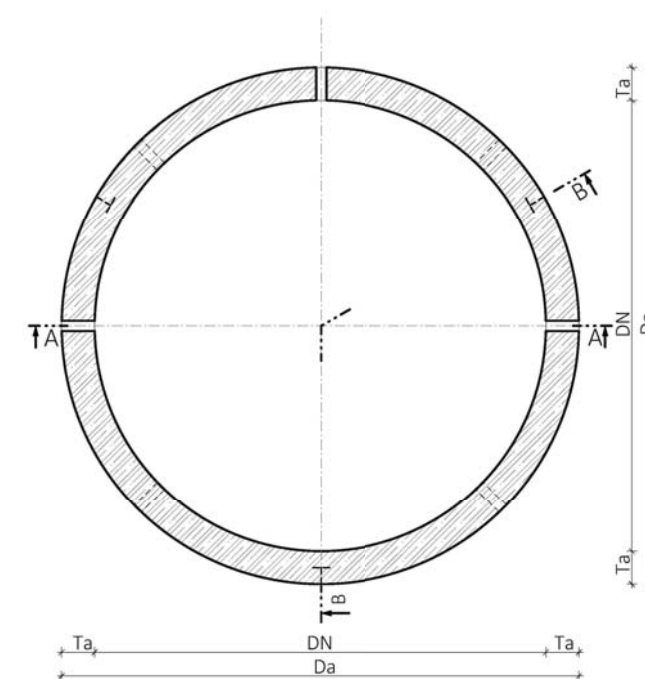

Řez A-A
 Skruže perforované DN 2200 až DN 3000

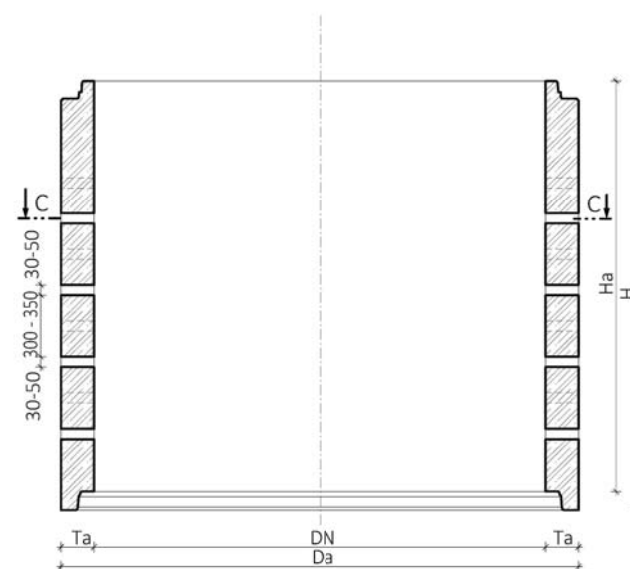

Řez B-B
 Skruže perforované DN 2200 až DN 3000

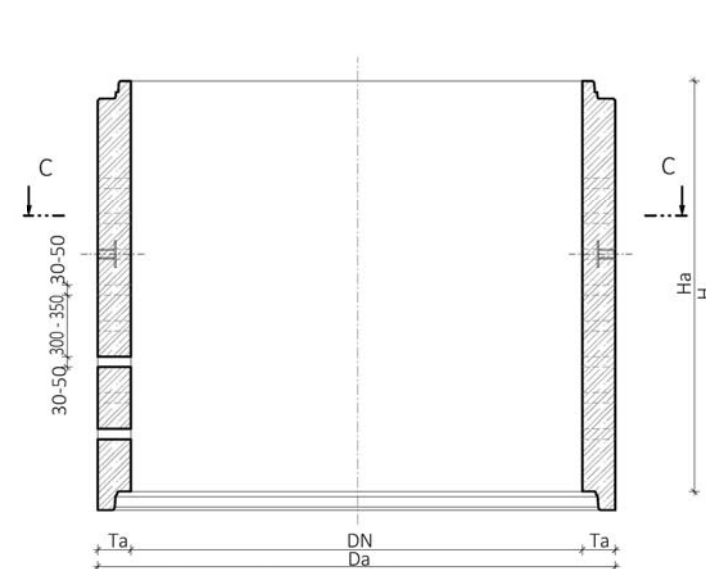

2. ŠACHTY A JÍMKY

2.3. Podestové prvky

Podestové prvky jsou zvláštním typem přechodových prvků, neslouží ke změně dimenze DN šachty / jímky, ale jsou oboustranně opatřeny tvarovaným zámkem pro vkládané elastomerní těsnění pro vytvoření vodotěsného spoje mezi skruží (dnem) a podestovou deskou, a mezi deskou a navazující skruží. Deska je opatřena vstupem pro umožnění průlezu z části pod deskou do části nad deskou.

Deska může být opatřena poklopem pro oddělení prostorů nebo i jinými prostupy, např. při potřebě oddělit spodní část přečerpávací stanice – splaškovou, od horní části technologické – v desce podestové pak budou prostupy pro potrubí výtlačných čerpadel a 2-3 poklopy pro umožnění průlezu osob a výměnu čerpadel.

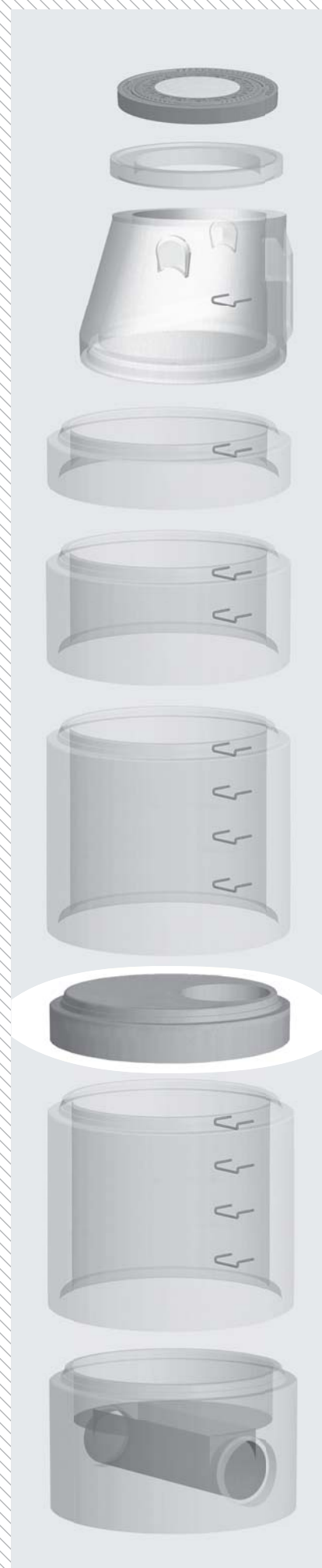
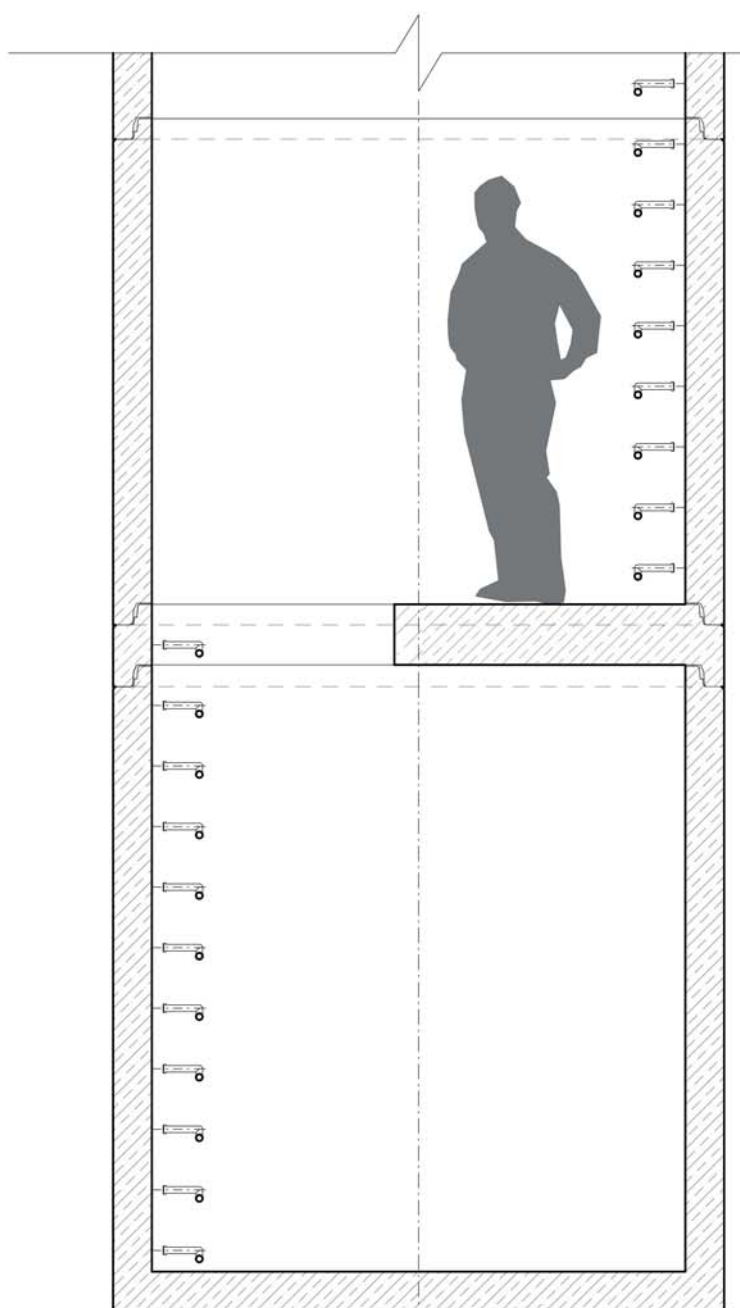

2.3.1. Podesty DN 2200 až DN 3000

DN	Obchodní název	Stavební rozměry			Celkové rozměry			Orientační hmotnost	Manipulační záves, kotva s kulovou hlavou	Možnosti zakázkové výroby								
		vnitřní dolní Ø	výška	vnitřní horní Ø	tl. desky	vnější Ø	celk. výška			Betón ČSN EN 206			Provedení					
										Atypické postupy	C 40/50 XF4	C 40/50 XF4, XA3	C 45/55 XF4	C 50/60 XF4	beton	čedič / kamenina	bez stupadel	prostupy potrubí
	Označení na výkresech:	DN1	Ha	DN2	Ta	Da	H											
	Jednotky:	[mm]	[mm]	[mm]	[mm]	[mm]	[mm]	[kg]	[-]									
2200	B&BC Deska podestová 100-220/25	2200	250	1 x 1000	250	2520	340	2750	3 x 5,0 t	z	s	z	z	z	s	-	s	z
2500	B&BC Deska podestová 100-250/25	2500	250	1 x 1000	250	2820	340	3600	3 x 5,0 t	z	s	z	z	z	s	-	s	z
3000	B&BC Deska podestová 100-300/25	3000	250	1 x 1000	250	3320	340	5150	3 x 5,0 t	z	s	z	z	z	s	-	s	z

Pozn: s standardní provedení výrobku
z zakázková výroba
- není možné vyrobit na zakázku / parametr není relevantní

Pohled z boku
Podesty DN 2200 až DN 3000

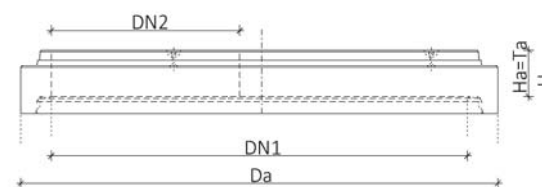

Řez A-A
Podesty DN 2200 až DN 3000

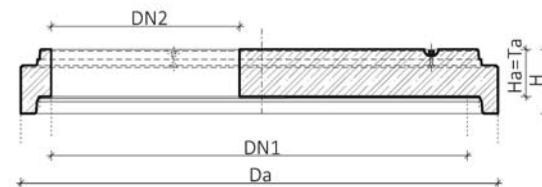

Pohled shora
Podesty DN 2200 až DN 3000

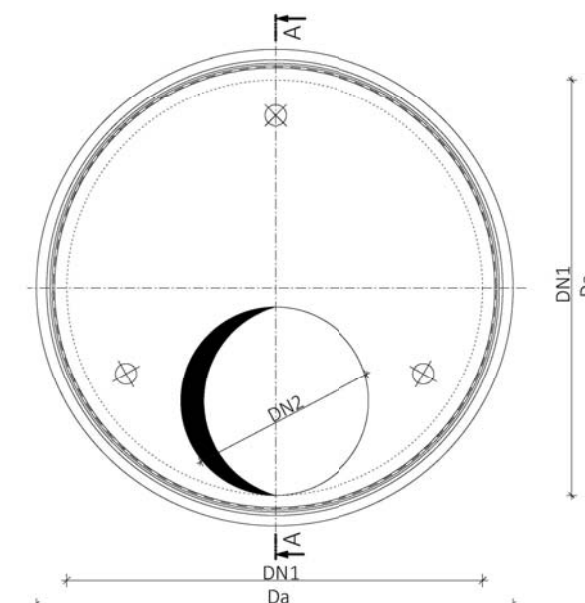

Vizualizace
Podesty DN 2200 až DN 3000

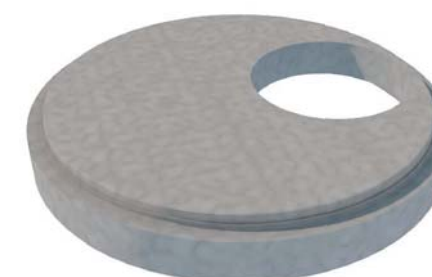

2. ŠACHTY A JÍMKY

2.4. Přejchodové prvky

Přejchodové prvky slouží pro změnu DN šachty / jímky, jsou oboustranně opatřeny tvarovaným zámekem pro vkládané elastomerní těsnění pro vytvoření vodotěsného spoje mezi skruží (dnem) a přejchodovou deskou, a mezi deskou a navazující skruží.

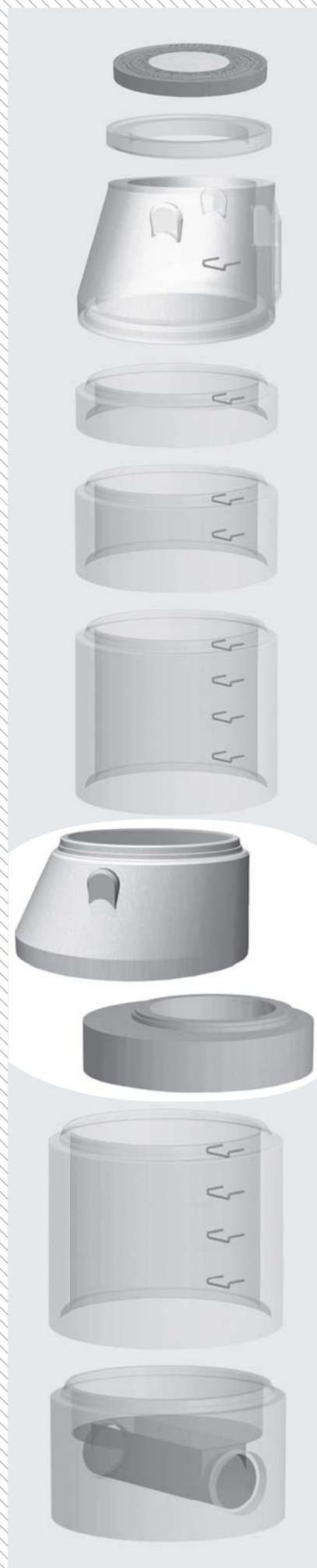

2.4.1. Přejchodové skruže kónické pro DN 1000

DN	Obchodní název	Stavební rozměry			Celkové rozměry			Orientační hmotnost	Únosnost ve svislém směru	Manipulační závěs, závitový (Rd)	Možnosti zakázkové výroby								
		vnitřní dolní Ø	výška	vnitřní horní Ø	tl. stěny	vnější Ø	celk. výška				Beton ČSN EN 206			Provedení					
											Atypické výšky	C 40/50 XF4	C 40/50 XF4, XA3	C 45/55 XF4	C 50/60 XF4	beton	čedič / kamenina	bez stupadel	s kulovou hlavou
1000	Označení na výkresech: Jednotky:	DN1 [mm]	Ha [mm]	DN2 [mm]	Ta [mm]	Da1 / Da2 [mm]	H [mm]	[kg]	[kN]	[-]	-	s	z	-	-	s	-	z	-
	B&BC Kónus 800-100/9 SP	1000	495	800	90	980 / 1180	565	430	-	ne	-	s	z	-	-	s	-	z	-
	B&BC Kónus 800-100/12 SP	1000	495	800	120	1040 / 1240	565	500	-	ne	-	s	z	-	-	s	-	z	z

Pozn: s standardní provedení výrobku
z zakázková výroba
- není možné vyrobit na zakázku / parametr není relevantní

Pohled z boku
Přejchodové skruže kónické pro DN 1000

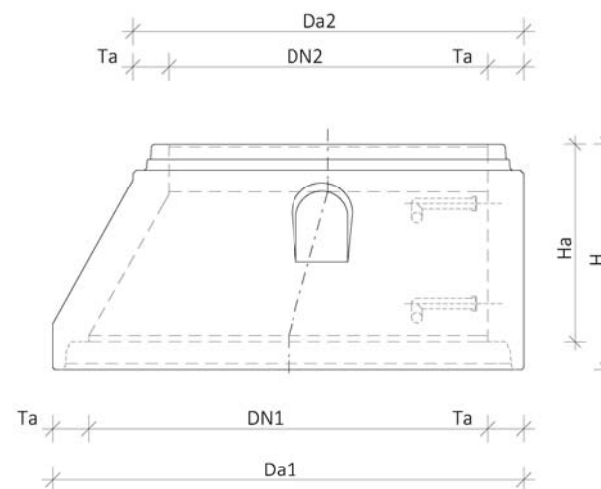

Řez A-A
Přejchodové skruže kónické pro DN 1000

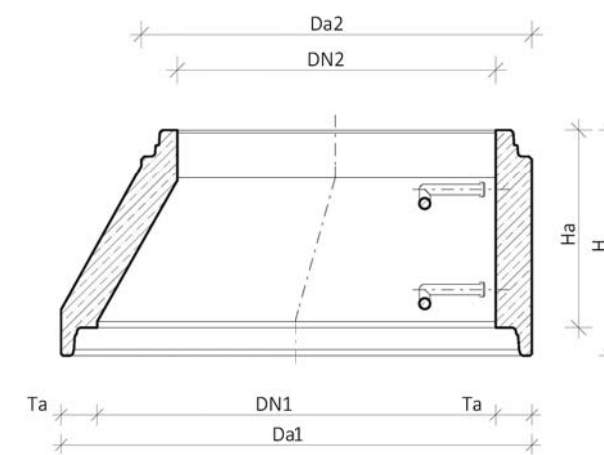

Pohled shora
Přejchodové skruže kónické pro DN 1000

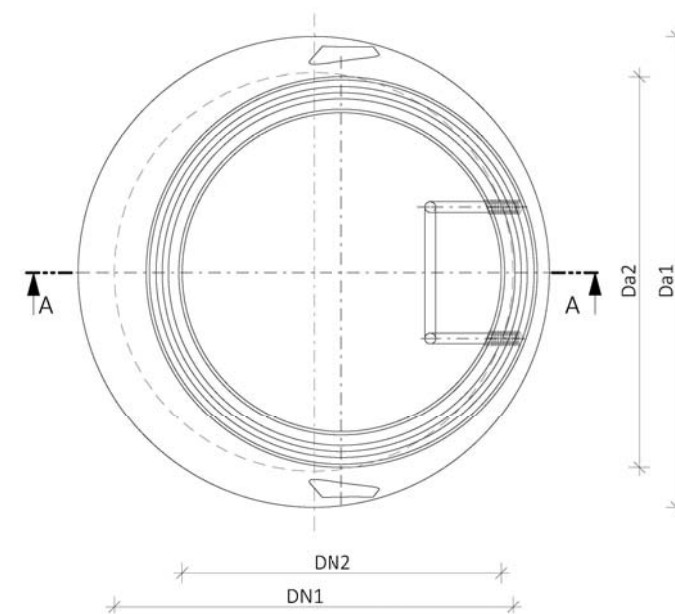

Technické změny vyhrazeny. Fotografie a výkresy mají čistě informativní charakter.

2. ŠACHTY A JÍMKY

2.4. Přečtové prvky

2.4.2. Přečtové desky pro DN 1000 až DN 1700

Obchodní název	Stavební rozměry			Celkové rozměry			Orientační hmotnost	Únosnost ve svislém směru	Manipulační záves, závitový (Rd)	Možnosti zakázkové výroby									
	vnitřní dolní Ø	výška	vnitřní horní Ø	tl. desky	vnější Ø	celk. výška				Betón ČSN EN 206			Provedení						
										Atypické výšky	C 40/50 XF4	C 40/50 XF4, XA3	C 45/55 XF4	C 50/60 XF4	beton	čedič / kamenina	bez stupadel	s kulovou hlavou	
Označení na výkresech:	DN1	Ha	DN2	Ta	Da	H													
Jednotky:	[mm]	[mm]	[mm]	[mm]	[mm]	[mm]	[kg]	[kN]	[-]										
B&BC Deska přečtová 80-100/20 SP	1000	200	800	180	1240	270	425	300	3 x Rd 16	-	s	z	z	z	s	-	z	z	
B&BC Deska přečtová 100-120/25 SP	1200	250	1000	185	1470	340	560	300	3 x Rd 16	-	s	z	z	z	s	-	z	z	
B&BC Deska přečtová 100-150/25 SP	1500	250	1000	190	1800	340	1050	300	3 x Rd 16	-	s	z	z	z	s	-	z	z	
B&BC Deska přečtová 100-170/25 SP	1700	250	1000	185	2000	340	1250	300	3 x Rd 16	-	s	z	z	z	s	-	z	z	

Pozn: s standardní provedení výrobku
z zakázková výroba
- není možné vyrobit na zakázku / parametr není relevantní

Pohled z boku
Přečtové desky pro DN 1000 až DN 1700

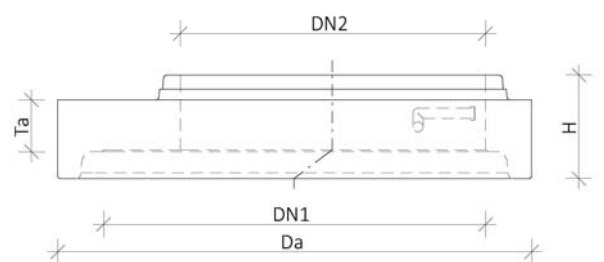

Řez A-A
Přečtové desky pro DN 1000 až DN 1700

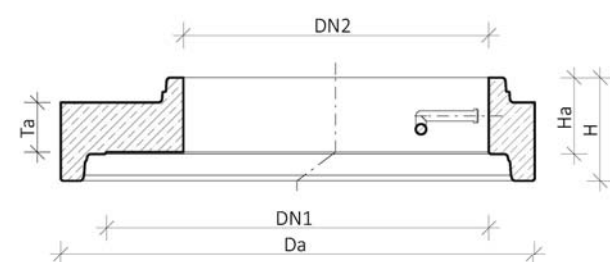

Vizualizace
Přečtové desky pro DN 1000 až DN 1700

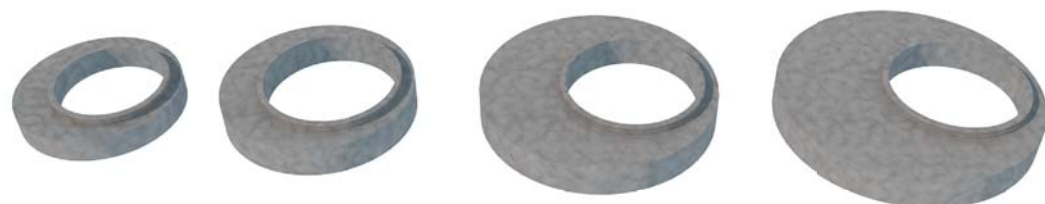

Pohled shora
Přečtové desky pro DN 1000 až DN 1700

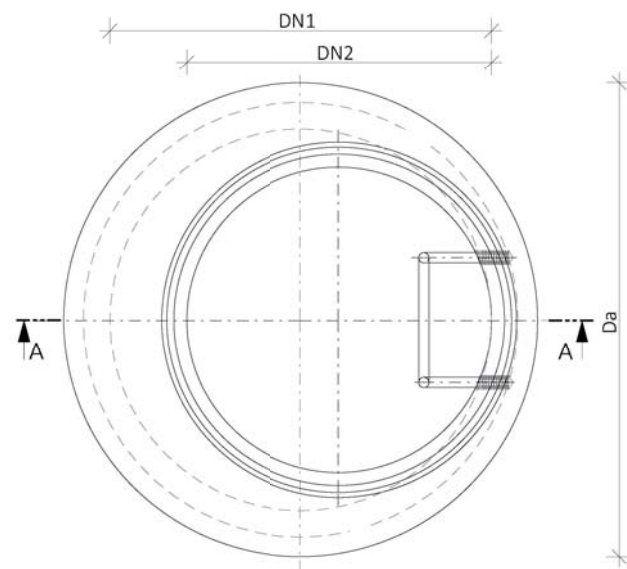

2.4.3. Přečtové desky DN 2200 až DN 3000

Obchodní název	Stavební rozměry			Celkové rozměry			Orientační hmotnost	Únosnost ve svislém směru	Manipulační záves, závitový (Rd)	Možnosti zakázkové výroby									
	vnitřní dolní Ø	výška	vnitřní horní Ø	tl. desky	vnější Ø	celk. výška				Betón ČSN EN 206			Provedení						
										Atypické výšky	C 40/50 XF4	C 40/50 XF4, XA3	C 45/55 XF4	C 50/60 XF4	beton	čedič / kamenina	bez stupadel	s kulovou hlavou	
Označení na výkresech:	DN1	Ha	DN2	Ta	Da	H													
Jednotky:	[mm]	[mm]	[mm]	[mm]	[mm]	[mm]	[kg]	[kN]	[-]										
B&BC Deska přečtová B125 100-220/27	2200	270	1 x 1000	200	2520	360	2200	B125	3 x 5,0t	-	s	z	z	z	s	-	s	z	
B&BC Deska přečtová D400 100-220/32	2200	320	1 x 1000	250	2520	410	2700	D400	3 x 5,0t	-	s	z	z	z	s	-	s	z	
B&BC Deska přečtová B125 2x100-250/27	2500	270	2 x 1000	200	2820	360	2600	B125	3 x 5,0t	-	s	z	z	z	s	-	s	z	
B&BC Deska přečtová D400 2x100-250/32	2500	320	2 x 1000	250	2820	410	3200	D400	3 x 4,0t	-	s	z	z	z	s	-	s	z	
B&BC Deska přečtová B125 2x100-300/27	3000	270	2 x 1000	200	3320	360	3850	B125	3 x 5,0t	-	s	z	z	z	s	-	s	z	
B&BC Deska přečtová D400 2x100-300/32	3000	320	2 x 1000	250	3320	410	4750	D400	3 x 5,0t	-	s	z	z	z	s	-	s	z	

Pozn: s standardní provedení výrobku
z zakázková výroba
- není možné vyrobit na zakázku / parametr není relevantní
Počet otvorů se vyrábí dle přání zákazníka (v tabulce uveden max. počet).

Pohled z boku
Přečtové desky pro DN 2200 až DN 3000

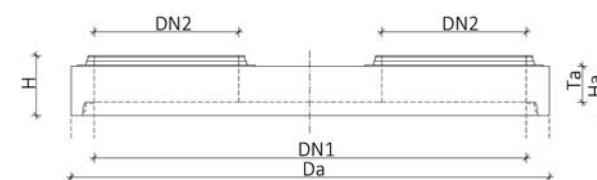

Řez A-A
Přečtové desky pro DN 2200 až DN 3000

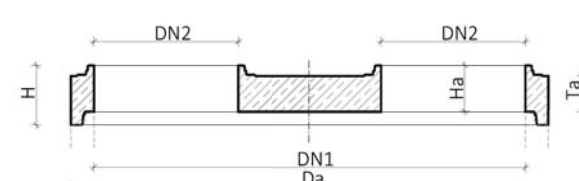

Vizualizace
Přečtové desky pro DN 2200 až DN 3000

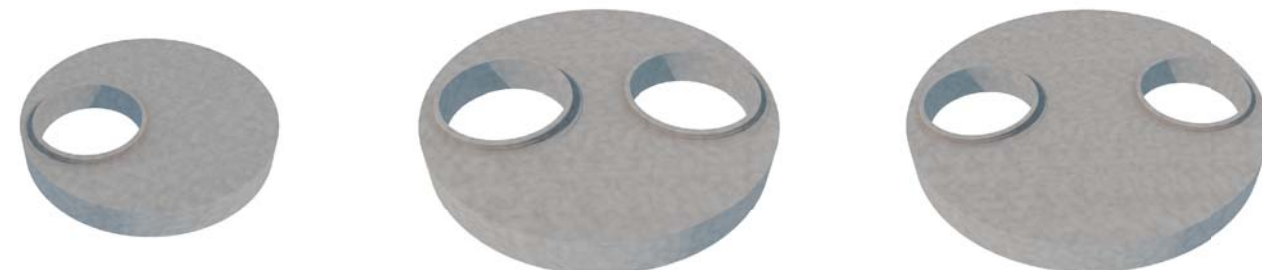

Pohled shora
Přečtové desky pro DN 2200 až DN 3000

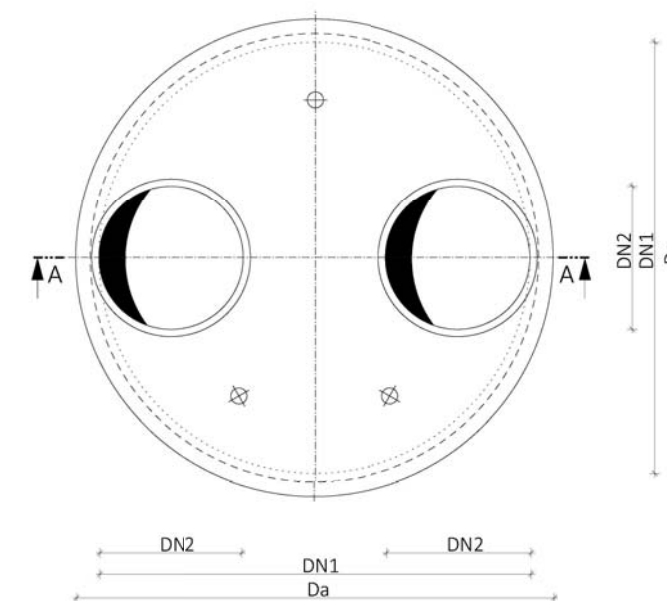

2. ŠACHTY A JÍMKY

2.4. Přejchodové prvky

2.4.4. Přejchodové desky DN 1000 až DN 3000 - atypické

Uvedené přejchodové desky jsme schopni vyrobit v různých variantách provedení. Dle specifických požadavků může výroba atypického řešení obnášet statické posouzení požadovaného řešení autorizovaným statikem ČKAIT a výrobu formovací techniky.

Mezi základní varianty atypické výroby patří:

- Použití betonu vyšších pevnostních tříd v tlaku (dle ČSN EN 206).
- Stupně vlivu prostředí – odolnost XA3, XF4 (dle ČSN EN 206).
- Požadavky na vyšší stupeň vyztužení.
- Atypické tloušťky přejchodových desek.

Na všechna námi vyráběná šachtová dna i na všechny základní díly jímek, bez ohledu na jejich DN, vyrábíme odpovídající přejchodové desky. Přejchodové desky umožňují změnu DN šachtového dna/základního dílu jímky na DN 800/DN 1000. Šachta/jímka pak pokračuje ve zmenšené dimenzi DN 800/DN 1000. Přejchodové desky jsou stejně jako šachtová dna/základní díly jímek opatřeny tvarovaným zámekem pro osazení elastomerního těsnění pro vytvoření vodotěsného spoje.

Mezi nejčastější specifické požadavky atypické výroby patří i přejchodové desky na objekty nově zhotovené na stavbě nebo na rekonstruované objekty – od pravidelných pravoúhlých po nepravidelné polygony.

Atypické přejchodové desky též nabízíme k atypickým šachtovým dnům.

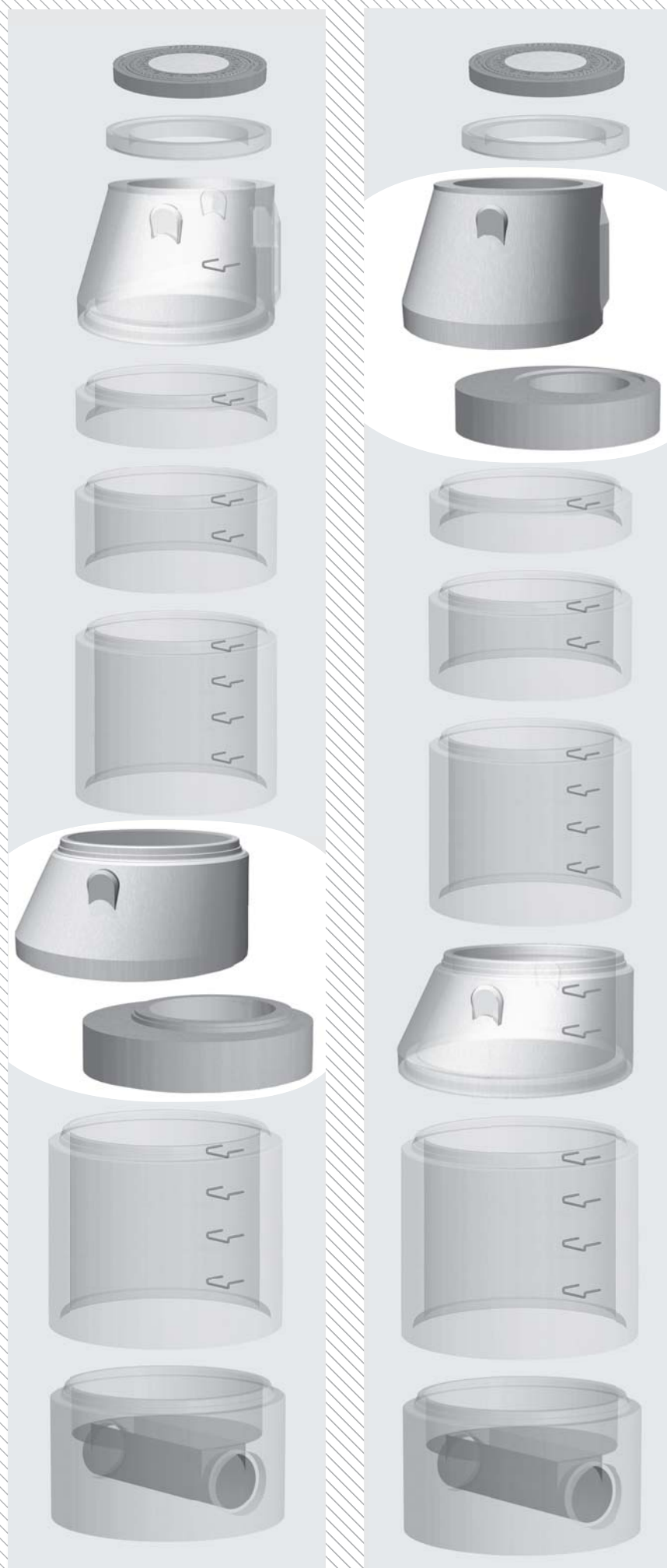

2.5. ZÁKRYTOVÉ PRVKY

Zákrytové prvky slouží pro ukončení šachty / jímky poklopem. Jsou jednostranně opatřeny tvarovaným zámekem pro vkládané elastomerní těsnění pro vytvoření vodotěsného spoje mezi skruží (dnem) a zákrytovou deskou. Zákrytové desky jsou (z horní strany), standardně opatřeny vybráním pro osazení vyrovnávacího prstence / poklopu (DN 625, DN 800).

Na zakázku jsme schopni osadit libovolný poklop dle přání zákazníka.

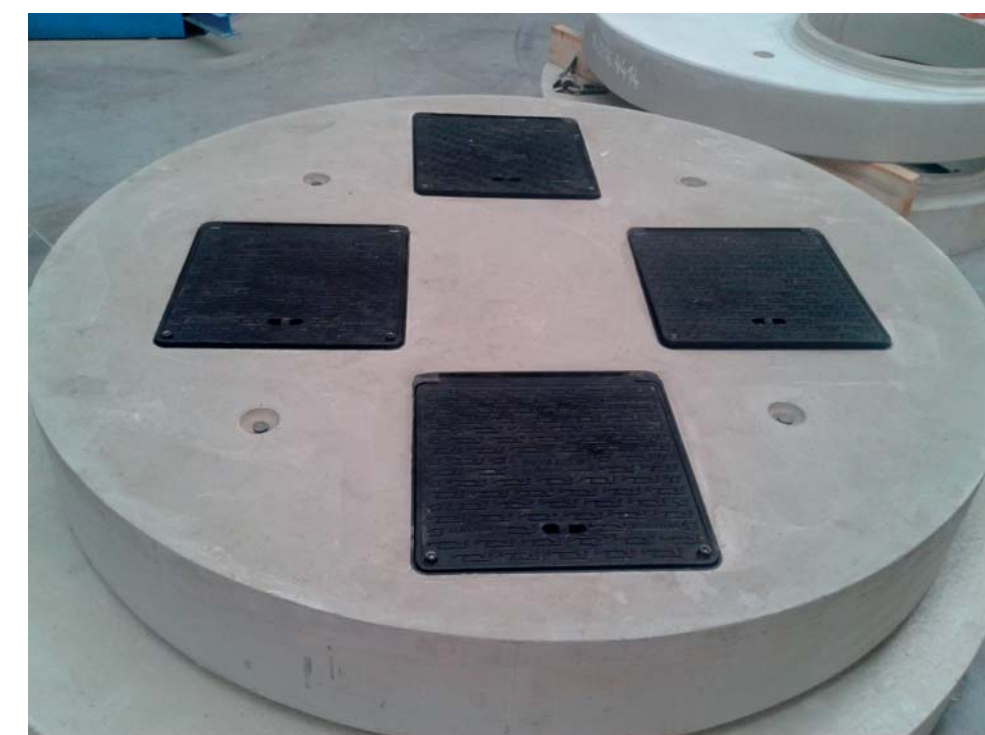

2. ŠACHTY A JÍMKY

2.5. Zákrytové prvky

2.5.1. Zákrytové skruže kónické pro DN 800 a DN 1000

Obchodní název	Stavební rozměry			Celkové rozměry			Orientační hmotnost	Únosnost ve svislém směru	Manipulační záves, závitový (Rd)	Možnosti zakázkové výroby										
	vnitřní dolní Ø	výška	vnitřní horní Ø	tl. stěny	vnější Ø	celk. výška				Beton ČSN EN 206			Provedení							
										Atypické výšky	C 40/50 XF4	C 40/50 XF4, XA3	C 45/55 XF4	C 50/60 XF4	beton	čedič / kamenina	bez stupadel	s kulovou hlavou		
DN	Označení na výkresech:	DN1	Ha	DN2	Ta	Da	H	[kg]	[kN]	[-]	Atypické výšky	C 40/50 XF4	C 40/50 XF4, XA3	C 45/55 XF4	C 50/60 XF4	beton	čedič / kamenina	bez stupadel	s kulovou hlavou	
	Jednotky:	[mm]	[mm]	[mm]	[mm]	[mm]	[mm]	[kg]	[kN]	[-]										
800	B&BC Kónus 62,5-80/9 SPK	800	580	625	90	805 / 980	670	400	-	ne	-	s	z	-	-	s	-	z	-	
	B&BC Kónus 62,5-80/12 SPK	800	580	625	120	865 / 1040	670	510	-	ne	-	s	z	-	-	s	-	z	z	
1000	B&BC Kónus 62,5-100/9 SPK	1000	580	625	90	805 / 1180	670	480	-	ne	-	s	z	-	-	s	-	z	-	
	B&BC Kónus 62,5-100/12 SPK	1000	580	625	120	885 / 1240	670	590	-	z 2 x 2,5 t	-	s	z	-	-	s	-	z	z	

Pozn: s standardní provedení výrobku
z zakázková výroba
- není možné vyrobit na zakázku / parametr není relevantní

Pohled z boku
Zákrytové skruže kónické, tl. stěny 90 mm

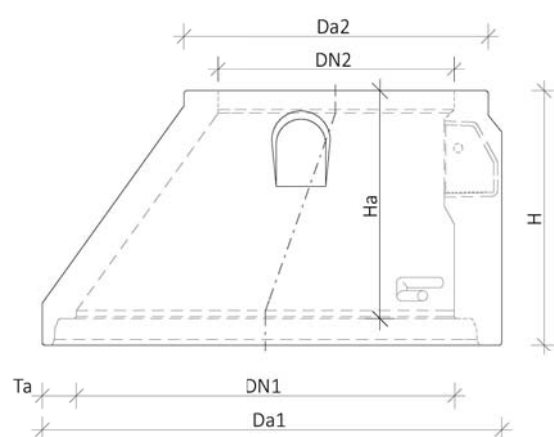

Pohled shora
Zákrytové skruže kónické, tl. stěny 90 mm

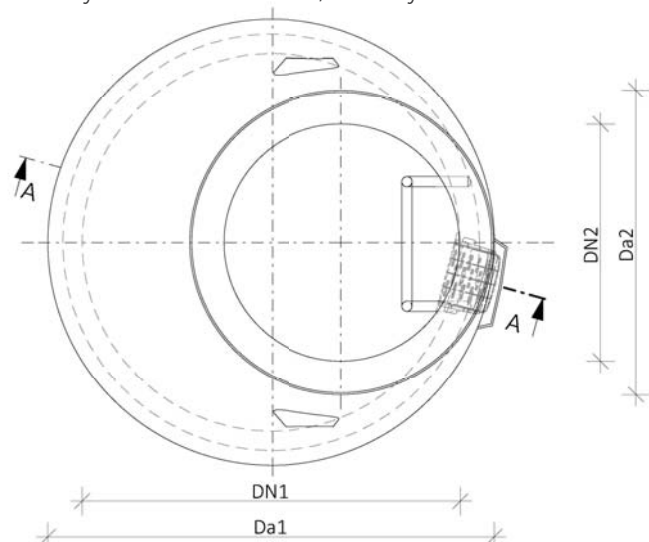

Pohled z boku
Zákrytové skruže kónické, tl. stěny 120 mm

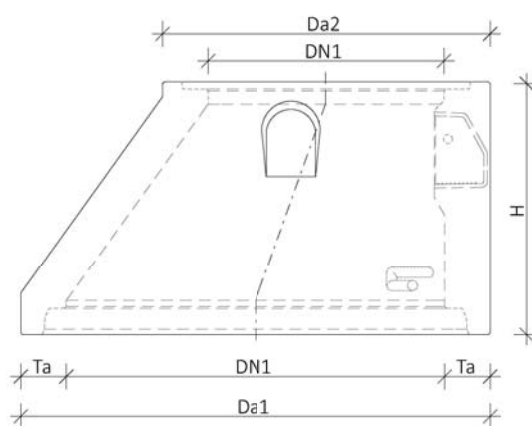

Pohled shora
Zákrytové skruže kónické, tl. stěny 120 mm

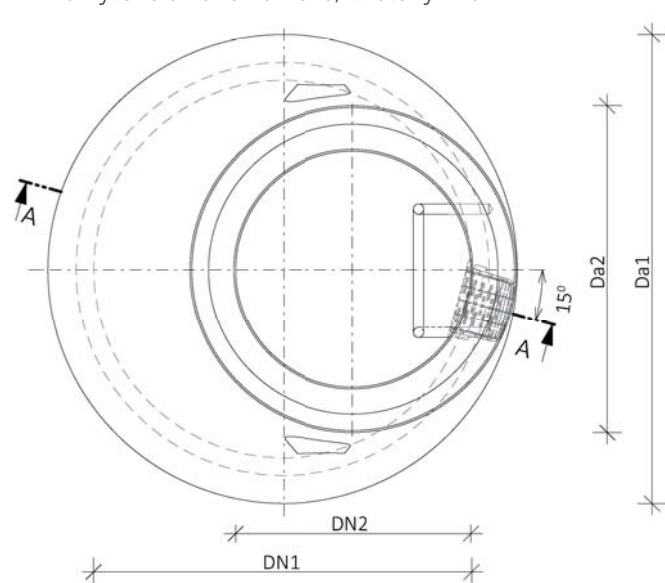

2.5.2. Zákrytové desky pro DN 800 až DN 1700

Obchodní název	Stavební rozměry			Celkové rozměry			Orientační hmotnost	Únosnost ve svislém směru	Manipulační záves, závitový (Rd)	Možnosti zakázkové výroby										
	vnitřní dolní Ø	výška	vnitřní horní Ø	tl. desky	vnější Ø	celk. výška				Beton ČSN EN 206			Provedení							
										Atypické prostupy	C 40/50 XF4	C 40/50 XF4, XA3	C 45/55 XF4	C 50/60 XF4	beton	čedič / kamenina	bez stupadel	s kulovou hlavou		
DN	Označení na výkresech:	DN1	Ha	DN2	Ta	Da	H	[kg]	[kN]	[-]	Atypické prostupy	C 40/50 XF4	C 40/50 XF4, XA3	C 45/55 XF4	C 50/60 XF4	beton	čedič / kamenina	bez stupadel	s kulovou hlavou	
	Jednotky:	[mm]	[mm]	[mm]	[mm]	[mm]	[mm]	[kg]	[kN]	[-]										
800	B&BC Deska zákrytová 62,5-80/20	800	200	625	220	1070	290	345	300	3 x Rd 16	z	s	z	z	z	s	-	s	z	
	B&BC Deska zákrytová 62,5-100/20	1000	180	625	200	1240	270	483	300	3 x Rd 16	z	s	z	z	z	s	-	s	z	
1000	B&BC Deska zákrytová 62,5-100/30 SPK	1000	300	625	320	1240	390	645	300	3 x Rd 16	z	s	z	z	z	s	-	z	z	
	B&BC Deska zákrytová 80-100/20 SP	1000	200	800	220	1240	290	423	300	3 x Rd 16	z	s	z	z	z	s	-	z	z	
1200	B&BC Deska zákrytová 62,5-120/20	1200	180	625	200	1470	270	689	300	3 x Rd 16	z	s	z	z	z	s	-	s	z	
	B&BC Deska zákrytová 80-120/20 SP	1200	200	800	220	1470	290	635	300	3 x Rd 16	z	s	z	z	z	s	-	z	z	
1500	B&BC Deska zákrytová 62,5-150/20	1500	200	625	220	1840	310	1560	300	3 x Rd 16	z	s	z	z	z	s	-	s	z	
1700	B&BC Deska zákrytová 62,5-170/20	1700	200	625	220	2000	310	1860	300	3 x Rd 16	z	s	z	z	z	s	-	s	z	

Pozn: s standardní provedení výrobku
z zakázková výroba
- není možné vyrobit na zakázku / parametr není relevantní

Pohled z boku
Zákrytové desky pro DN 800 a DN 1700

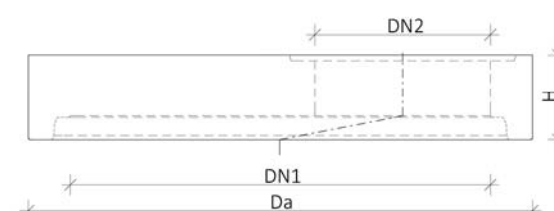

Řez A-A
Zákrytové desky pro DN 800 a DN 1700

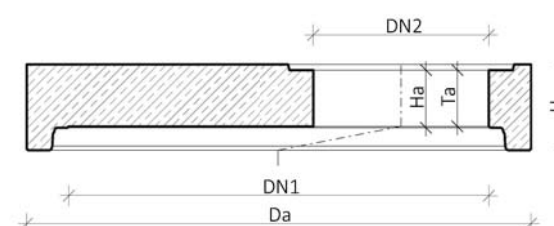

Vizualizace
Zákrytové desky pro DN 800 a DN 1700

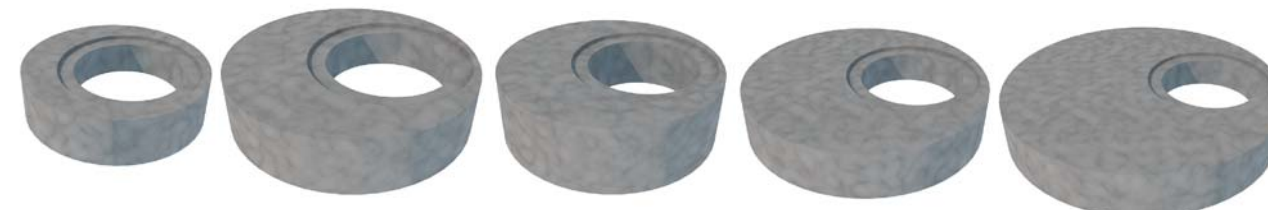

Pohled shora
Zákrytové desky pro DN 800 a DN 1700

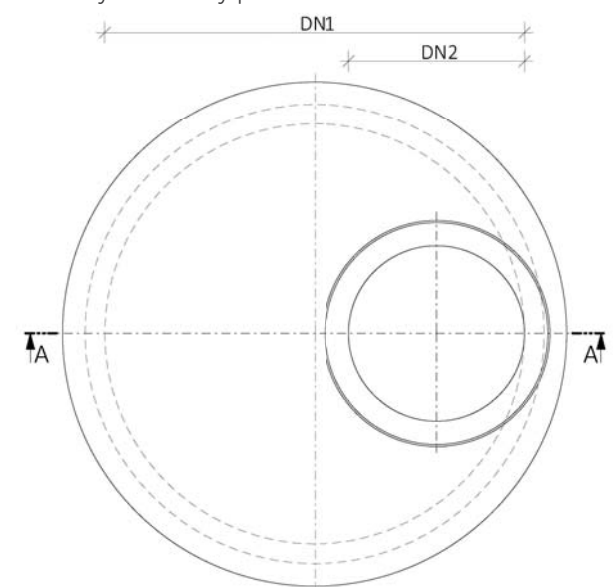

2. ŠACHTY A JÍMKY

2.5. Zákrytové prvky

2.5.3. Zákrytové desky pro DN 2200 až DN 3000

Obchodní název	Stavební rozměry			Celkové rozměry			Orientační hmotnost	Únosnost ve svislém směru	Manipulační záves, kotva s kulovou hlavou	Možnosti zakázkové výroby							
	vnitřní dolní Ø	výška	vnitřní horní Ø	tl. desky	vnější Ø	celk. výška				Beton ČSN EN 206				Provedení			
										Atypické výšky	C 40/50 XF4	C 40/50 XF4, XA3	C 45/55 XF4	C 50/60 XF4	beton	čedič / kamenina	bez stupadel
DN	DN1	Ha	DN2	Ta	Da	H	[kg]	[kN]	[-]								
Označení na výkresech:	DN1	Ha	DN2	Ta	Da	H											
Jednotky:	[mm]	[mm]	[mm]	[mm]	[mm]	[mm]											
2200																	
B&BC Deska zákrytová A15 80+100/220/14	2200	140	1 x 800 1 x 1000	160	2520	250	1700	A15	3 x 5,0 t	-	s	z	z	z	s	-	s
B&BC Deska zákrytová A15 3x62.5-220/14	2200	140	3 x 625	160	2520	250	1850	A15	3 x 5,0 t	-	s	z	z	z	s	-	s
B&BC Deska zákrytová B125 3x62.5-220/18	2200	180	3 x 625	200	2520	290	2250	B125	3 x 5,0 t	z	s	z	z	z	s	-	s
B&BC Deska zákrytová D400 3x62.5-220/23	2200	230	3 x 625	250	2520	340	2750	D400	3 x 5,0 t	z	s	z	z	z	s	-	s
2500																	
B&BC Deska zákrytová A15 2x100-250/14	2500	140	2 x 1000	160	2820	250	2150	A15	3 x 5,0 t	-	s	z	z	z	s	-	s
B&BC Deska zákrytová A15 3x62.5-250/14	2500	140	3 x 625	160	2820	250	2350	A15	3 x 5,0 t	-	s	z	z	z	s	-	s
B&BC Deska zákrytová B125 3x62.5-250/18	2500	180	3 x 625	200	2820	290	2900	B125	3 x 5,0 t	z	s	z	z	z	s	-	s
B&BC Deska zákrytová D400 3x62.5-250/23	2500	230	3 x 625	250	2820	340	3600	D400	3 x 5,0 t	z	s	z	z	z	s	-	s
3000																	
B&BC Deska zákrytová A15 2x100-300/14	3000	140	2 x 1000	160	3320	250	3150	A15	3 x 5,0 t	-	s	z	z	z	s	-	s
B&BC Deska zákrytová A15 3x62.5-300/14	3000	140	3 x 625	160	3320	250	3400	A15	3 x 5,0 t	-	s	z	z	z	s	-	s
B&BC Deska zákrytová B125 3x62.5-300/18	3000	180	3 x 625	200	3320	290	4200	B125	3 x 5,0 t	z	s	z	z	z	s	-	s
B&BC Deska zákrytová D400 3x62.5-300/23	3000	230	3 x 625	250	3320	340	5150	D400	3 x 5,0 t	z	s	z	z	z	s	-	s

Pozn: s standardní provedení výrobku
z zakázková výroba
- není možné vyrobit na zakázku / parametr není relevantní
Tvar a umístění otvorů je možné vyrobit na zakázku, dle přání zákazníka.

Vizualizace
Zákrytové desky pro DN 2200 až DN 3000

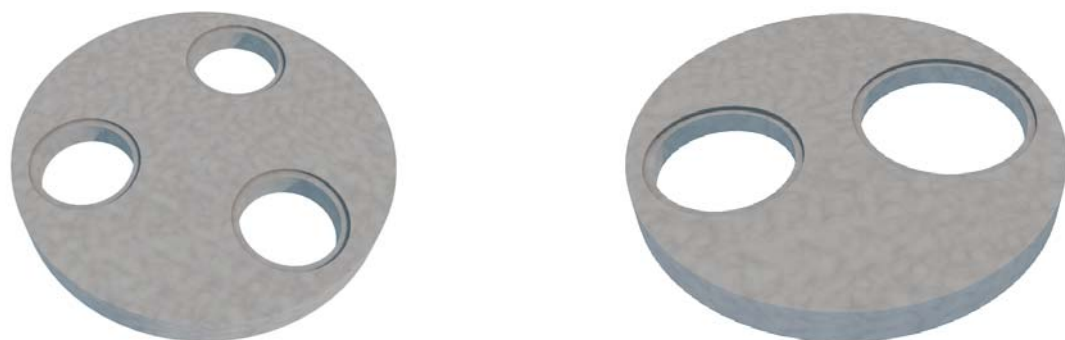

Řez A-A
Zákrytové desky pro DN 2200 až DN 3000

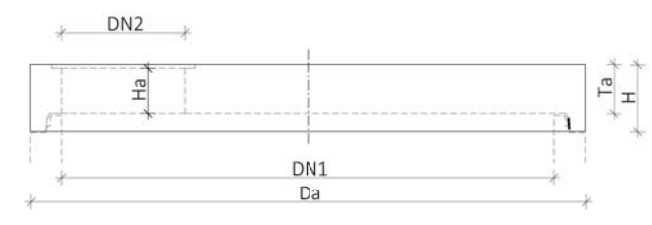

Pohled z boku
Zákrytové desky pro DN 2200 až DN 3000

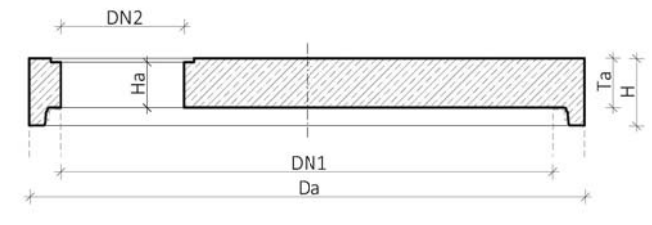

Řez A-A
Zákrytové desky pro DN 2200 až DN 3000

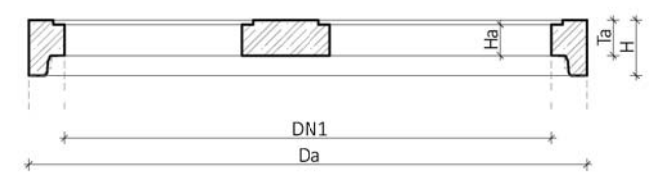

Pohled z boku
Zákrytové desky pro DN 2200 až DN 3000

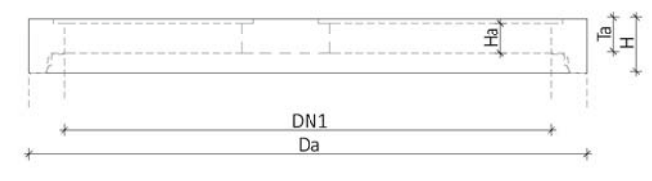

Pohled shora
Zákrytové desky pro DN 2200 až DN 3000

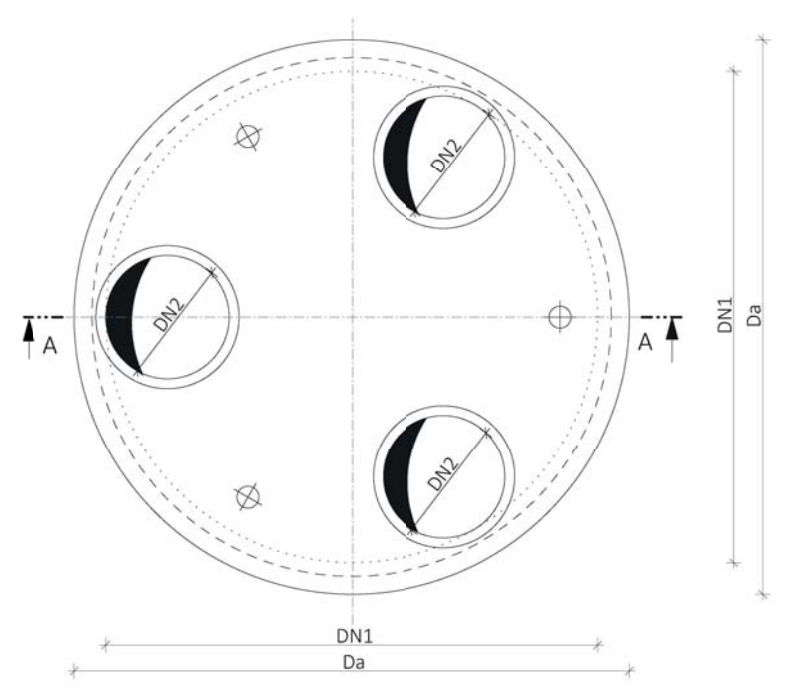

Pohled shora
Zákrytové desky pro DN 2200 až DN 3000

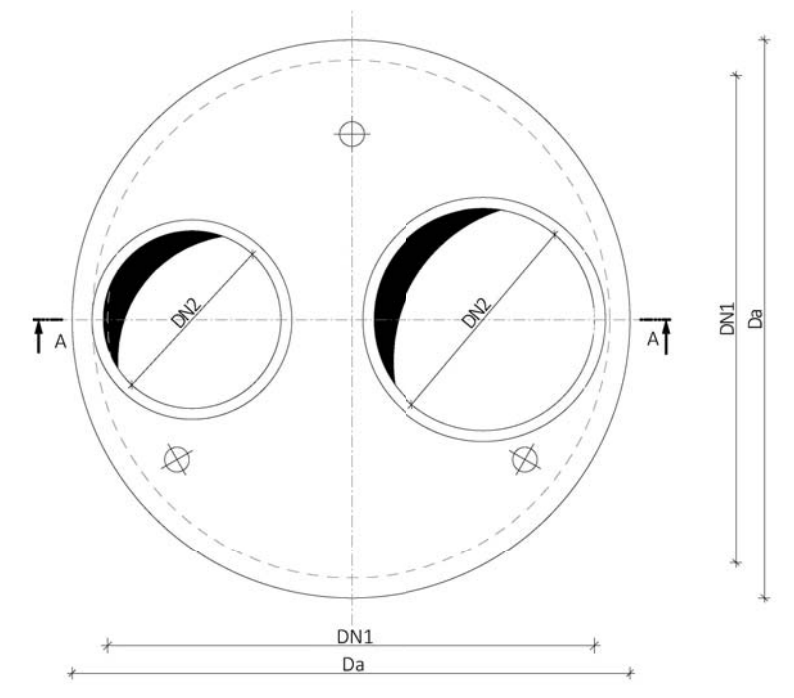

2. ŠACHTY A JÍMKY

2.5. Zákrytové prvky

2.5.4. Zákrytové desky - atypické

Uvedené standardizované zákrytové desky jsme schopni vyrobit v různých variantách provedení, dle specifických požadavků může výroba atypického řešení obnášet statické posouzení požadovaného řešení autorizovaným statikem ČKAIT a výrobu formovací techniky.

Mezi základní varianty atypické výroby patří:

- Použití betonu vyšších pevnostních tříd v tlaku (dle ČSN EN 206).
- Stupně vlivu prostředí – odolnost XA3, XF4 (dle ČSN EN 206).
- Požadavky na vyšší stupeň vyztužení.
- Atypické tloušťky přechodových desek.
- Atypické tvaru prostupů (obdélníkové, čtvercové).

Zákrytové desky, které jsou námi standardně vyráběny, umožňují ukončení všech sestav šachet/jímk z našeho sortimentu, bez ohledu na jejich DN. Zákrytové desky je možné osadit přímo na námi nabízená šachtová dna/základní díly jímek nebo skruže. Na spodní straně jsou opatřeny tvarovaným zámek pro osazení elastomerního těsnění pro vytvoření vodotěsného spoje, na horní straně jsou opatřeny vybráním pro osazení poklopu DN 625/DN 800 nebo vyrovnávacích prstenců DN 625/DN 800.

Pro atypické prostupy (tj. jiné než kruhové DN 625 a DN 800) standardně neopatřujeme zákrytové desky vybráním pro vyrovnávací prstence/poklopy. Součástí nabídky atypickým zákrytových desek je i možnost zabetonování rámu poklopu přímo do zákrytové desky.

Mezi specifické požadavky atypické výroby patří i zákrytové desky na objekty nově zhotovené na stavbě nebo na rekonstruované objekty – od pravidelných pravouhlých po nepravidelné polygony.

Atypické zákrytové desky též nabízíme k atypickým šachtovým dnům.

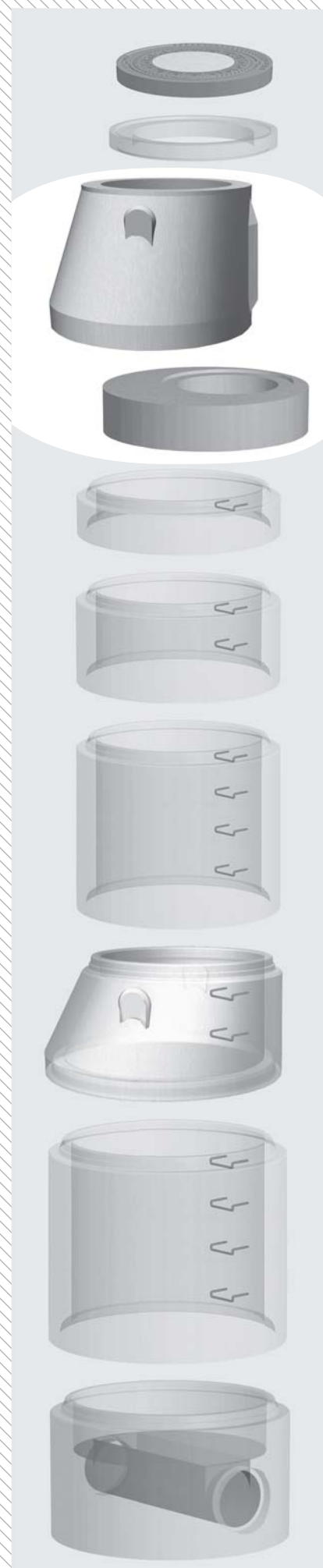

2.5.5. Zákrytové desky rovné

DN	Obchodní název	Stavební rozměry		Počet kusů výrobků v jedné sadě	Prostup na sadě	Na 1 kus			Možnosti zakázkové výroby	
		vnitřní Ø / vnější Ø	výška			Orientační hmotnost	Únosnost ve svislém směru	Manipulační závěs, závitový (Rd)	Atypické prostupy	Beton ČSN EN 206 C 25/30
	Označení na výkresech:	DN / Da	Ha			[kg]	[kN]	[-]		
	Jednotky:	[mm]	[mm]	[-]	[mm]					
600	B&BC Deska zákrytová rovná 73/13	590 / 730	130	1	ne	330	220	1 x Rd 16	z	s
800	B&BC Deska zákrytová rovná 100/12	1000 / 1000	120	1	ne	520	130	1 x Rd 16	z	s

Pozn: s standardní provedení výrobku
z zakázková výroba

Řez A-A
Zákrytové desky rovné 73/13

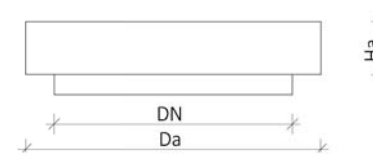

Pohled z boku
Zákrytové desky rovné 73/13

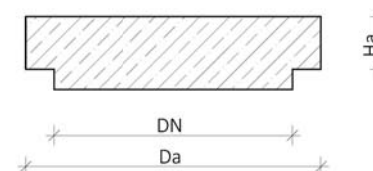

Pohled shora
Zákrytové desky rovné 73/13

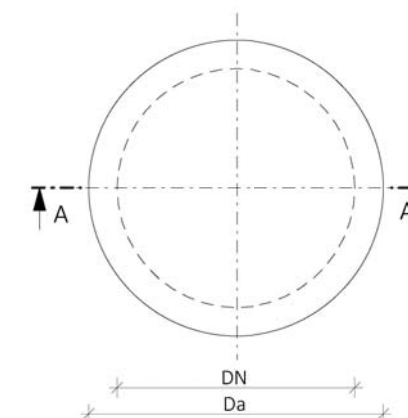

Řez A-A
Zákrytové desky rovné 100/12

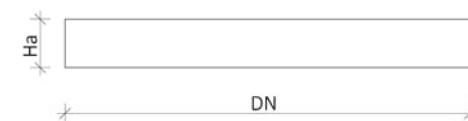

Pohled z boku
Zákrytové desky rovné 100/12

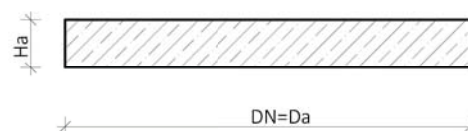

Pohled shora
Zákrytové desky rovné 100/12

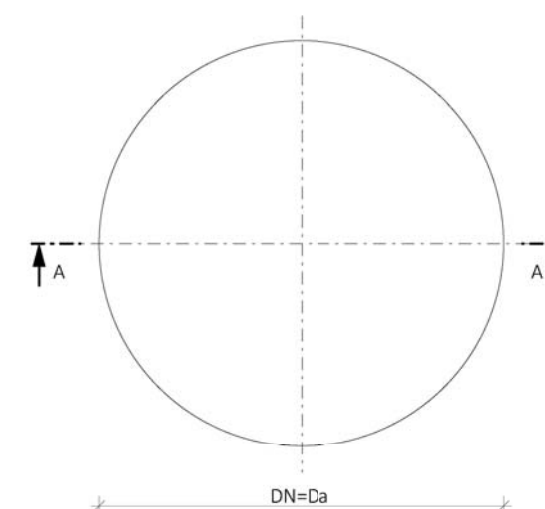

2. ŠACHTY A JÍMKY

2.5. Zákrytové prvky

2.5.6. Poklopy studniční

DN	Obchodní název	Stavební rozměry		Počet kusů výrobků v jedné sadě	Prostup na sadě	Na 1 kus			Možnosti zakázkové výroby	
		Ø	výška			Orientační hmotnost	Únosnost ve svislém směru	Manipulační závěs, závitový (Rd)	Atypické prostory	Beton ČSN EN 206 C 25/30
	Označení na výkresech:	DN	Ha							
	Jednotky:	[mm]	[mm]	[-]	[mm]	[kg]	[kN]	[-]		
800	B&BC Poklop studniční 100/8	1000	80	2	1 x 80	150	100	-	z	s
1000	B&BC Poklop studniční 130/8	1300	80	2	1 x 80	270	100	-	z	s
1200	B&BC Poklop studniční 150/10	1500	100	2	1 x 80	450	100	-	z	s
1500	B&BC Poklop studniční 200/12	2000	120	2	1 x 80	1200	100	2 x Rd 16	z	s

Pozn: s standardní provedení výrobku
z zakázková výroba
- není možné vyrobit na zakázku / parametr není relevantní

Pohled shora
Poklopy studniční



Vizualizace
Poklopy studniční

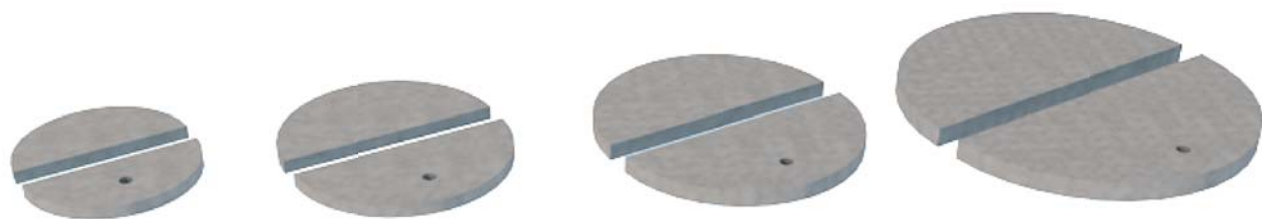

Řez A-A
Poklopy studniční



2.6. POKLOPY A PRSTENCE

Vyrovnávací prstence pod poklopy slouží k vyrovnání výškového a sklonového rozdílu mezi zákrytovým prvkem šachtového programu a pojezdovou vrstvou komunikace pozemní stavby, nebo chodníkem. Vyrovnávací prstence se většinou používají v počtu 1-3 kusů, dle možností v místě realizace šachty. Vyrovnávací prstence jsou v nabídce pro prostory DN 625 a DN 800.

Poklopy a vtokové mříže pro dopravní plochy (a komunikace pro pěší) jsou vyráběny a deklarovány dle normy ČSN EN 124 v zatěžovacích třídách: A15, B125, C250, D400, E600 a F900 (číselná hodnota odpovídá zatížení, jemuž poklopy a vtokové mříže odolají v kN).

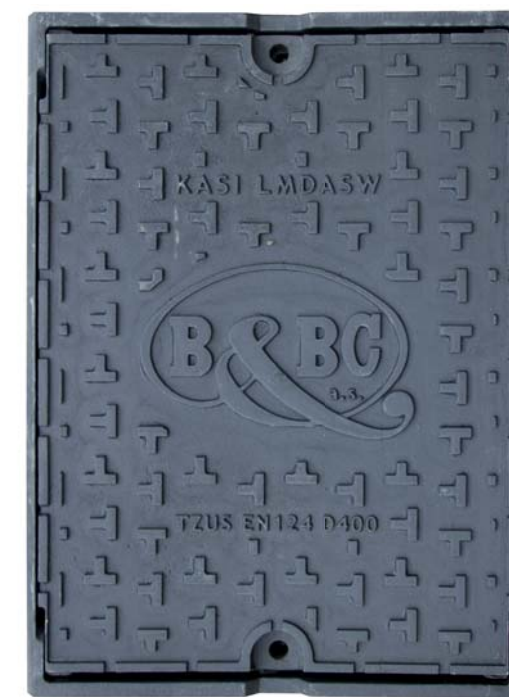

2. ŠACHTY A JÍMKY

2.6. Poklapy a prstence

2.6.1. Vyrovnávací prstence DN 625

DN prostupu	Pro šachtový program tl. stěny	Obchodní název	Stavební rozměry				Celkové rozměry		Orientační hmotnost	Manipulační závěs, závitový (Rd)	Pevnost betonu v tlaku min. 40 N/mm ²
			vnitřní Ø	výška	tl. stěny	vnější Ø					
			DN	Ha	Ta	Da					
625	90	Prstenec TBW-Q 600/60/90	ZBOŽÍ [1]	625	60	100	825	27	ne	s	
		Prstenec TBW-Q 600/80/90	ZBOŽÍ [1]	625	80	100	825	36	ne	s	
		Prstenec TBW-Q 600/100/90	ZBOŽÍ [1]	625	100	100	825	45	ne	s	
		Prstenec TBW-Q 600/120/90	ZBOŽÍ [1]	625	120	100	825	60	ne	s	
		Prstenec TBW-Q šikmý spád 3%	ZBOŽÍ [1]	625	60 / 100	100	825	36	ne	s	
	120	Prstenec TBW-Q 600/40/120	ZBOŽÍ [1]	625	40	120	865	28	ne	s	
		Prstenec TBW-Q 600/60/120	ZBOŽÍ [1]	625	60	120	865	40	ne	s	
		Prstenec TBW-Q 600/80/120	ZBOŽÍ [1]	625	80	120	865	53	ne	s	
		Prstenec TBW-Q 600/100/120	ZBOŽÍ [1]	625	100	120	865	68	ne	s	
		Prstenec TBW-Q 600/120/120	ZBOŽÍ [1]	625	120	120	865	81	ne	s	
		Prstenec TBW-Q šikmý spád 3%	ZBOŽÍ [1]	625	60 / 100	120	865	53	ne	s	

Pozn: s standardní provedení výrobku

Zjednodušený výtah z nabídky obchodního zboží.

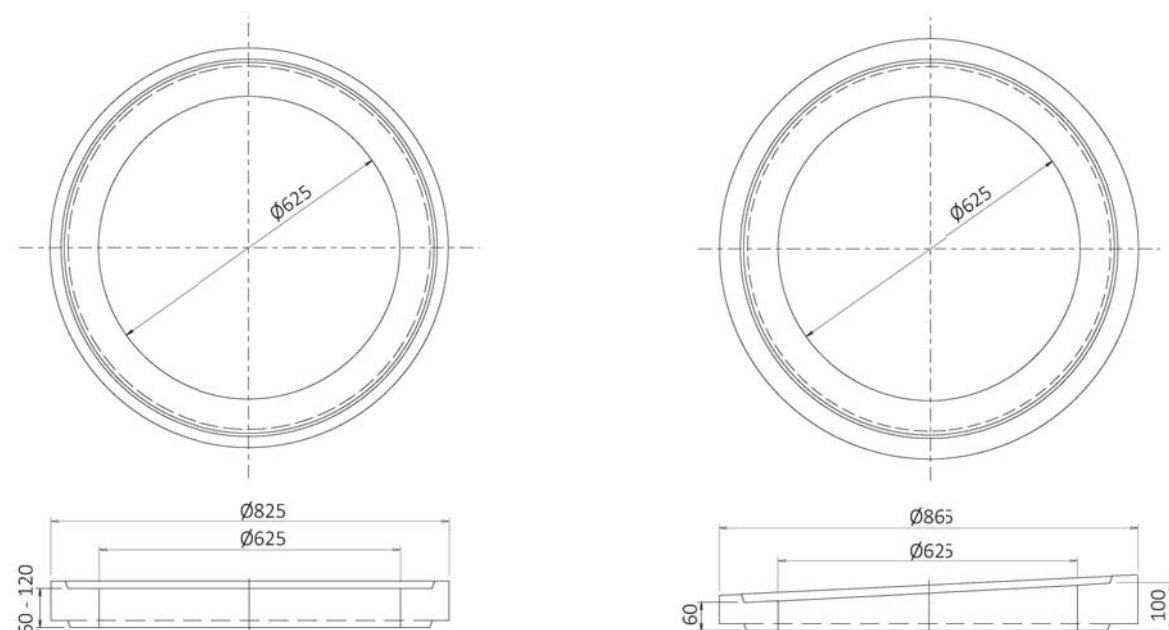

2.6.2. Vyrovnávací prstence DN 800

DN prostupu	Obchodní název	Stavební rozměry				Celkové rozměry		Orientační hmotnost	Manipulační závěs, závitový (Rd)	Beton dle ČSN EN 206
		vnitřní Ø	výška	tl. stěny	vnější Ø					
		DN	Ha	Ta	Da					
800	B&BC Prstenec 80/6/15 SVC	800	60	150	1100	60	3 x Rd 16	s		
	B&BC Prstenec 80/8/15 SVC	800	80	150	1100	85	3 x Rd 16	s		
	B&BC Prstenec 80/10/15 SVC	800	100	150	1100	105	3 x Rd 16	s		

Pozn: s standardní provedení výrobku

Pohled shora
Vyrovnávací prstence DN 800

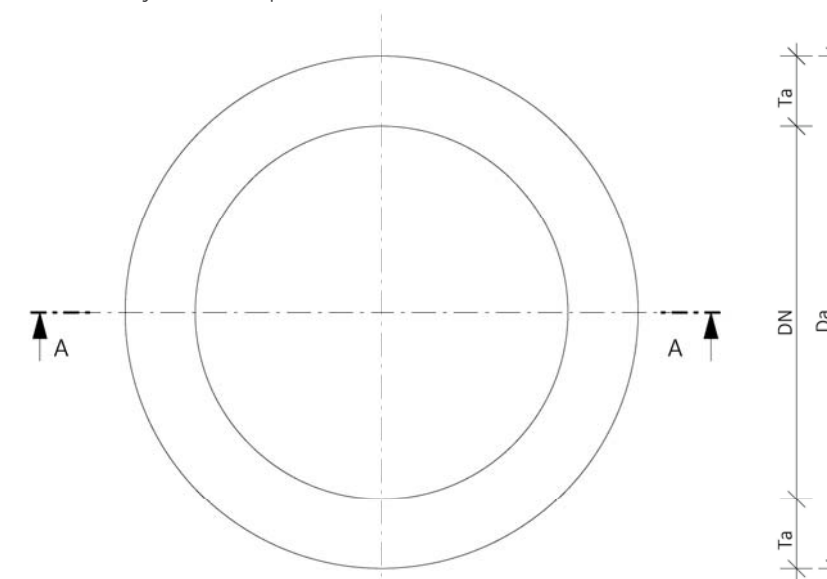

Řez A-A
Vyrovnávací prstence DN 800

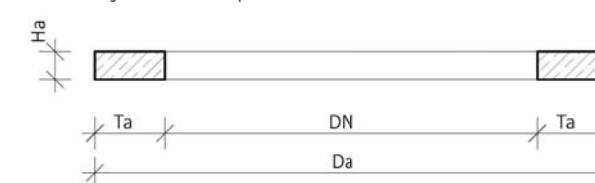

Vizualizace
Vyrovnávací prstence DN 800

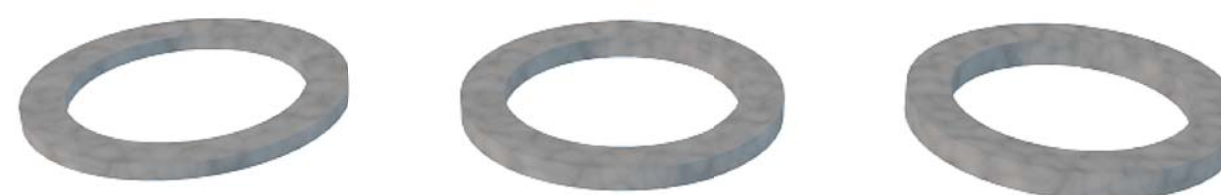

Technické parametry a výkresy převzaty od výrobce – viz doplňující informace, obchodní zboží
Technické změny vyhrazeny. Fotografie a výkresy mají čistě informativní charakter.

2. ŠACHTY A JÍMKY

2.6. Poklopy a prstence

2.6.3. Poklopy DN 625 zatěžovací třídy A15 – E600

Dle ČSN EN 124	Obchodní název	Rozměry				Orientační hmotnost	DN prostupu	Vyhovuje odolnosti prostředí dle ČSN EN 206
		vnitřní Ø	vnitřní Ø max.	výška	vnější Ø			
Jednotky:		[mm]	[mm]	[mm]	[mm]	[kg]	[mm]	[-]

DN 625

A15	Poklop A 15 BEGU bez odvětrání (KA01)	ZBOŽÍ [1]	605	625	75	750	70	625	XF4
B125	Poklop B125 BEGU bez odvětrání (KBB01)	ZBOŽÍ [1]	605	625	125	750	100	625	XF4
	Poklop B125 BEGU s odvětráním (KBB02)	ZBOŽÍ [1]	605	625	125	750	90	625	XF4
D400	Poklop D400 BEGU bez odvětrání (KDB02)	ZBOŽÍ [1]	610	625	160	785	156	625	XF4
	Poklop D400 BEGU s odvětráním (KDB01)	ZBOŽÍ [1]	610	625	160	785	164	625	XF4
	Poklop D400 EUROPA GU/BEGU bez odvětrání, s pantem a jištěním (KDB81B)	ZBOŽÍ [1]	610	625	160	785	111	625	XF4
	Poklop D400 EUROPA GU/BEGU s odvětráním, s pantem a jištěním (KDB82B)	ZBOŽÍ [1]	610	625	160	785	110	625	XF4
	Poklop D400 plastový bez odvětrání, s BEGU rámem, bez jištění	ZBOŽÍ [2]	610	625	160	785	76	625	XF4
E600	Poklop D400 plastový s odvětráním, s BEGU rámem, bez jištění	ZBOŽÍ [2]	610	625	160	785	76	625	XF4
	Poklop E600 EUROPA GU/BEGU, bez odvětrání s pantem a jištěním (KEB81B)	ZBOŽÍ [1]	605	625	160	785	118	625	XF4
	Poklop E600 EUROPA GU/BEGU, s odvětráním s pantem a jištěním (KEB82B)	ZBOŽÍ [1]	605	625	160	785	117	625	XF4

Poklopy PRAHA

D400	Poklop D400 EUROPA-GU/BEGU s odvětráním, bez jištění „PRAHA“ (KDB84)	ZBOŽÍ [1]	605	625	160	785	161	625	XF4
	Poklop D400 ECON 800 litinový se znakem PRAHA, s odvětráním, pantem a jištěním	ZBOŽÍ [6]	800	820	130	1036	120	800	XF4

Zjednodušený výtah z nabídky obchodního zboží.

A15

Poklop A15 BEGU bez odvětrání (KA01)

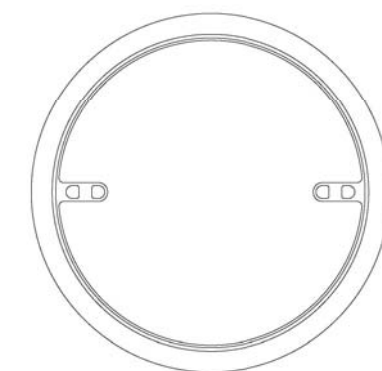
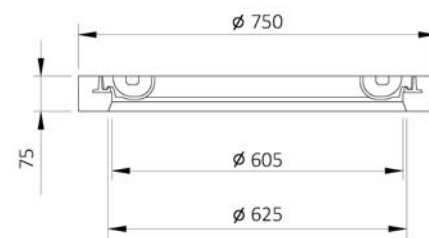

B125

Poklop B125 BEGU bez odvětrání (KBB01)

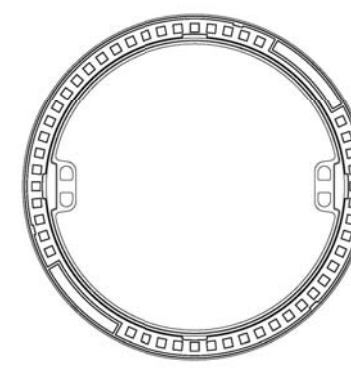
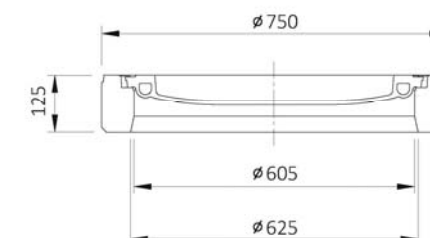

Poklop B125 BEGU s odvětráním (KBB02)

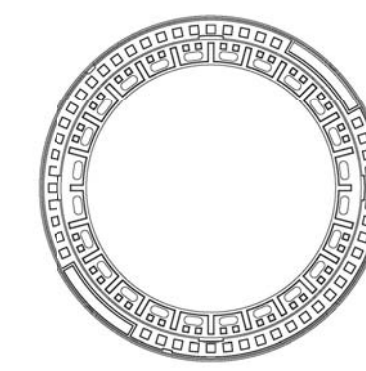
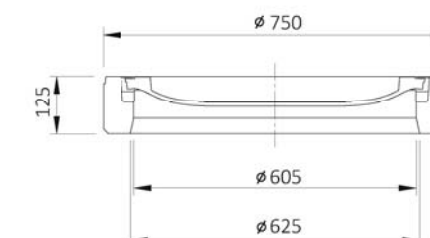

D400

Poklop D400 BEGU bez odvětrání (KDB02)

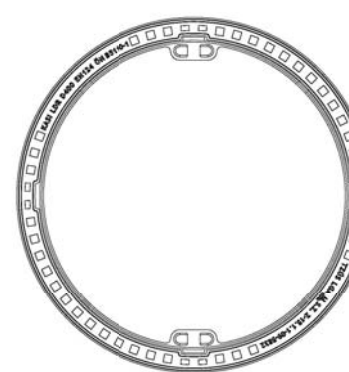
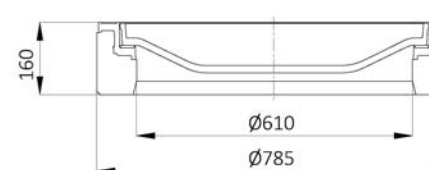

Poklop D400 BEGU s odvětráním (KDB01)

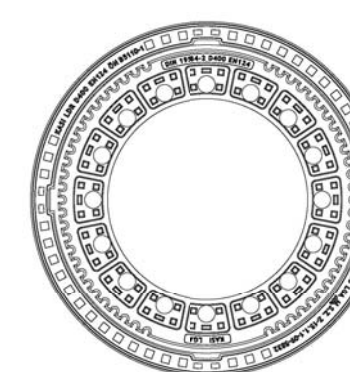
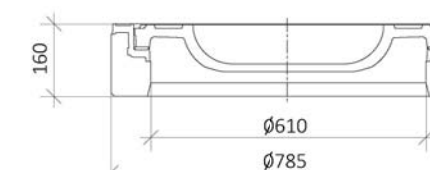

2. ŠACHTY A JÍMKY

2.6. Poklopy a prstence

2.6.3. Poklopy DN 625 zatěžovací třídy A15 – E600

D400

Poklop D400 EUROPA GU/BEGU bez odvětrání, s pantem a jištěním (KDB81B)

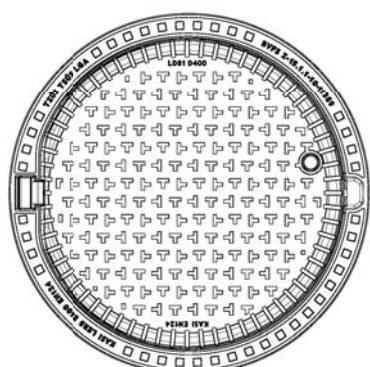
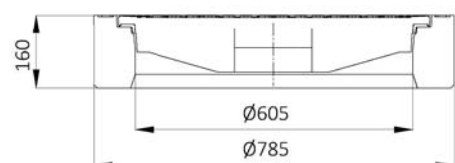

Poklop D400 EUROPA GU/BEGU s odvětráním, s pantem a jištěním (KDB82B)

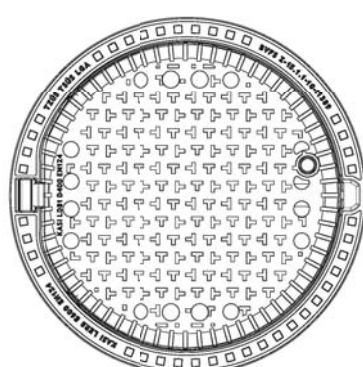
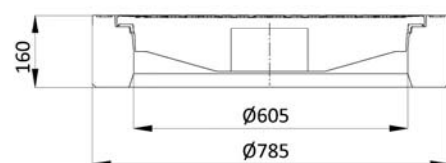

E600

Poklop E600 EUROPA GU/BEGU, bez odvětrání s pantem a jištěním (KEB81B)

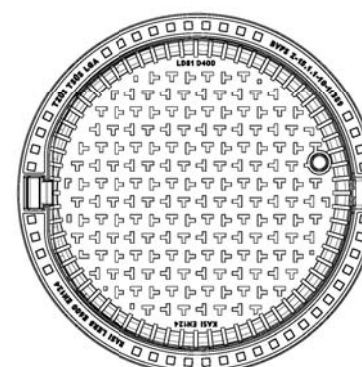
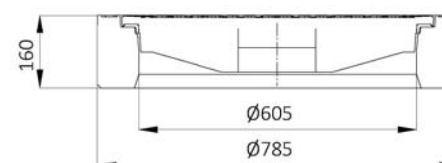

Poklop E600 EUROPA GU/BEGU, s odvětráním s pantem a jištěním (KEB82B)

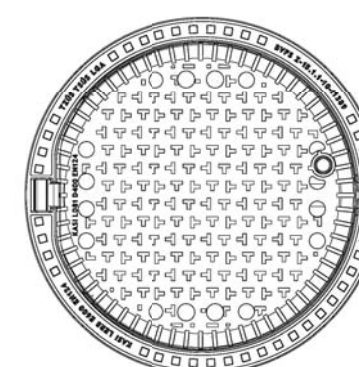
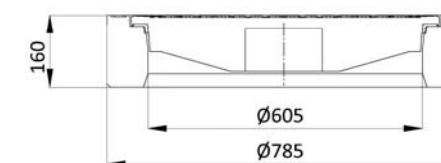

Poklopy Praha

Poklop D400 plastový bez odvětrání, s BEGU rámem, bez jištění

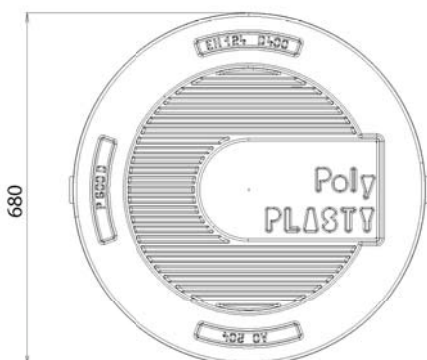
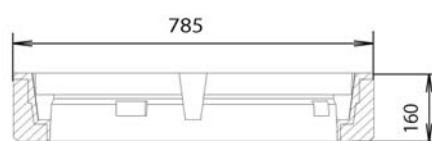

Poklop D400 plastový s odvětráním, s BEGU rámem, bez jištění

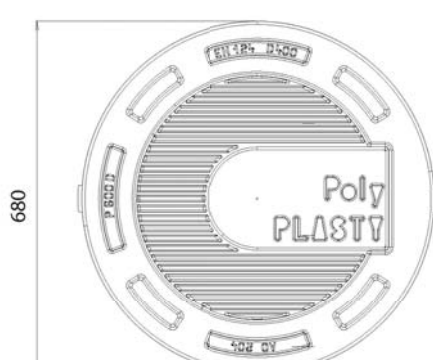
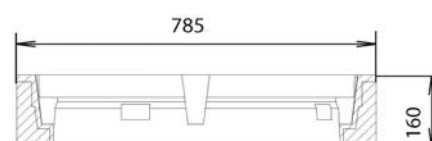

Poklop D400 EUROPA-GU/BEGU s odvětráním, bez jištění „PRAHA“ (KDB84)

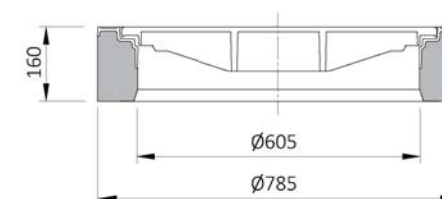

Poklop D400 ECON 800 litinový se znakem PRAHA, s odvětráním, pantem a jištěním

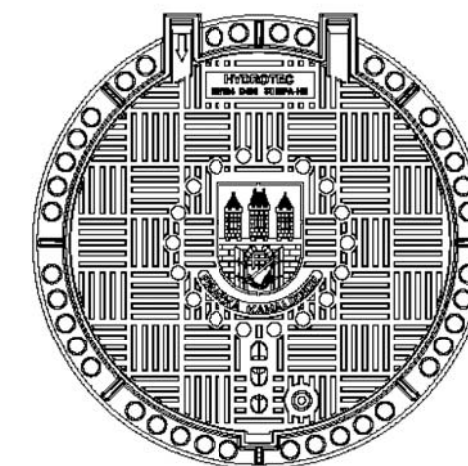
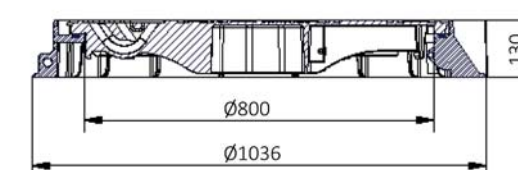

2. ŠACHTY A JÍMKY

2.7. Doplnkový sortiment šachet a jímek

2.7.1. Kluzný prostředek

Na dřík trouby a na těsnění v hrdle trouby se rovnoměrně nanese souvislá vrstva kluzného prostředku (např. DS GLEITMITTEL).

Kruhové trouby	Orientační spotřeba kluzného prostředku na počet spojů:		
	Balení po: 1 kg	Balení po: 5 kg	Balení po: 20 kg
DN 800	4	20	80
DN 1000	3	15	60
DN 1200	3	15	60
DN 1500	2,25	11,25	45
DN 1700	2	10	40

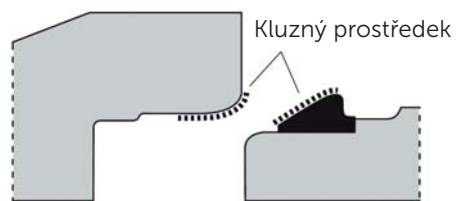

Kluzný prostředek, balení po	K zakoupení u B&BC, a.s.
5 kg	ANO
20 kg	ANO

Schéma aplikace kluzného prostředku

Nenanesením nebo nedostačujícím nanesením kluzného prostředku dojde k problémům při zasouvání trouby. Zejména pak může dojít ke stržení nebo poškození těsnící gumy nebo i k vytvoření trhliny v betonu u hrdla trouby a tím k vzniku netěsného spoje.



2.7.2. Vkládané těsnění

Dimenze šachtového programu	Standardně dodávané těsnění	Použití kluzného prostředku	ZBOŽÍ [T1]; [T2]
DN 800	vkládané	ANO	ZBOŽÍ [T1]; [T2]
DN 1000			ZBOŽÍ [T1]; [T2]
DN 1200			ZBOŽÍ [T1]; [T2]
DN 1500			ZBOŽÍ [T1]; [T2]
DN 1700			ZBOŽÍ [T1]; [T2]
DN 2200	vkládané samomazné	NE	ZBOŽÍ [T1]
DN 2500			ZBOŽÍ [T1]
DN 3000			ZBOŽÍ [T1]



Celkový přehled dostupných vkládaných těsnění

Kategorie	Obchodní název	Vizualizace	Skica tvaru	Volitelný doplněk	Použití kluzného prostředku
				---	---
Těsnění spoje	DS SDVSEAL			---	---
	DS SDV-BALLOON			DS TOPSEAL BASIC	NE, samomazné těsnění
	DS SD-VICTORY			DS TOPSEAL BASIC	---
	DS SGSEAL			---	ANO
	DS SG			DS TOPSEAL BASIC	---
	DS TOPSEAL BASIC			---	Náhrada maltového lože v dosedací ploše zámku skruží / den.

2. ŠACHTY A JÍMKY

2.7. Doplnkový sortiment šachet a jímek

2.7.3. Manipulační prostředky



Před každým použitím zkontrolujte vizuální stav zdvihacích prostředků.

Je zakázáno používat poškozené zdvihací a manipulační prostředky!



Šachtový program	S prvky šachtového programu se manipuluje:
Bez zabudovaných manipulačních prostředků	Pomocí samostatných samosvorných kleští (svěrek) – vždy po 3 kusech na prvek nebo pomocí kleští na skruže (SchachtFix).
Se zabudovanými manipulačními prostředky	Pomocí manipulačních prvků, jež jsou v prefabrikátech zabudované, za použití vhodných zdviháků (dle typu a dimenze manipulačního prostředku v prvku šachtového programu).

Kleště na skruže (SCHACHTFIX)

Prvky šachtového programu	Horní DN	Kategorie kleští	K zapůjčení u B&BC, a.s.
Šachtová dna	DN 800 DN 1000	2,5 t	ANO
Skruže	DN 800 DN 1000 DN 1200		
Přechodové skruže (kónus)	DN 625 DN 800		



3. VPUSTI

VPUSTI

Prvky pro odvádění povrchových vod do kanalizačních řadů.

- Horská vpušť

K regulaci odvodnění s usazovacím prostorem, převážně mimo obce při komunikacích.

- Uliční vpušť

K regulaci odvodnění, dle sestavy s usazovacím prostorem, převážně v tělese komunikace.

- Dvorní vpušť

K regulaci odvodnění, dle sestavy s usazovacím prostorem, převážně u bytových staveb a malých zpevněných ploch.



Požadavky:			
Legislativní	ŘSD ČR	SŽDC	PVK
Zákon 22/1997 Sb. v platném znění	TKP 18 MD	Schválení	Městské standardy vodovodů a kanalizací na území hl. m. Prahy
HORSKÁ VPUŠŤ	Beton a výrobky ve shodě s požadavky TKP 1 MD a TKP 18 MD	připravujeme	Výrobky mimo stavby / předmět činnosti PVK.
ULIČNÍ VPUŠŤ		není určeno	
DVORNÍ VPUŠŤ	ČSN EN 1917	není určeno	Osvědčení č. 299/2010-OTH TPD č. TP-BTK 57/2010



3. VPUSTI

3.1. Horská vpust

3.1.1. Základní díl a nástavec

Obchodní název	Stavební rozměry			Celkové rozměry				Přípojné potrubí		Orientační hmotnost	Manipulační závěs, závitový (Rd)	Možnosti zakázkové výroby	Změna průměru, umístění a spoje přípojného potrubí	Atypické výšky	Betón ČSN EN 206			
	délka	šířka	výška	délka	šířka	celková výška	tl. stěny / tl. dna	výška	průměr Ø						C 40/50 XF4	C 40/50 XF4, XA3	C 45/55 XF4	C 50/60 XF4
Označení na výkresech:	La	Ba	Hb1 / Ha1	Lb	Bb	Hb / Ha	Ta	H	dR									
Jednotky:	[mm]	[mm]	[mm]	[mm]	[mm]	[mm]	[mm]	[mm]	[mm]	[kg]	[-]							

Horská vpust – základní díl

B&BC Vpust horská 124/62/153/20	1240	620	1530	1500	880	1645	130/115	600	200	2450	4 x Rd 16	z	-	s	z	z	z
B&BC Vpust horská 124/62/153/30	1240	620	1530	1500	880	1645	130/115	600	300	2440	4 x Rd 16	z	-	s	z	z	z
B&BC Vpust horská 124/62/153-111,5/20(30) L(P)	1240	620	1530 / 1115	1500	880	1645 / 1230	130/115	600	200 / 300	2208	4 x Rd 16	z	-	s	z	z	z
B&BC Vpust horská 124/62/153-86/20(30) L(P)	1240	620	1530 / 860	1500	880	1645 / 975	130/115	600	200 / 300	1960	4 x Rd 16	z	-	s	z	z	z

Horská vpust – nástavec

B&BC nástavec horské vpusti 10	1240	620	100	1500	880	120	130	-	-	130	4 x Rd 16	-	-	s	z	z	z
B&BC nástavec horské vpusti 20	1240	620	200	1500	880	220	130	-	-	225	4 x Rd 16	-	-	s	z	z	z
B&BC nástavec horské vpusti 30	1240	620	300	1500	880	320	130	-	-	380	4 x Rd 16	-	-	s	z	z	z

Pozn: s standardní provedení výroby
z zakázková výroba
- není možné vyrobit na zakázku / parametr není relevantní

Horská vpust – základní díl

Pohled shora
Horská vpust – základní díl

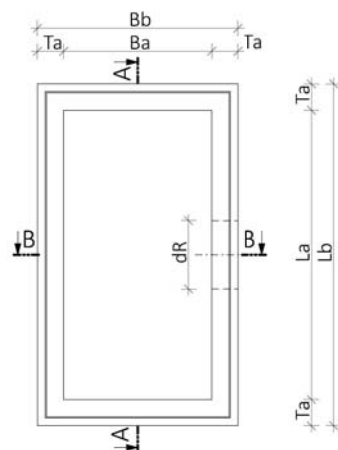

Řez A-A
Horská vpust – základní díl

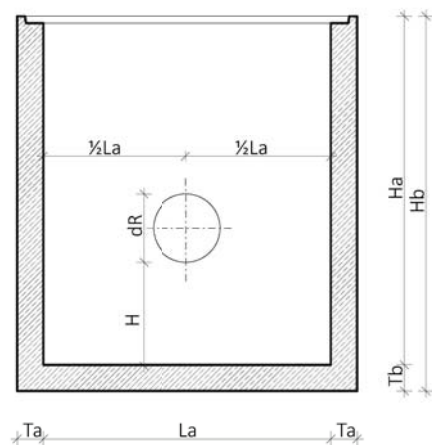

Řez B-B
Horská vpust – základní díl

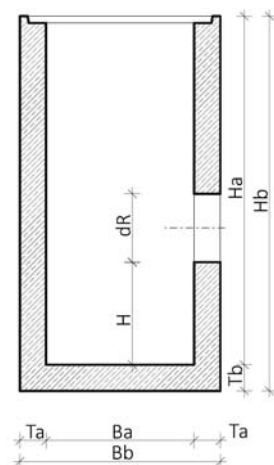

Pohled shora
Horská vpust – základní díl

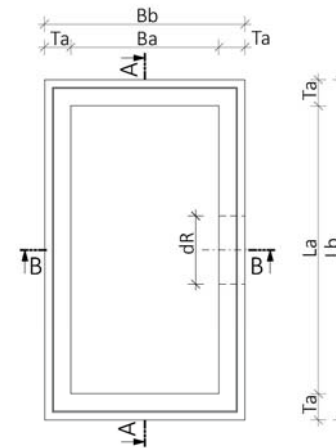

Řez A-A
Horská vpust – základní díl

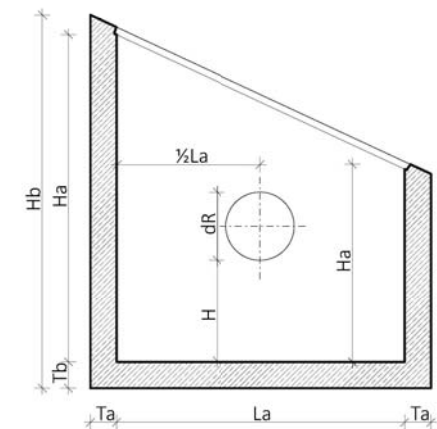

Řez B-B
Horská vpust – základní díl

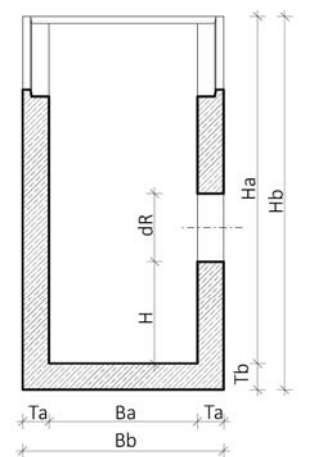

Horská vpust – nástavec

Pohled shora
Horská vpust – nástavec

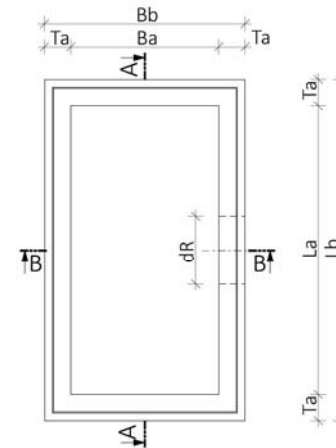

Řez A-A
Horská vpust – nástavec

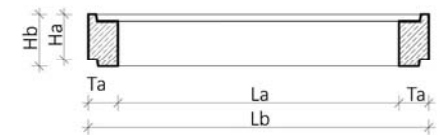

Řez B-B
Horská vpust – nástavec

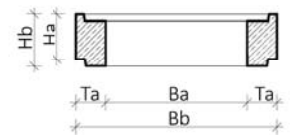

3.1.2. Mříže pro horskou vpust

DN prostupu	Obchodní název	Rozměry kompletu			Orientační hmotnost kompletu	Dle ČSN EN 124	Vyhovuje odolnosti prostředí dle ČSN EN 206	
		délka	šířka	výška				
	Jednotky:	[mm]	[mm]	[mm]	[kg]	[-]	[-]	
1240 x 620	Mříž s rámem B125 na horskou vpust (litina)	ZBOŽÍ [4]	1400	730	130	242	B125	XF4
	Mříž plastová s litinovým rámem C250 na horskou vpust	ZBOŽÍ [2]	1400	785	135	142	C250	XF4

Mříž s rámem B125 na horskou vpust (litina)

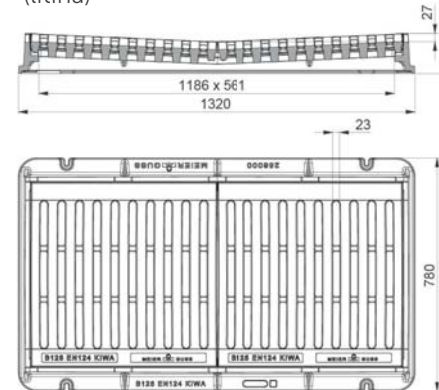

Mříž plastová s litinovým rámem C250 na horskou vpust

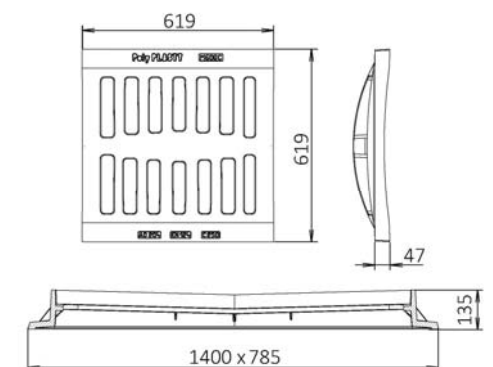

Technické parametry a výkresy převzaty od výrobce – viz doplňující informace, obchodní zboží
Technické změny vyhrazeny. Fotografie a výkresy mají čistě informativní charakter.

3. VPUSTI

3.2. Uliční vpuště

3.2.1. Dna a skruže pro uliční vpuště

Obchodní název	Jednotky:	Stavební rozměry				Orientační hmotnost	Vyhovuje odolnosti prostředí dle ČSN EN 206
		vnitřní Ø	vnější Ø	výška	celková výška		
		[mm]	[mm]	[mm]	[mm]	[kg]	[-]
Uliční vpuště – Dna							
Dno s výtokem TBV 1A, DN 150	ZBOŽÍ [1]	450	550	191	330	78	XF4
Dno s výtokem TBV 1AP, DN 150 PVC	ZBOŽÍ [1]	450	550	191	330	83	XF4
Dno s výtokem TBV 1D, DN 200	ZBOŽÍ [1]	450	550	225	380	96	XF4
Dno s výtokem TBV 1DP, DN 200 PVC	ZBOŽÍ [1]	450	550	225	380	101	XF4
Dno s výtokem TBV 1d, DN 200 UR2 nebo kamenina	ZBOŽÍ [1]	450	550	225	380	108	XF4
Dno průtočné TBV 1EP, DN 150 PVC	ZBOŽÍ [1]	450 / 376	550	240	400	134	XF4
Dno s kalovou prohlubní TBV 2A	ZBOŽÍ [1]	450	550	240	300	69	XF4
Uliční vpuště – Skruže s otvorem							
Skruže s otvorem TBV 3A, DN 150	ZBOŽÍ [1]	450	550	350	377,5	73	XF4
Skruže s otvorem TBV 3AP, DN 150 PVC	ZBOŽÍ [1]	450	550	350	377,5	75	XF4
Skruže s otvorem TBV 43D, DN 150 PVC	ZBOŽÍ [1]	450	550	450	477,5	103	XF4
Skruže s otvorem TBV 3A20P, DN 200 PVC	ZBOŽÍ [1]	450	550	350	377,5	68	XF4
Skruže s otvorem TBV 3d, DN 200 UR2 nebo kamenina	ZBOŽÍ [1]	450	550	450	477,5	90	XF4
B&BC Skruže s otvorem TBV 3Z15P, DN 150 PVC		450	550	550	577,5	145	XF4
B&BC Skruže s otvorem TBV 3Z20P, DN 200 PVC		450	550	550	577,5	150	XF4

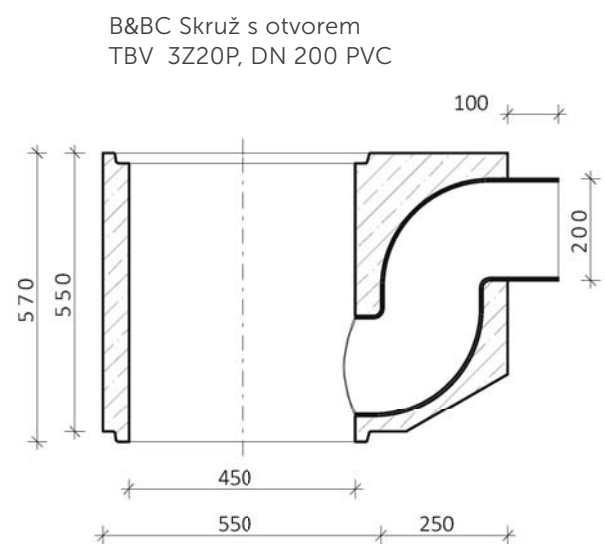
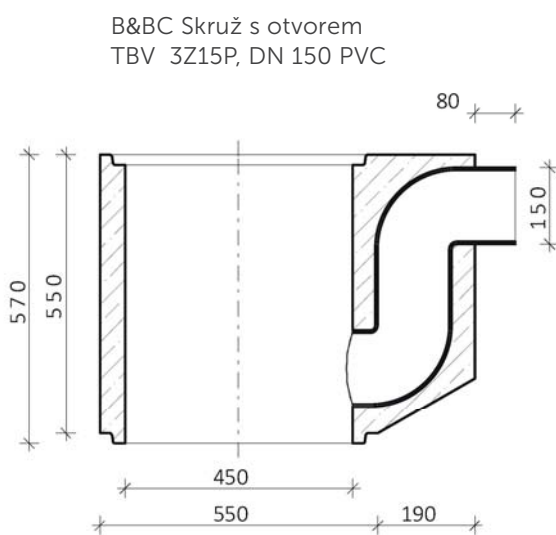
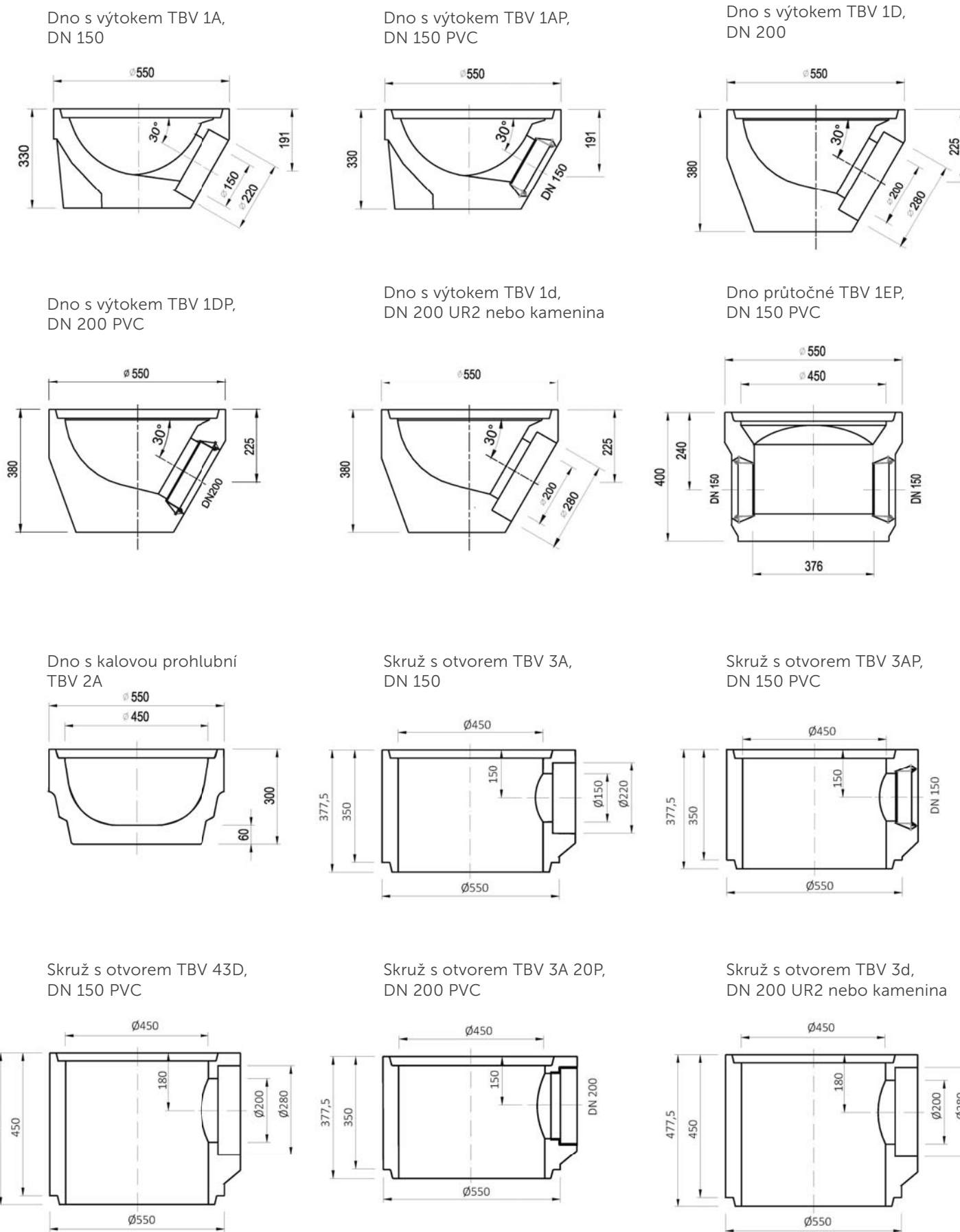

3. VPUSTI

3.2. Uliční vpust

3.2.2. Skruže, kónusy pro uliční vpusti, prstence a kalové koše

Obchodní název	Jednotky:	Stavební rozměry				Orientační hmotnost	Vyhovuje odolnosti prostředí dle ČSN EN 206
		vnitřní Ø	vnější Ø	výška	celková výška		
		[mm]	[mm]	[mm]	[mm]	[kg]	[-]
Uliční vpust – Skruže							
Skruž horní TBV 45B	ZBOŽÍ [1]	450	550	295	322,5	57	XF4
Skruž horní TBV 45C	ZBOŽÍ [1]	450	550	195	222,5	38	XF4
Skruž horní TBV 5D	ZBOŽÍ [1]	450	550	570	597,5	105	XF4
Skruž středová TBV 46A	ZBOŽÍ [1]	450	550	295	322,5	58	XF4
Skruž středová TBV 46B	ZBOŽÍ [1]	450	550	195	222,5	38	XF4
Skruž středová TBV 6D	ZBOŽÍ [1]	450	550	570	597,5	105	XF4
Uliční vpust – Kónus							
Kónus K11A	ZBOŽÍ [1]	450 / 270	550 / 295	300	325	60	XF4
Uliční vpust – Vyrovnávací prstence							
Prstenec vyrovnávací 10A	ZBOŽÍ [1]	390	625	60	60	23	XF4
Prstenec vyrovnávací 10B	ZBOŽÍ [1]	350 / 270	500 / 400	60	60	8,5	XF4
Uliční vpust – Kalové koše							
Kalový koš UA4 pozinkovaný 600 mm	ZBOŽÍ [1]	-	385	-	600	4	XF4
Kalový koš UB1 pozinkovaný 250 mm	ZBOŽÍ [1]	-	385	-	250	2,5	XF4
Kalový koš UC3 pozinkovaný, oválný 575 mm	ZBOŽÍ [1]	-	395 / 255	-	575	4	XF4
Kalový koš UD1 pozinkovaný, oválný 325 mm	ZBOŽÍ [1]	-	395 / 255	-	325	3	XF4

Uliční vpust – Kalové koše

Kalový koš UA4 pozinkovaný 600 mm Kalový koš UB1 pozinkovaný 250 mm Kalový koš UC3 pozinkovaný, oválný 575 mm Kalový koš UD1 pozinkovaný, oválný 325 mm

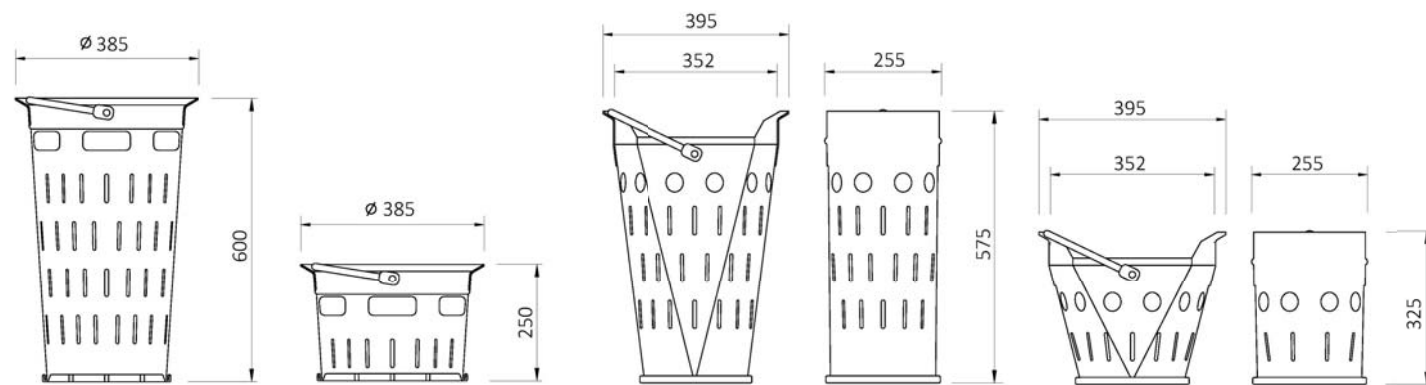

Uliční vpust – Kónus

Kónus K11A

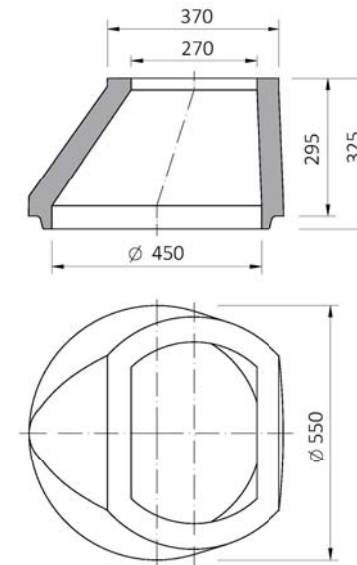

Uliční vpust – Vyrovnávací prstence

Prstenec vyrovnávací 10A

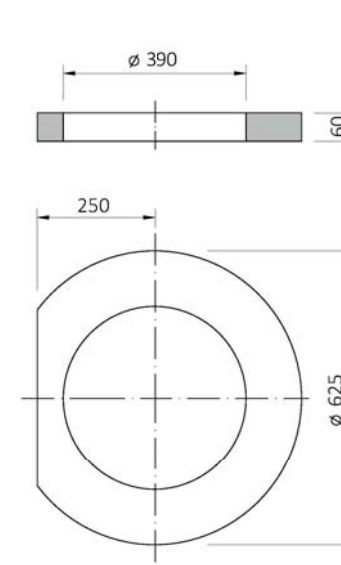

Prstenec vyrovnávací 10B

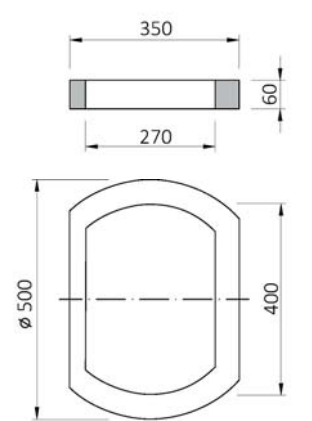

Uliční vpust – Skruže

Skruž horní TBV 45B

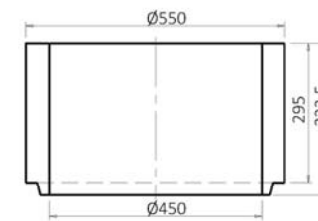

Skruž horní TBV 45C

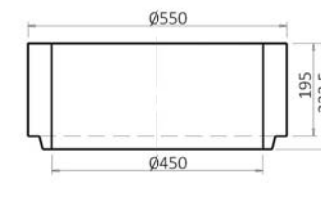

Skruž středová TBV 46A

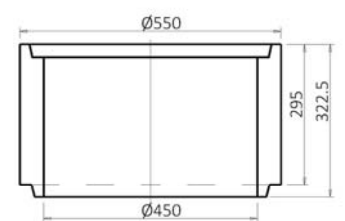

Skruž středová TBV 46B

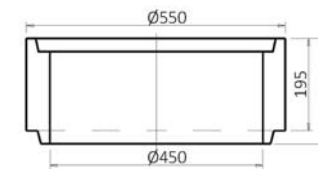

Skruž horní TBV 5D

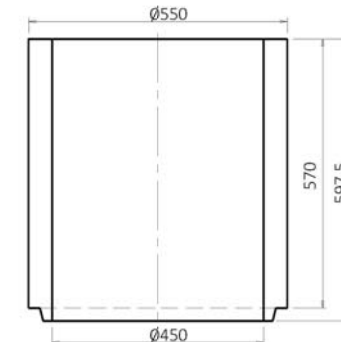

Skruž středová TBV 6D

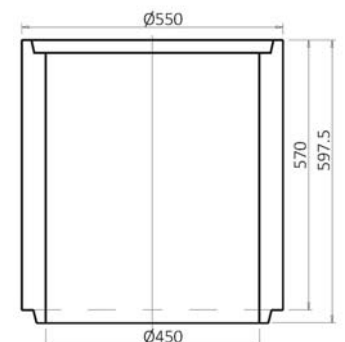

3. VPUSTI

3.2. Uliční vpusť

3.2.3. Doplnky pro uliční vpusť

Obchodní název	Stavební rozměry				Orientační hmotnost	Vyhovuje odolnosti prostředí dle ČSN EN 206	
	délka	šířka	výška	celková výška			
Jednotky:	[mm]	[mm]	[mm]	[mm]	[kg]	[-]	
Uliční vpusť – Mříže s rámem							
Mříž s rámem D400 (KM18P)	ZBOŽÍ [1]	515	310	125	125	61	XF4
Mříž s rámem D400 (KM12)	ZBOŽÍ [1]	500	500	160	160	68	XF4
Mříž s rámem D400 s pantem (KM12P)	ZBOŽÍ [1]	500	500	160	160	68	XF4
Mříž s rámem D400 prohnutá (KM15)	ZBOŽÍ [1]	500	500	160	160	68	XF4
Mříž s rámem D400 prohnutá (KM15P)	ZBOŽÍ [1]	500	500	160	160	68	XF4
Mříž s rámem D400 s pantem speciál 16 mm (KM14P)	ZBOŽÍ [1]	500	500	160	160	70	XF4
Mříž plastová D400 (M500D) s rámem BEGU	ZBOŽÍ [1]	505	505	160	160	63	XF4
Mříž plastová D400 samostatná (M508D)	ZBOŽÍ [1]	470	500	60	60	13	XF4
Dálniční mříž (CURB KING) D400 s pantem (KM11RD)	ZBOŽÍ [1]	701	481	162 / 116	162 / 116	50	XF4

Uliční vpusť – Mříže s rámem

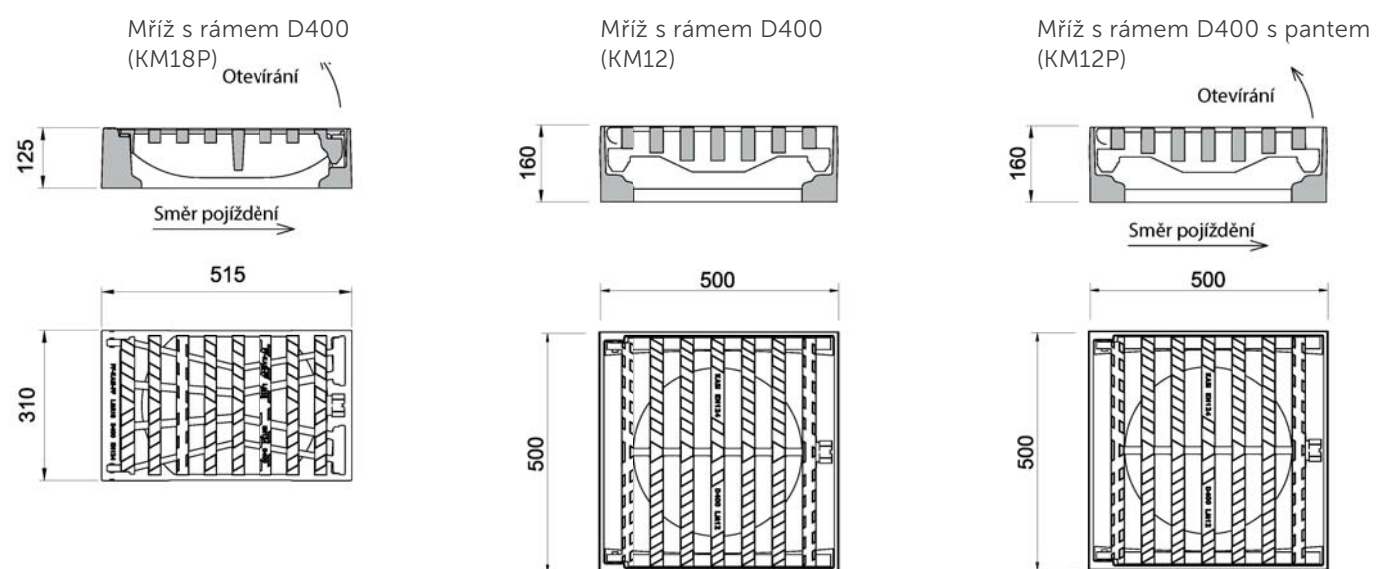

Mříž s rámem D400 prohnutá (KM15)

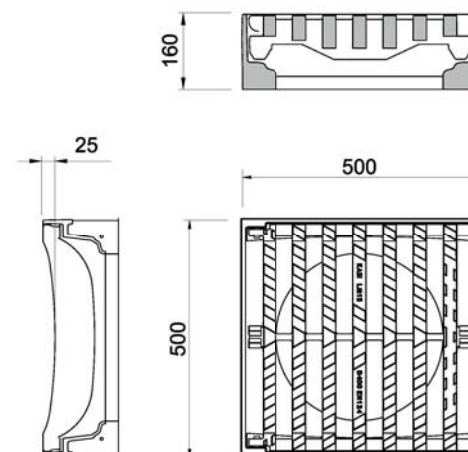

Mříž s rámem D400 prohnutá (KM15P)

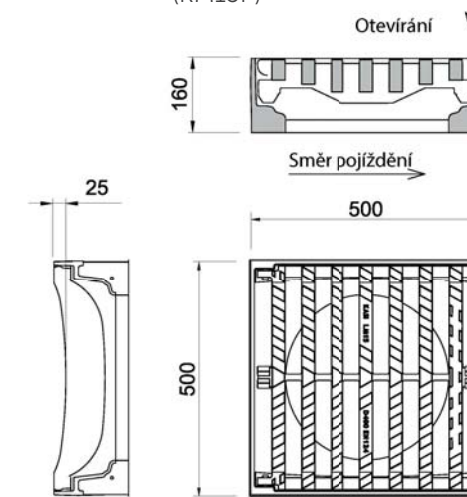

Mříž s rámem D400 s pantem speciál 16 mm (KM14P)



Mříž plastová D400 (M500D) s rámem BEGU

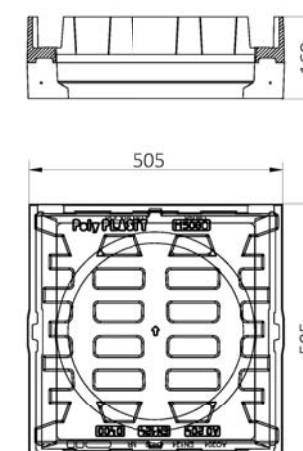

Mříž plastová D400 samostatná (M508D)

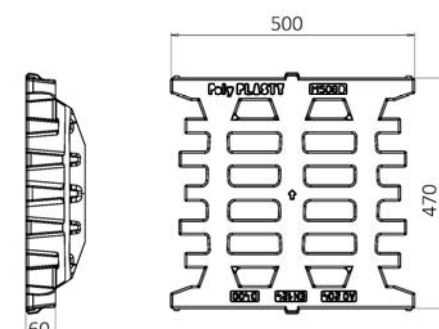

Dálniční mříž (CURB KING) D400 s pantem (KM11RD)

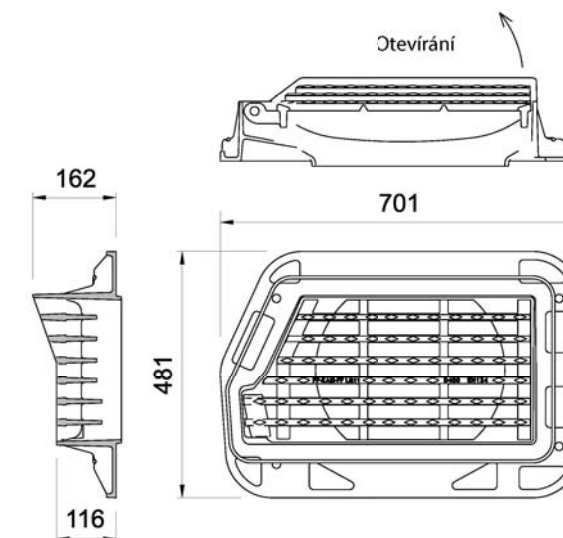

3. VPUSTI

3.3. Dvorní vpust

Obchodní název	ZBOŽÍ [5]	Stavební rozměry				Orientační hmotnost [kg]	Vyhovuje odolnosti prostředí dle ČSN EN 206 [-]
		vnitřní Ø [mm]	vnější Ø [mm]	stavební výška [mm]	tloušťka stěny [mm]		
Jednotky: [mm] [mm] [mm] [mm] [kg] [-]							
Dna							
TBV 310a dno s výtokem DN 150	ZBOŽÍ [5]	300	380	310	40	45	-
TBD 270a dno s výtokem DN 100 PVC	ZBOŽÍ [5]	300	380	270	40	40	-
TBD 270 dno s kalovou prohlubní	ZBOŽÍ [5]	300	380	270	40	40	-
Skruže							
TBD 250 1e skruže s otvorem, 1x DN 100 PVC	ZBOŽÍ [5]	300	380	250	40	28	-
TBD 250 2e skruže s otvorem, 2x DN 100 PVC	ZBOŽÍ [5]	300	380	250	40	27	-
TBD 200b skruže středová	ZBOŽÍ [5]	300	380	200	40	20	-
TBD 500b skruže středová	ZBOŽÍ [5]	300	380	500	50	-	
Doplňky							
TBD 40 vyrovnávací prstenec	ZBOŽÍ [5]	300	450	40	40	10	-
TBD držák kalového koše	ZBOŽÍ [5]	230	380	60	40	9	-
UL kalový koš pozink vysoký	ZBOŽÍ [1]	-	260 / 195	420	-	2,5	XF4
UK kalový koš pozink nízký	ZBOŽÍ [1]	-	260	250	-	2,0	XF4
Vtoková mříž KMA15 (A15)	ZBOŽÍ [1]	-	300 x 300	60	-	12,5	XF4
Vtoková mříž KMB125 (B125)	ZBOŽÍ [1]	-	300 x 300	100	-	14	XF4

TBV 310a dno s výtokem DN 150

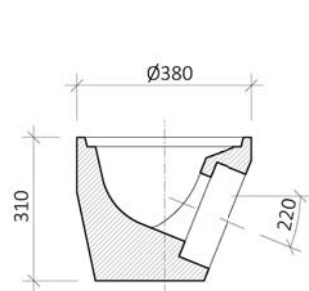

TBD 270a dno s výtokem DN 100 PVC

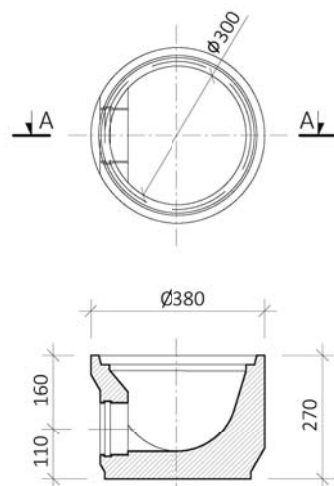

TBD 270 dno s kalovou prohlubní

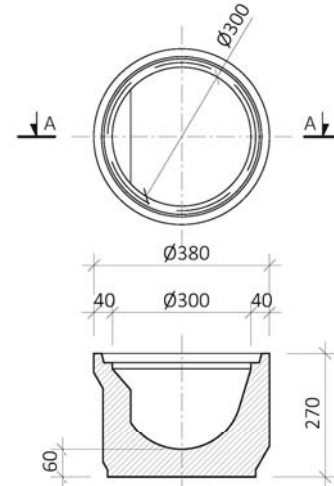

TBD 250 1e skruže s otvorem, 1x DN 100 PVC

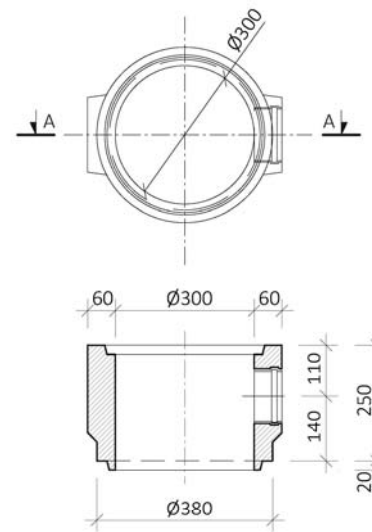

TBD 250 2e skruže s otvorem, 2x DN 100 PVC

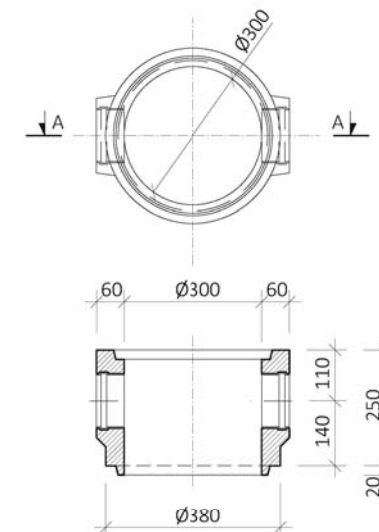

TBD 200b skruže středová

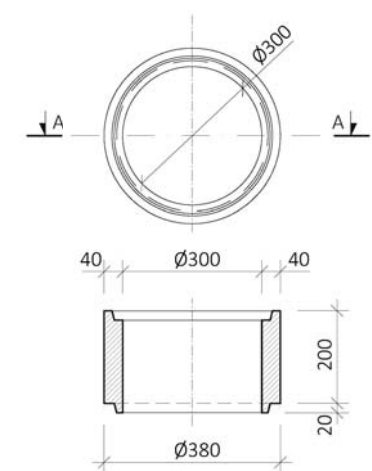

TBD 500b skruže středová

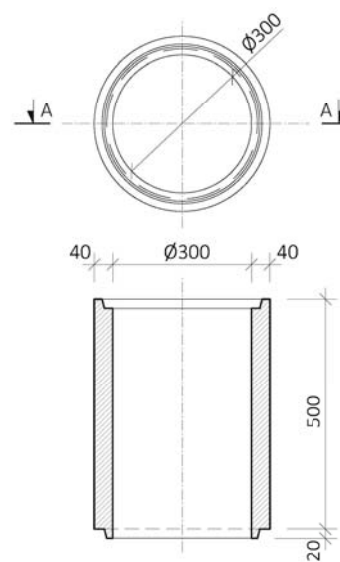

TBD 40 vyrovnávací prstenec

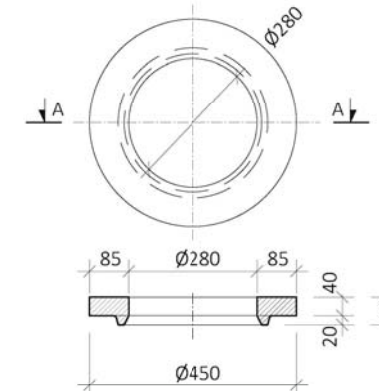

TBD držák kalového koše

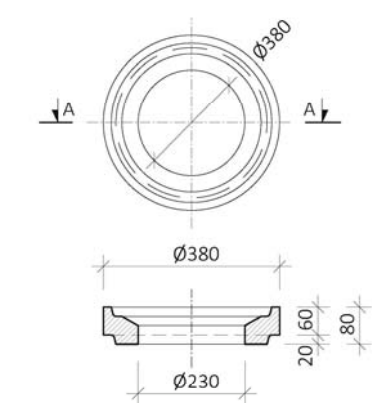

TBV 310a dno s výtokem DN 150

TBD 270a dno s výtokem DN 100 PVC

TBD 270 dno s kalovou prohlubní

TBD 500b skruže středová

TBD 40 vyrovnávací prstenec

TBD držák kalového koše

UL kalový koš pozink vysoký

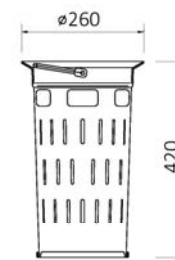

UK kalový koš pozink nízký

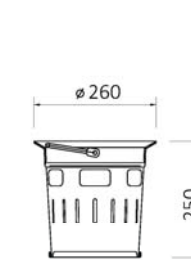

Vtoková mříž KMA15 (A15)

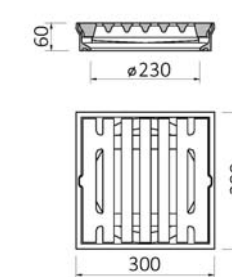

Vtoková mříž KMB125 (B125)

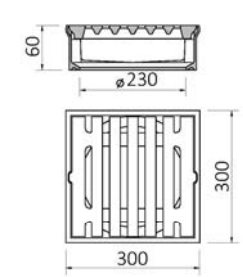

4. PŘÍKLADY POUŽITÍ

4.1. Trouby

4.1.1. Kanalizační řad

Vzorové uložení hrdlové trouby B&BC Trouba TBH (TZH) DN 300 až DN 800 do štěrkopiskového lože

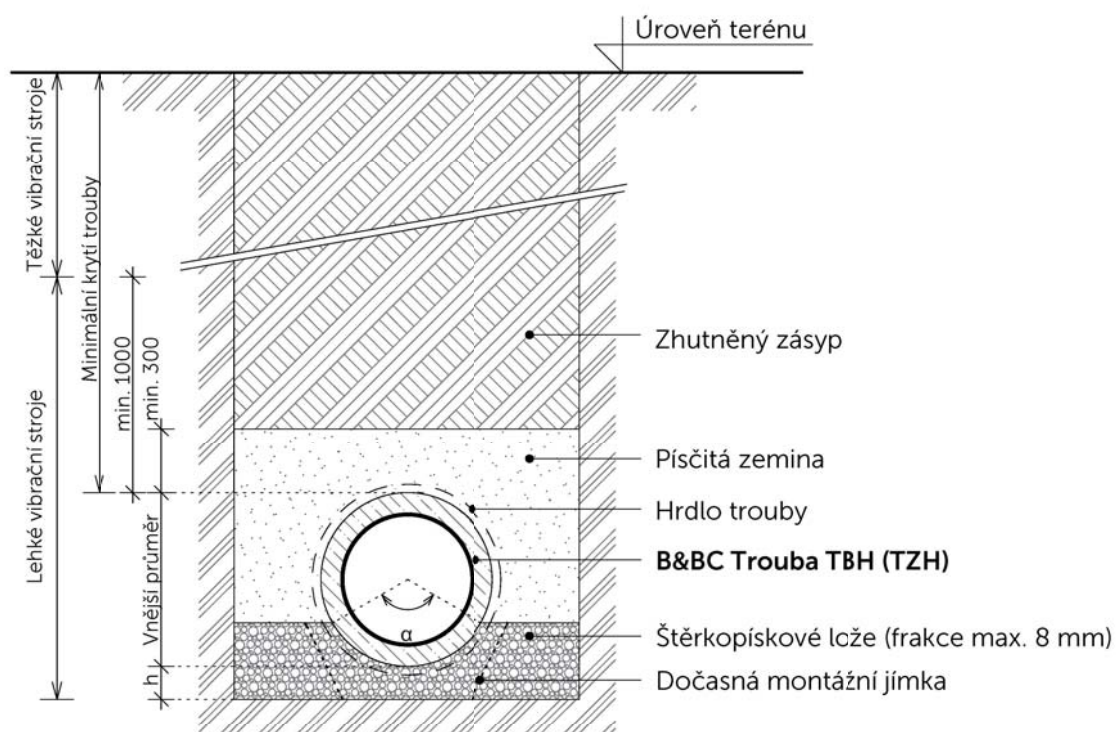

Vzorové uložení hrdlové trouby B&BC Trouba TBH (TZH) DN 300 až DN 800 na podkladním prahu, zpevněné betonovým sedlem

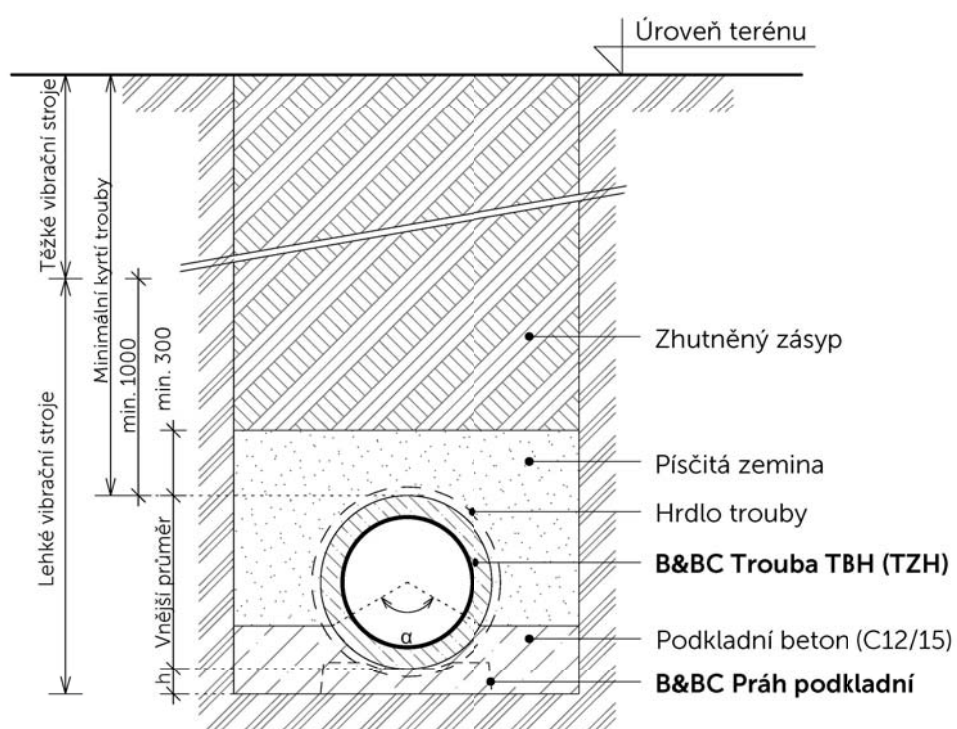

α - Vnitřní úhel betonového sedla (90°, 120°, 180° dle zatížení)

h - Výška podkladní vrstvy dle zatížení trouby a únosnosti podloží

Vzorové uložení hrdlové trouby B&BC Trouba TBH (TZH) DN 300 až DN 800 na podkladním prahu, zpevněné betonovým sedlem, s drenáží

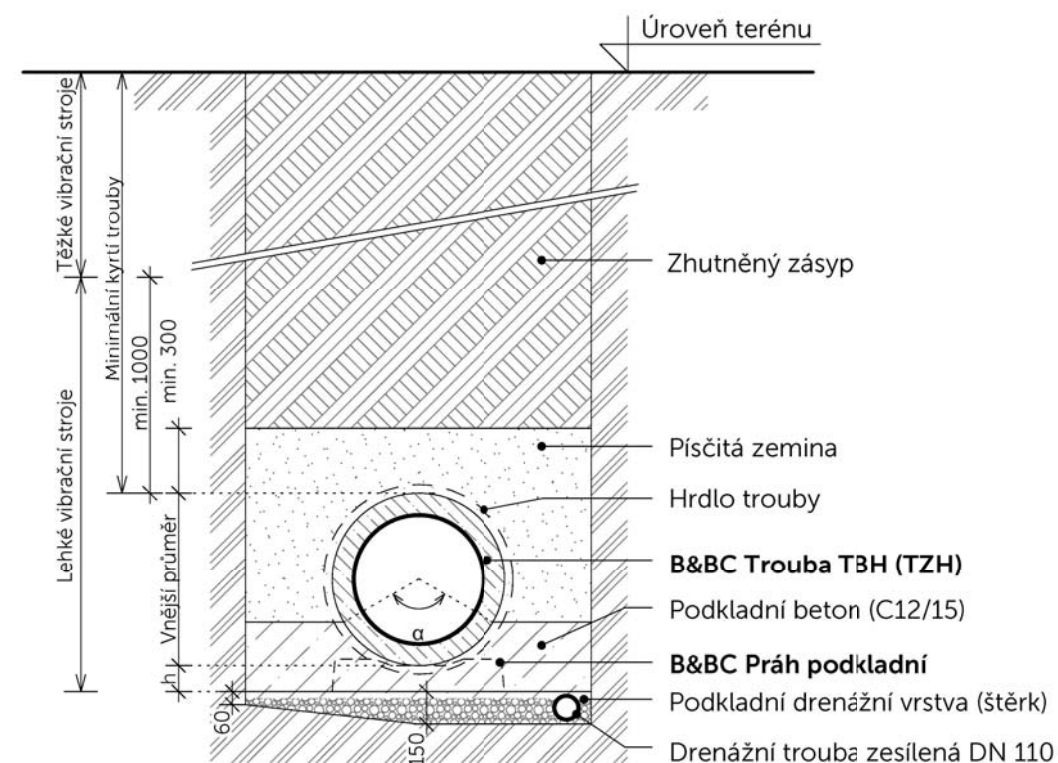

Vzorové uložení patkové trouby B&BC Trouba TBHP (TZHP) DN 1000 a DN 1200 na podkladní betonovou vrstvu

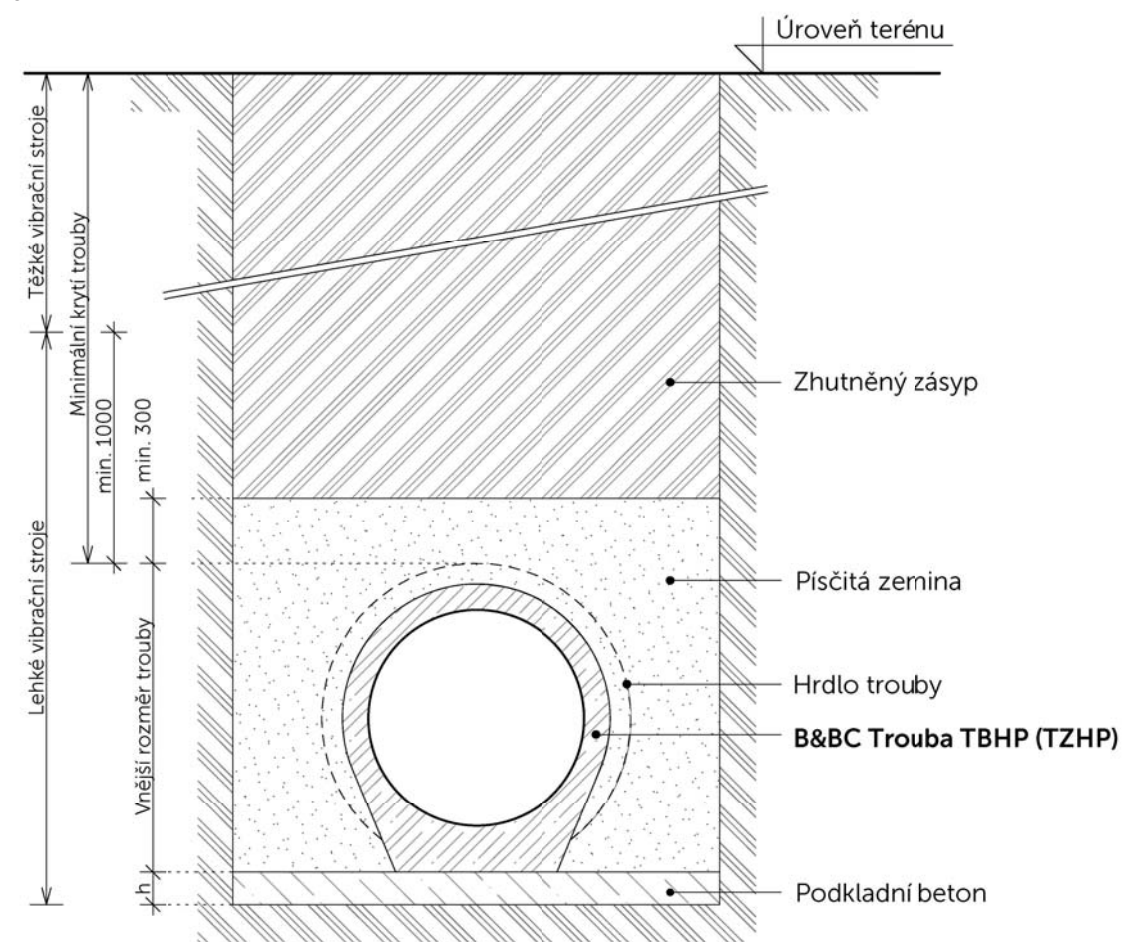

α - Vnitřní úhel betonového sedla (90°, 120°, 180° dle zatížení)

h - Výška podkladní vrstvy dle zatížení trouby a únosnosti podloží

4. PŘÍKLADY POUŽITÍ

4.1. Trouby

4.1.2. Propustky

Trubní propustky staveb pozemních komunikací

Obecně lze použít celé spektrum nabízených trub DN 300 – DN 3000 pro konstrukci propustků s funkcí:

- Převedení vodních toků skrz tělesa pozemních komunikací.
- Převedení srážkových vod skrz tělesa pozemních komunikací.
- Vytváření bio-koridorů (migračních objektů) pro umožnění migrace zvěře skrz tělesa pozemních komunikací.

Jednotlivé organizace spravující, v zastoupení státu nebo soukromého vlastníka, pozemní komunikace mají stanoveny vlastní předpisy pro projektování a provádění trubních propustků.

ŘSD ČR

Rezortní předpisy, výtah z předpisů a požadavků:

- TKP 18 Betonové konstrukce a mosty.
Definuje požadavky na beton a betonové konstrukce.
- TP 232 Propustky a mosty malých rozpětí.
Světlost propustku 0,4 až 2,0 m.
Světlost nad 2,0 m je již most.
- TP 180 Migrační objekty pro zajištění průchodnosti dálnic a silnic pro volně žijící živočichy.
Šířka 0,3 až 60,0 m dle kategorie druhů.
Výška 0,3 až 20,0 m dle kategorie druhů.
Pro většinu druhů menších živočichů jsou vhodné následující parametry:
- Průměr 0,5 m může být dostačující pro jezevce.
 - Pro lišku, vydru: průměr > 0,6 m.
 - Pro obojživelníky: průměr > 0,5 m.

Silnice II. třídy a nižší, pozemní komunikace měst, obcí a krajů, soukromé pozemní komunikace.

Dle požadavků vlastníka nebo odpovědného projektanta či statika.

SŽDC

Pro trouby pro propustky v železničním spodku, na stavbách SŽDC, platí Směrnice SŽDC č. 67 a je možné použít jen schválené výrobky (Osvědčení SŽDC) od schváleného výrobce.

Rezortní předpisy, výtah z předpisů a požadavků:

- TKP 17 Betonové konstrukce.
Definuje požadavky na beton a betonové konstrukce.
- MVL 649 Železobetonové trubní propustky.
Světlost propustku 0,6 až 2,0 m.
Světlost nad 2,0 m je již most.



Použití hrdlových patkových trub B&BC Trouba TZHP 100/250 IT v silničním propustku, ukončeným vtokovou troubou (B&BC Trouba TZDP 100/165-73,5 IT vtoková) a výtokovou troubou (B&BC Trouba TZHP 100/165-73,5 IT výtoková)

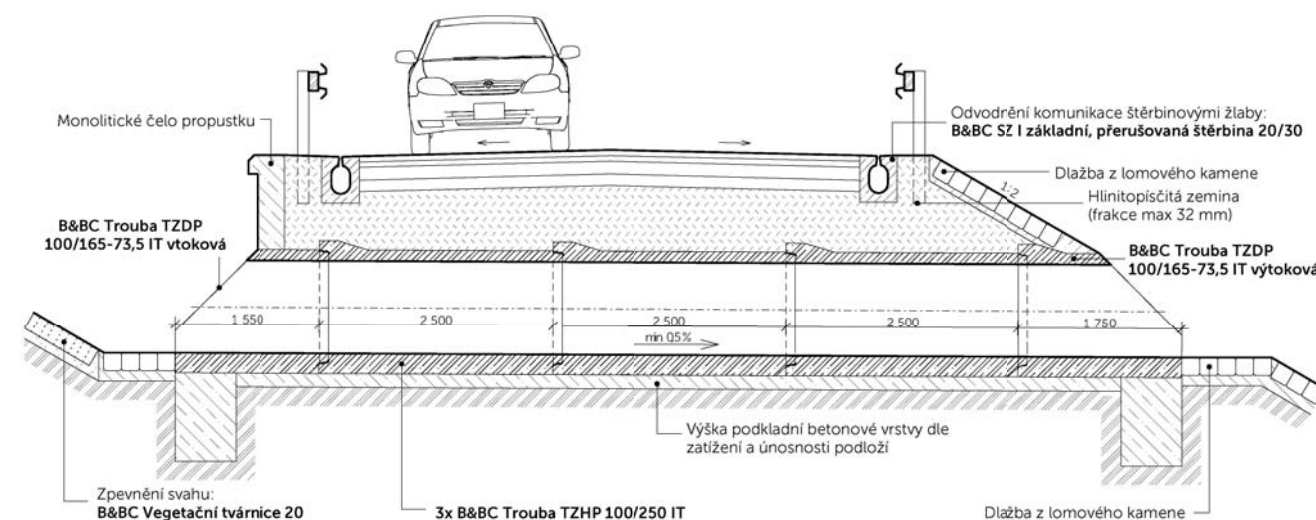

Použití hrdlových trub B&BC Trouba TZH 60/250 IT a B&BC Trouba TZD 60/250 IT v silničním propustku, ukončeným B&BC Čelo propustku 60

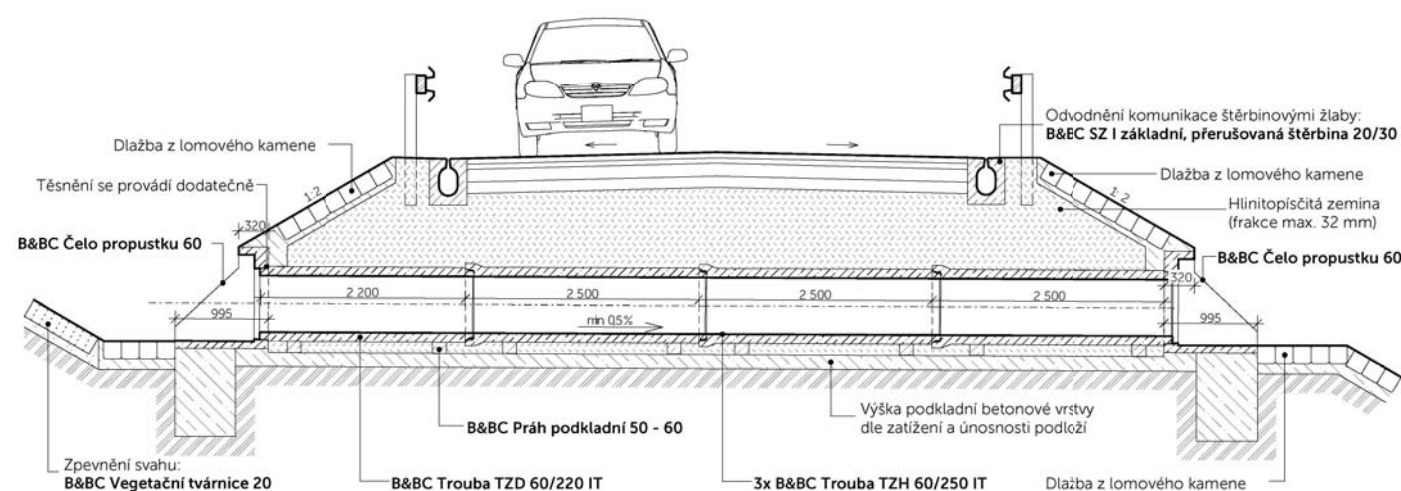

4. PŘÍKLADY POUŽITÍ

4.1. Trouby

4.1.3. Kolektory

Sdružené trasy městských vedení technického vybavení (kolektory), stavební části dle ČSN 73 7505

Požadavky dle ČSN 73 7505 platí pro: projektování sdružených tras v kolektorech, technických chodbách, technických kanálech a suterénních rozvodech, v nichž jsou uložena alespoň dvě různá vedení, jimiž jsou pro území měst a obcí zajišťovány:

- Zásobování vodou.
- Zásobování energiemi (teplá a horká voda, pára, plyn, elektrická energie).
- Přenos informací (datová vedení – analogická i digitální).
- Zabezpečení dopravy odpadů.
- potrubí se stlačených vzduchem.

Sdružená trasa se skládá z těchto částí:

- Části stavební.
- Trubních a kabelových vedení.
- Výstroje.
- Vybavení včetně zabezpečovacího zařízení.

Stavební část sdružené trasy se skládá z:

- Vodorovné podzemní prostory (liniové stavby).
- Svislé podzemní prostory (vstupní, únikové, armaturní, montážní, větrací šachty, čerpací jímky).
- Přidružených staveb.

Světlá výška:

Světlá výška průchozího kolektoru, technických chodeb a suterénních rozvodů má být nejméně 2100 mm, lokálně může být snížena o 200 mm.

Kolektorové propojení mezi budovami či technickými chodbami a rovněž krátké kolektorové úseky (do 10,0 m délky) je možno snížit světlou výškou až na 1800 mm. Pro kolektorové přípojky do 3,0 m délky se povoluje snížení až na 1500 mm. Tyto snížené hodnoty výšek již nesmí být lokálně sníženy.

Světlá šířka:

Světlá šířka průchozího prostoru – tj. vzdálenost mezi vystupujícími úložnými konstrukcemi musí být nejméně 750 mm, místní zúžení se dovoluje na 600 mm v délce max. 1000 mm.

Světlá DN sdruženého vedení	Světlá výška prefabrikátu	Max. délka sdruženého vedení, dle světlé výšky, podle ČSN 73 7505
mm	mm	m
≤ 1500	≤ 1500	světlá výška není povolena
1600	1600	3,0
1800	1800	10,0
2000	2000	
2200	2200	
2500	2500	bez omezení
3000	3000	

Uvedeny zjednodušené požadavky s definice příslušných technických požadavků, nařízení vlády, zákonů, BOZP a protipožární ochrany.

Kolektory / technické produktovody / Kabelové kanály – mimo definice uvedené v ČSN 73 7505

Pro trasy mimo definice ČSN 73 7505 – tj. vedení jen jednoho vedení nebo sdružená vedení pro průmyslové a výrobní objekty, kabelové kanály a prostory.

Světlá DN sdruženého vedení	Světlá výška prefabrikátu	Rozdělení dle světlé výšky
mm	mm	m
≤ 1000	≤ 1000	světlá výška není povolena
1200	1200	průlezná, max. 20,0 m délky dle PNE 38 2157 (ČEZ) průlezná od 1400 mm, max. 20,0 m délky
1400	1400	
1600	1600	
1800	1800	
2000	2000	průchodná
2200	2200	
2500	2500	
3000	3000	

Požadavky PNE 38 2157 (ČEZ) – Kabelové kanály

Doporučená světlá stavební šířka kabelového kanálu je u kanálu pro uložení kabelů o napětí nižším než 110 kV s kabelovou konstrukcí na jedné straně 1 300 mm, pro kanál s kabelovou konstrukcí po obou stranách 1 800 mm.

Pro kabelový kanál, ve kterém jsou uloženy také kabely 110 kV, se doporučuje šířka komunikace 2 000 mm, které odpovídá světlá stavební šířka kanálu s kabelovou konstrukcí po obou stranách 3 000 mm.

Světlá stavební šířka kabelových kanálů pro uložení kabelů o napětí 220 kV a 400 kV závisí především na požadavcích výrobce kabelů.

Světlá stavební výška kabelového kanálu se doporučuje v rozmezí 2 100 až 2 500 mm.

Uvedeny zjednodušené požadavky s definice příslušných technických požadavků, nařízení vlády, zákonů, BOZP a protipožární ochrany.

4. PŘÍKLADY POUŽITÍ

4.1. Trouby

4.1.3. Kolektory

Příčný řez

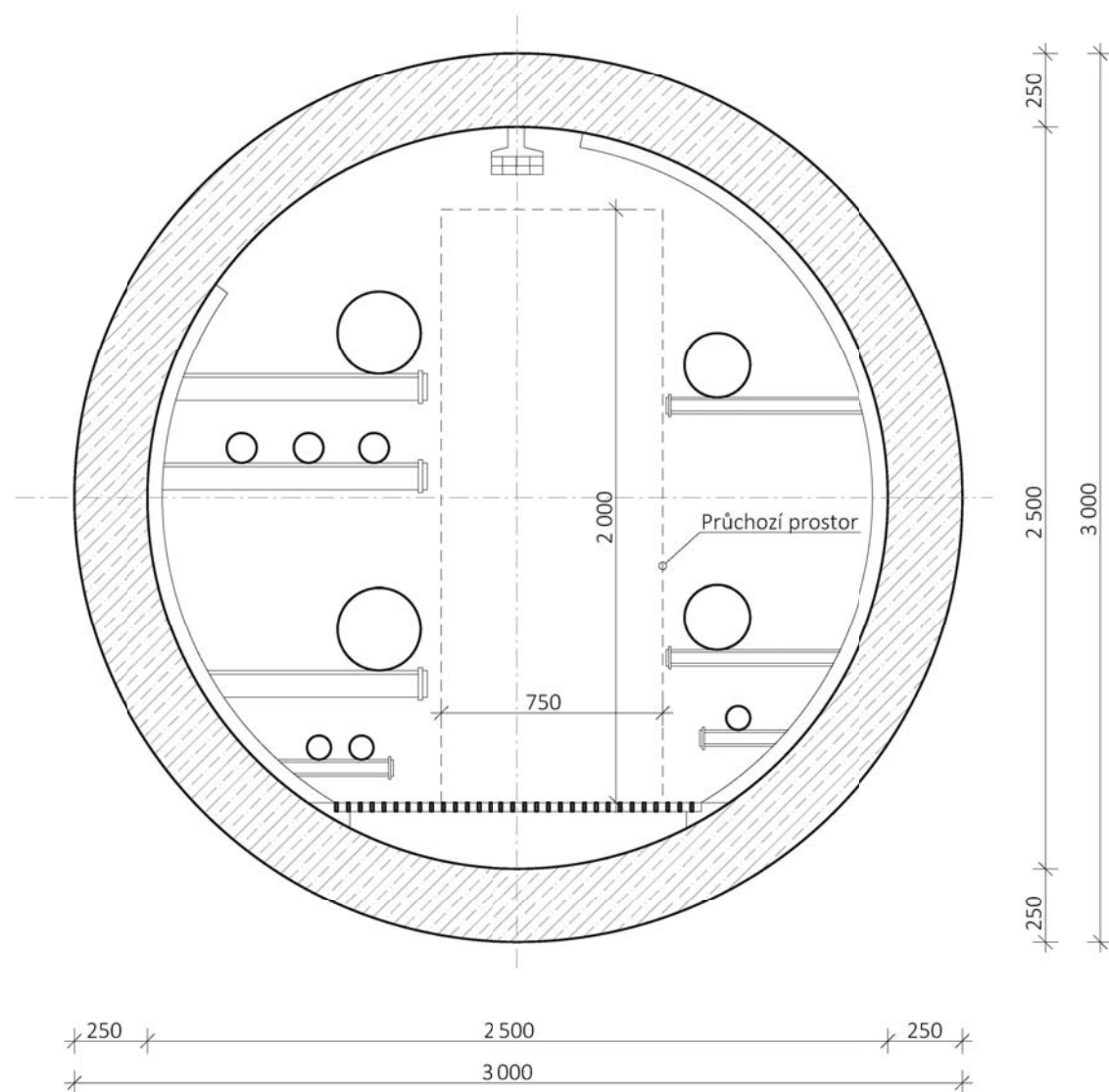

4.1. Trouby

4.1.4. Trubní retence

Účelem budování retenčních nádrží je regulace odtoku v kanalizaci při nárazovém zatížení, většinou srážkovými vodami. Hlavním parametrem retence je akumulací objem (V), který udává maximální množství vody, která je nádrž schopna zadržet a postupně vypouštět do kanalizace. Trubní retence dodávané společností B&BC nachází uplatnění především v intravilánu, při výstavbě nebo rekonstrukci průmyslových areálů, kde není dostatek prostoru pro klasické malé vodní nádrže. Realizované retence jsou uvedeny v Referenčních stavbách (strana 8).

Výhody trubních retencí B&BC:

Nízké nároky na prostor

- Lze ukládat pod komunikace a parkovací plochy, tj. prostor nad retencí je využitelný

Vysoká variabilita systému

- Kombinace trubního a šachtového systému, kombinace různých typů a dimenzí umožňuje splnit různé prostorové požadavky při zachování těsnosti spojů.

Statická nosnost

- Lze pojíždět i těžkou technikou, trouby jsou tvarově stálé, lze využít prostory pod parkovací plochou pro tvorbu retence.

Odolnost proti vztlakové vodě

- Lepší odolnost proti vztlakové vodě než plastové a ocelové výrobky, díky vlastní hmotnosti a možnosti prvky pevně spojovat spojovacími zámky.

Nízké nároky na provozování

- Retenční nádrže nejsou náchylné k zanášení sedimenty, u větších dimenzí lze retenční nádrže prolézat či procházet.

Dlouhá životnost

- Léty odzkoušená, oproti polymerům a kompozitům.

Těsnost spojů

- Kruhové tvary mají rovnoměrně rozložené napětí v těsnění spoje a tím jsou výrazně méně rizikové na netěsnost spoje, oproti pravouhlým prvkům.

Spojovací zámky

- Umožňují zlepšení statické odolnosti a slouží k pojištění těsnosti spoje při zatížení retenční nádrže dynamickými vlivy.

Odolnost vůči poškození

- Při přivalových deštích jsou do retencí zaneseny nečistoty (větve, štěrky, komunální odpad, platový odpad, sklo, ...) které mohou způsobit poškození stěny u polymerních a kompozitních systémů, beton je z tohoto hlediska odolnější. Na zvýšení odolnosti obrusu je možné v místě vtoku provádět obklady či výstelky z čediče nebo kameniny.

4. PŘÍKLADY POUŽITÍ

4.1. Trouby

4.1.4. Trubní retence

DN	Obchodní název	DN přítoku	Retenční objem					
	Jednotky:		[mm]	[m ³]	[m ³]	[m ³]	[m ³]	[m ³]
2200	B&BC Trouba TZP 220/200 IT	300	7.0	34.9	69.8	104.6	139.5	174.4
		400	6.7	33.3	66.5	99.8	133.1	166.4
		600	5.9	29.6	59.2	88.8	118.4	148.0
2500	B&BC Trouba TZP 250/200 IT	300	9.1	45.7	91.5	137.2	182.9	228.6
		400	8.8	44.0	88.0	132.0	176.0	220.0
		600	8.0	40.0	80.0	120.0	160.0	200.0
3000	B&BC Trouba TZP 300/200 IT	300	13.4	67.0	133.9	200.9	267.9	334.9
		400	13.0	65.0	130.1	195.1	260.2	325.2
		600	12.1	60.6	121.2	181.8	242.3	302.9
Délka trubního řadu		[m]	2	10	20	30	40	50

Příčný řez

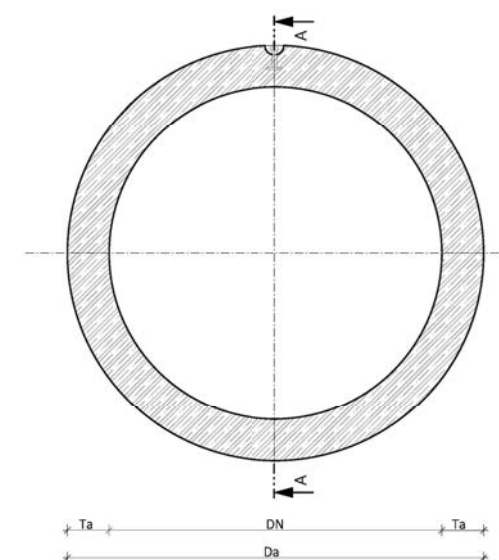

Retence - přítok

Vstupní šachta na přítoku - spádité

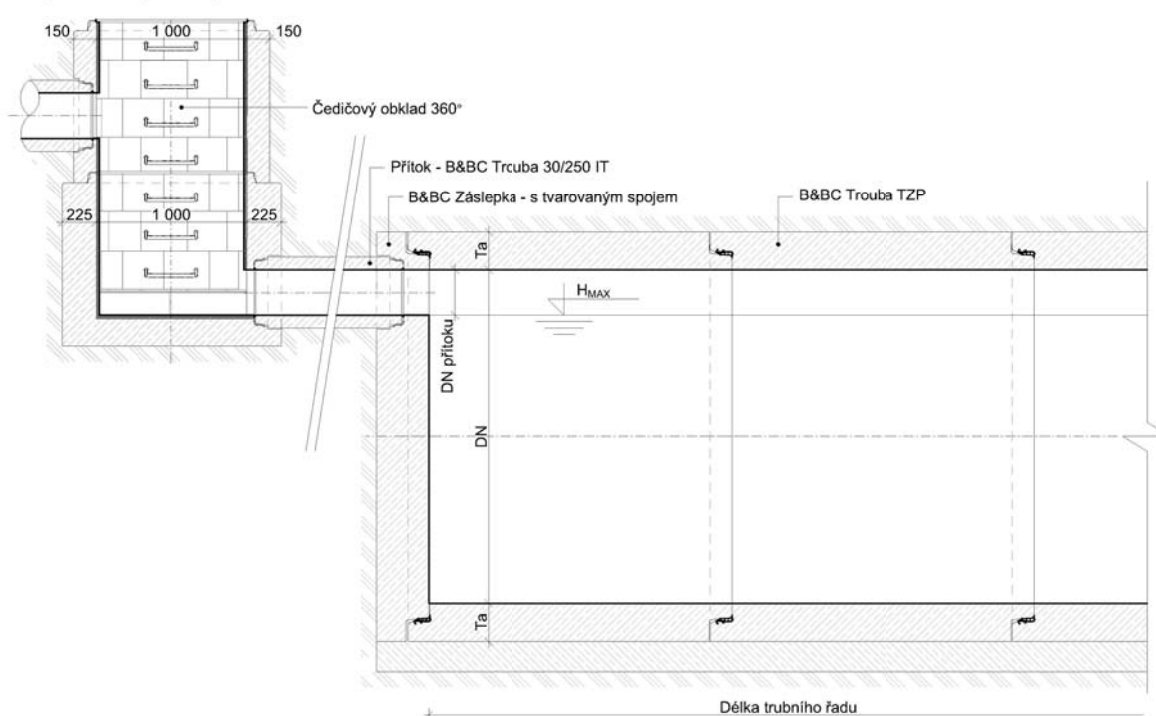

Retence - Odtok

Vstupní šachta na odtoku - se šoupátkem a bezpečnostním přelivem

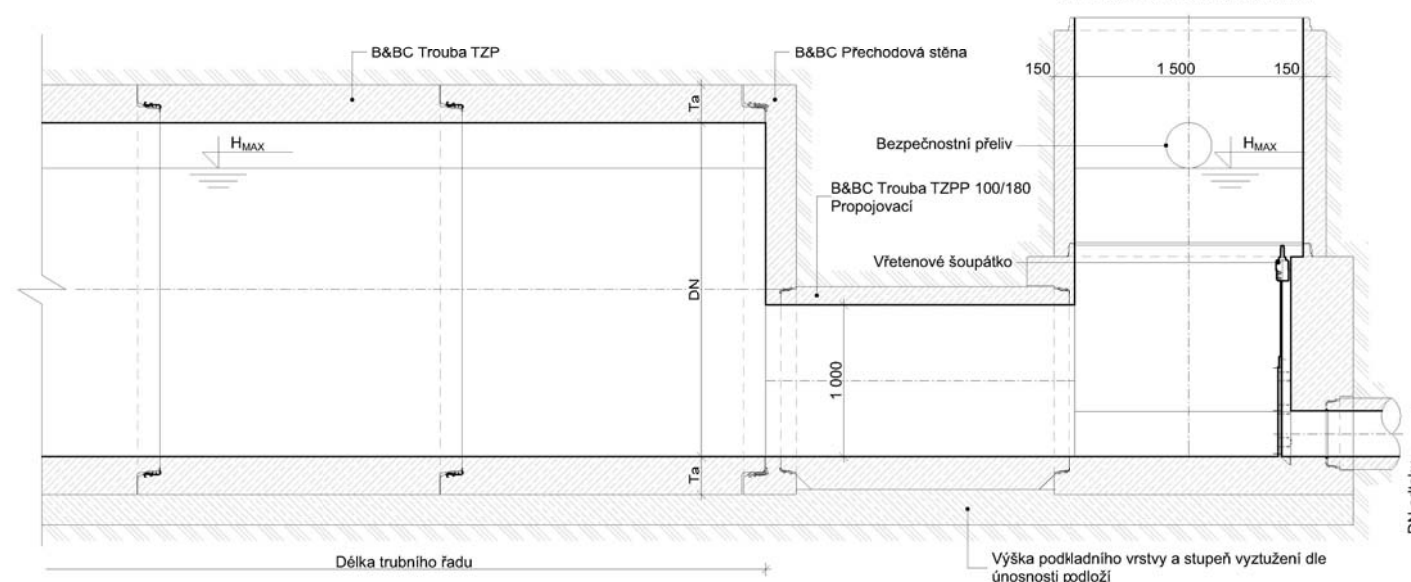

4. PŘÍKLADY POUŽITÍ

4.2. Šachty

4.2.1. Drenážní / meliorační šachtice

Drenážní a meliorační šachta DN 800

System napojení drenáže

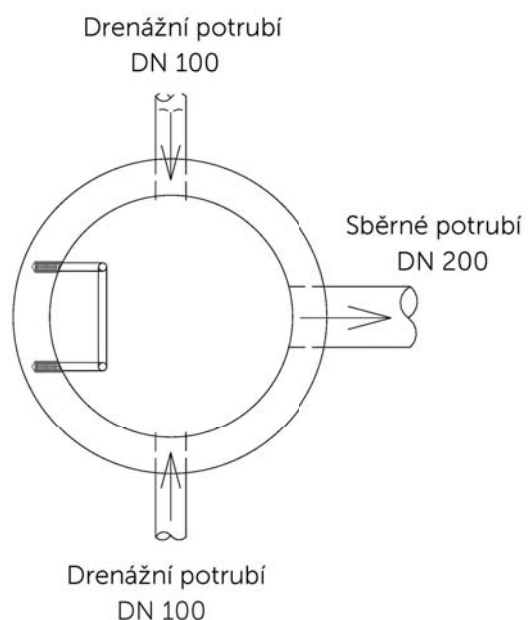

Vzorové uložení drenážní šachty

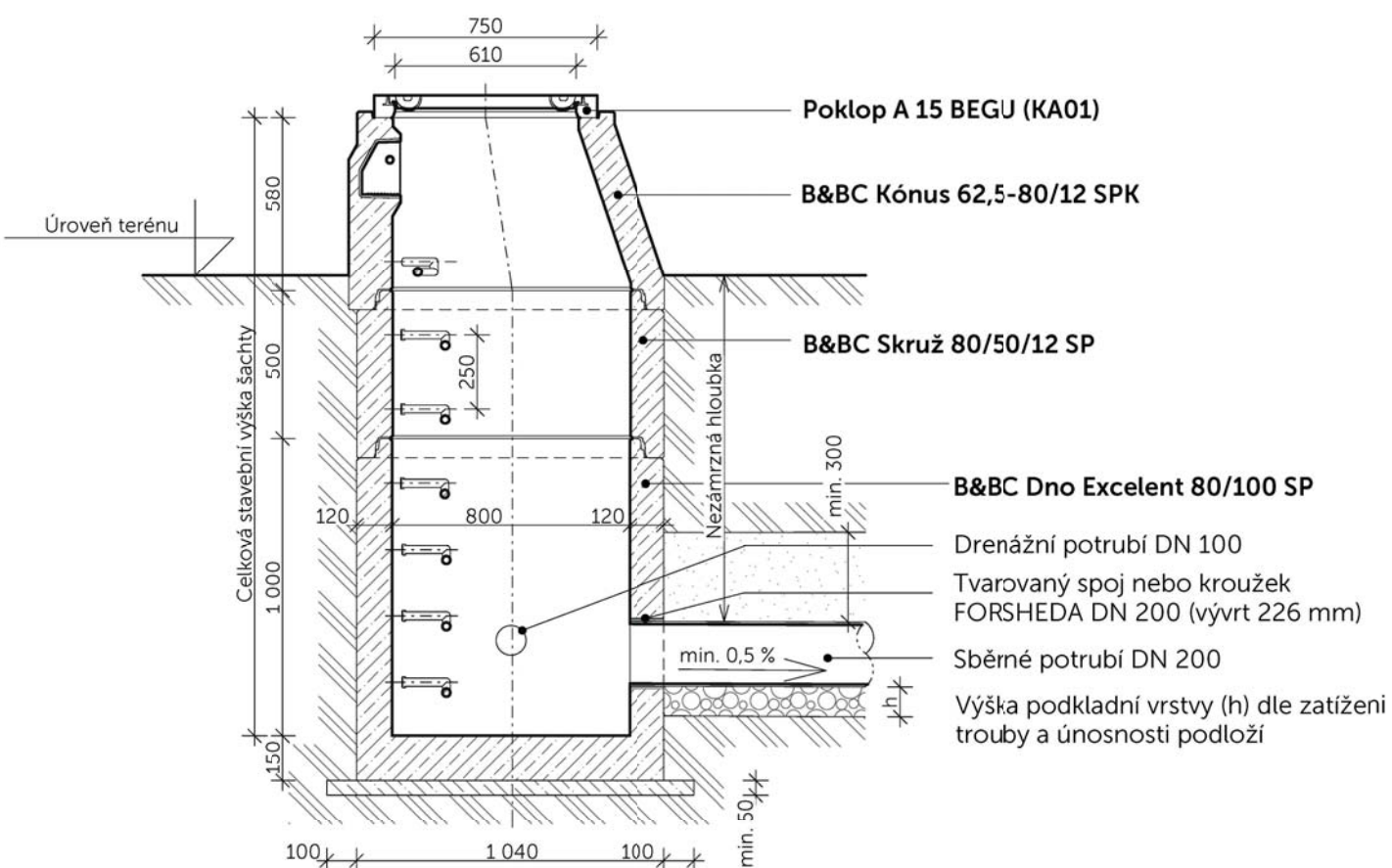

Drenážní a meliorační šachta DN 1000

System napojení drenáže

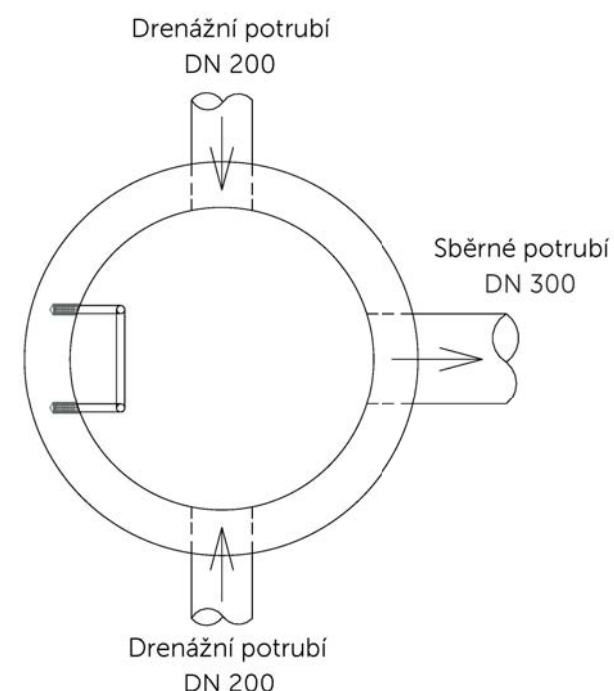

Vzorové uložení drenážní šachty

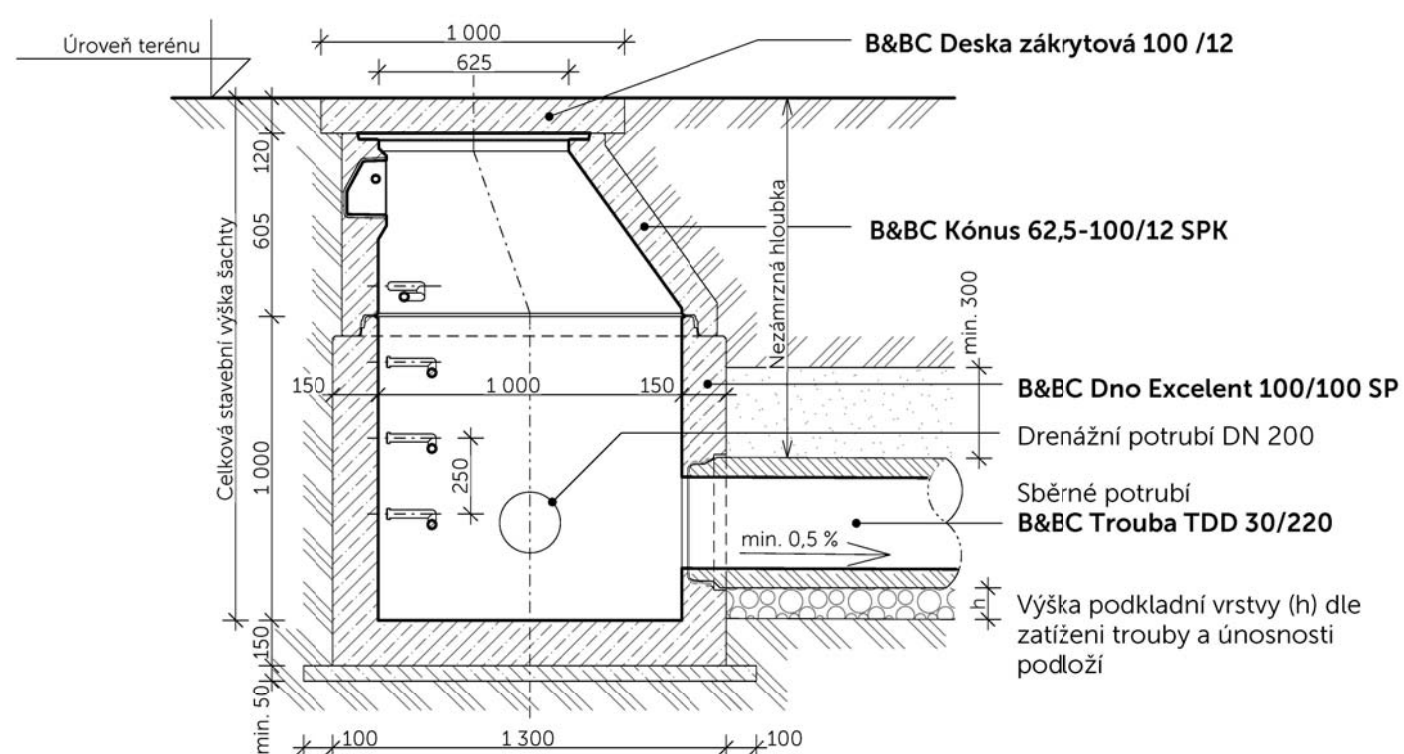

4. PŘÍKLADY POUŽITÍ

4.2. Šachty

4.2.2. Vstupní a revizní šachty

Příklad vstupní šachty DN 1000

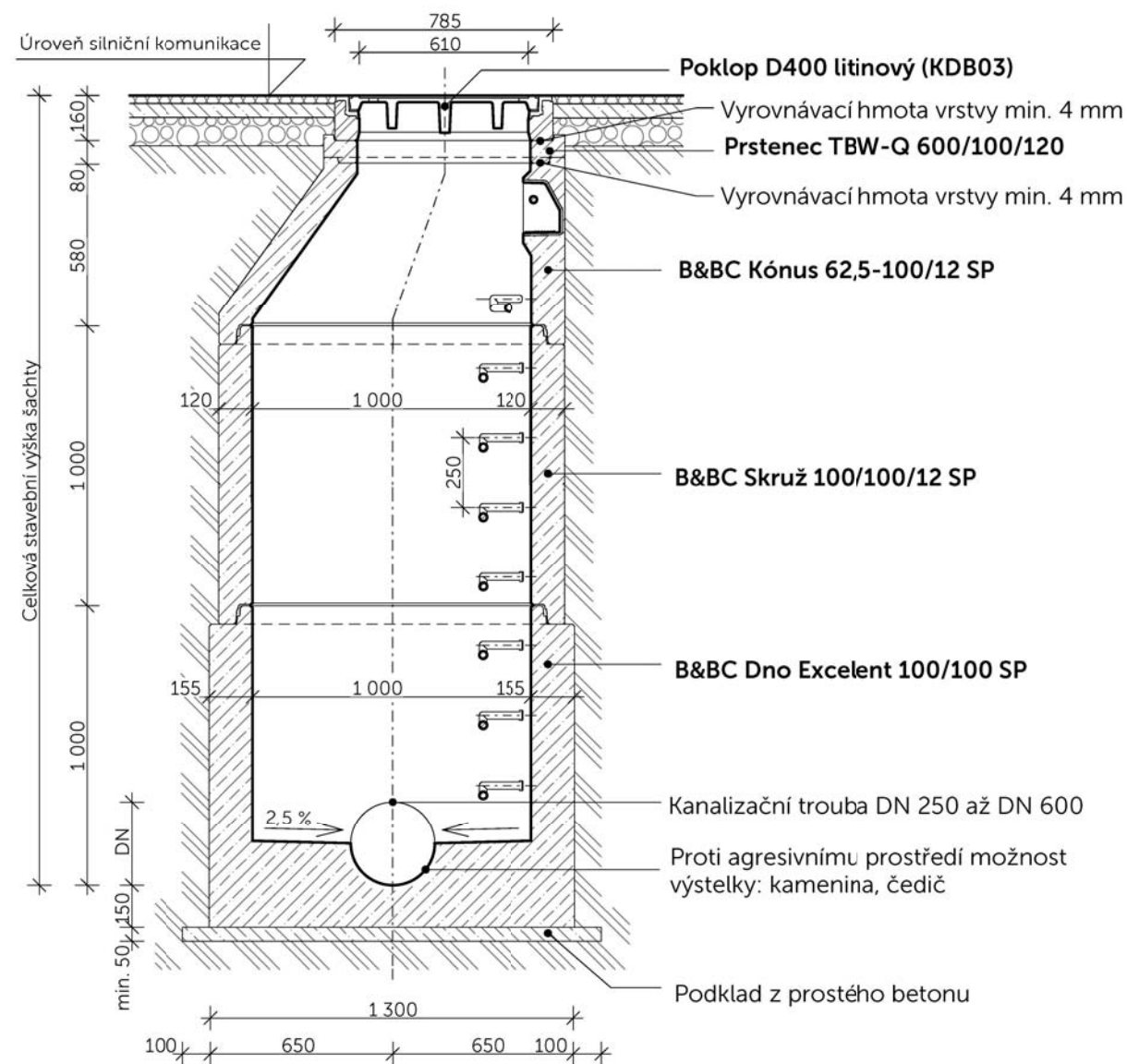

Příklad vstupní šachty DN 1500

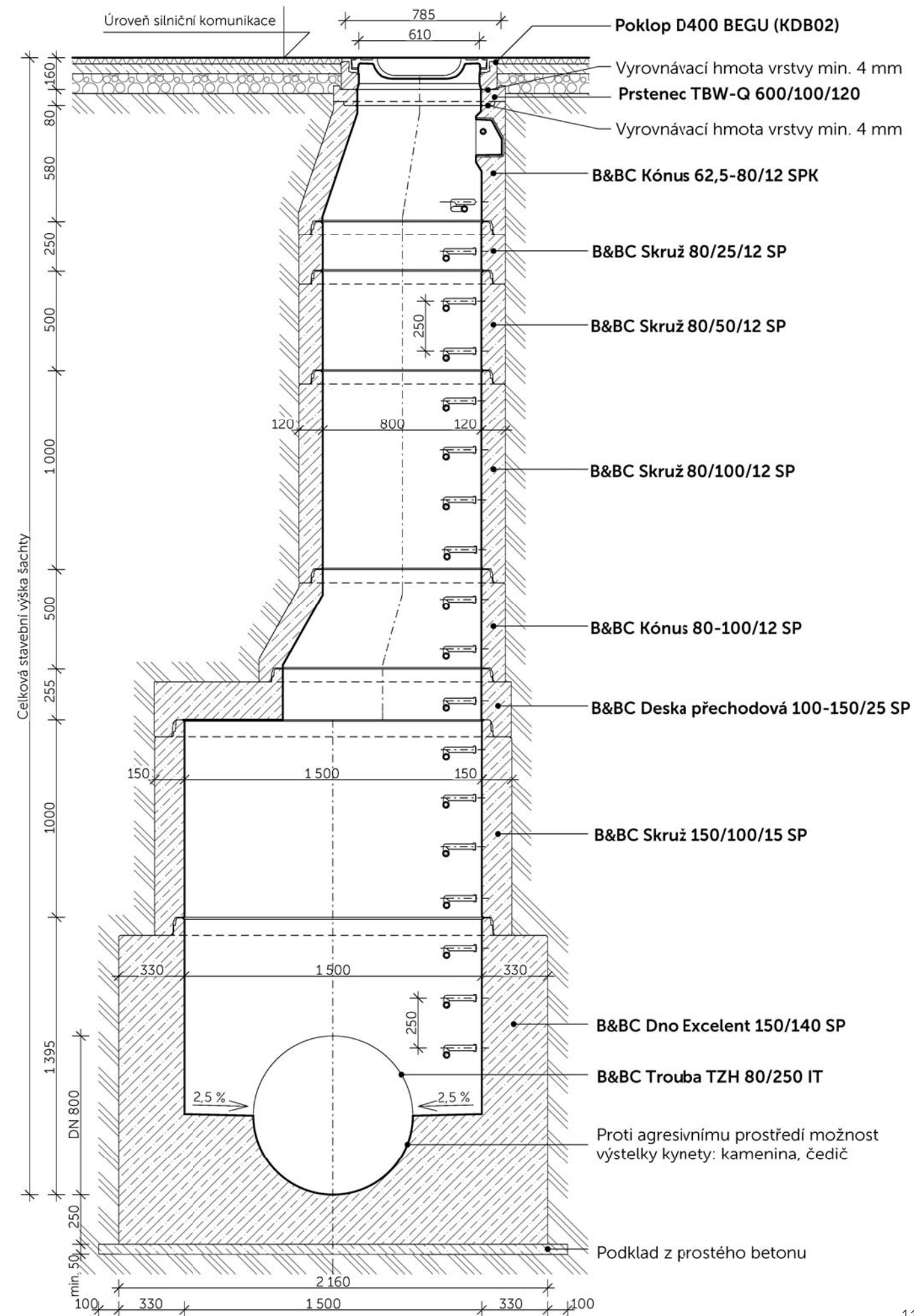

4. PŘÍKLADY POUŽITÍ

4.2. Šachty

4.2.3. Vstupní a revizní šachty dle PVK

Šachta dle požadavků PVK - provedení vysoké sestavy, DN 1000, s prefabrikovaným dnem B&BC Dno Excelent 100/100 SP SVC a ukončená kónusem B&BC Kónus 62,5-100/12 SP SVC

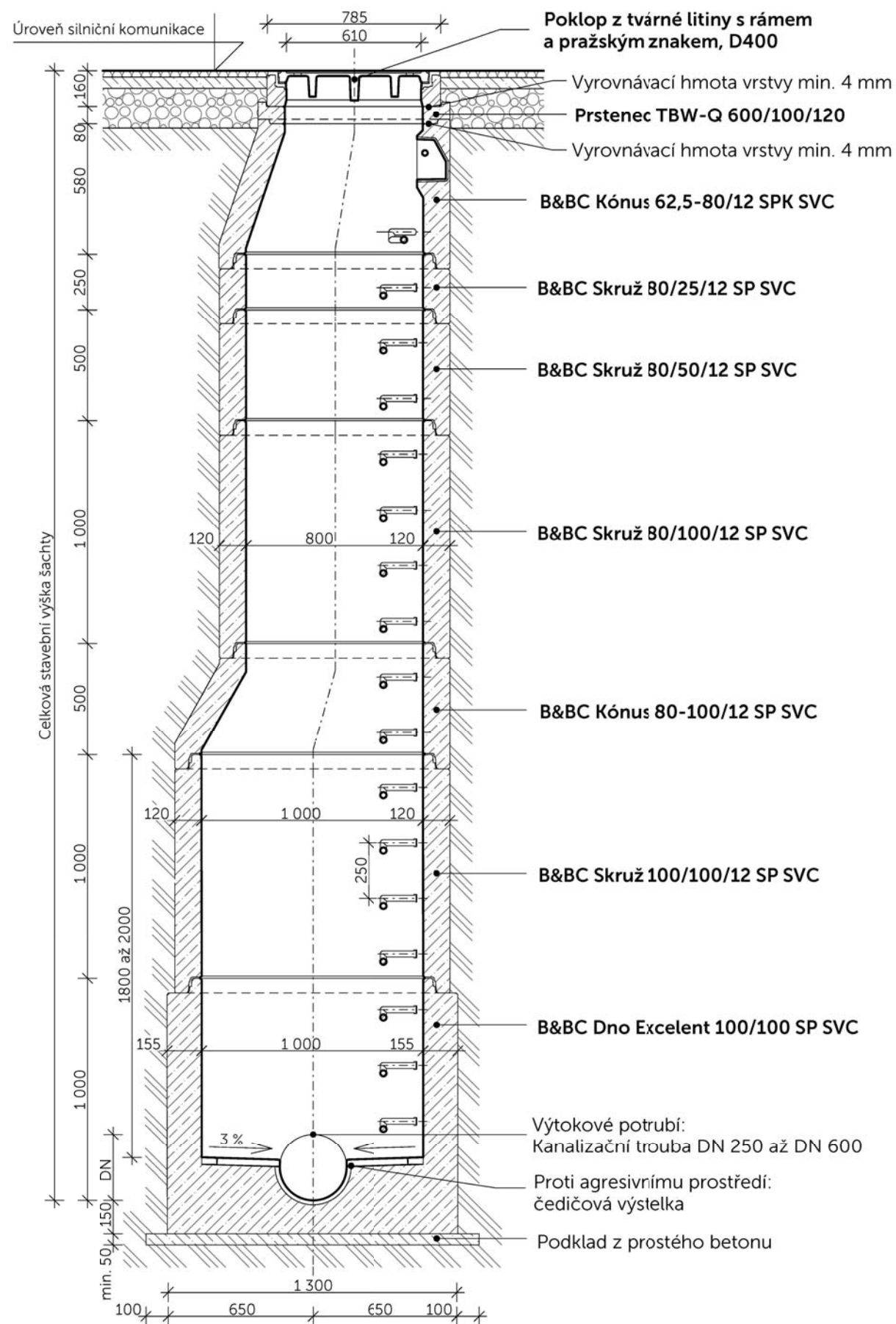

Šachta dle požadavků PVK - provedení vysoké sestavy, DN 1000, se zděným dnem a ukončená kónusem B&BC Kónus 62,5-100/12 SP SVC

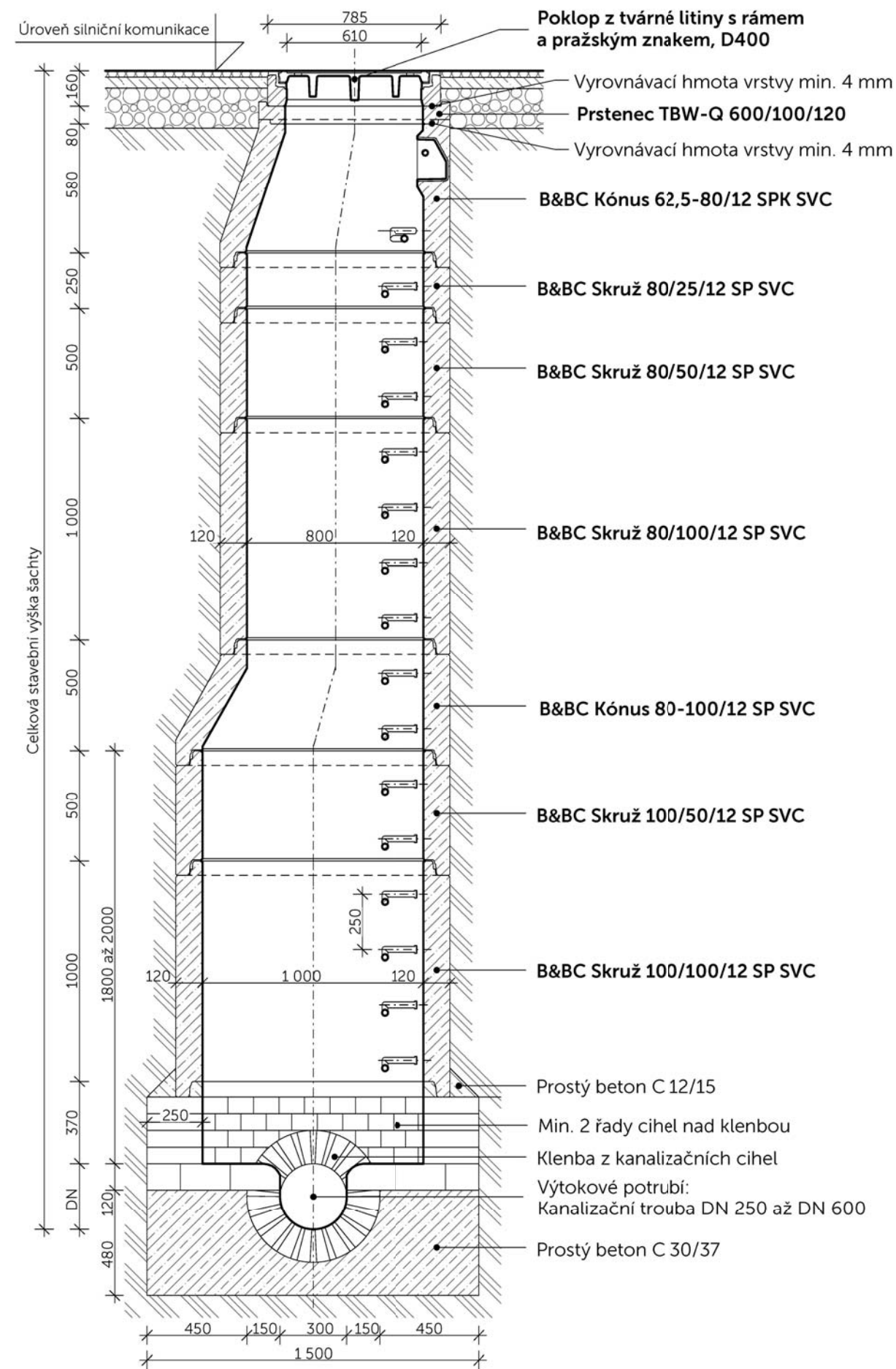

4. PŘÍKLADY POUŽITÍ

4.2. Šachty

4.2.3. Vstupní a revizní šachty dle PVK

Šachta dle požadavků PVK - provedení základní sestavy, DN 1000, s prefabrikovaným dnem B&BC Dno Excelent 100/100 SP SVC a ukončená kónusem B&BC Kónus 62,5-100/12 SP SVC

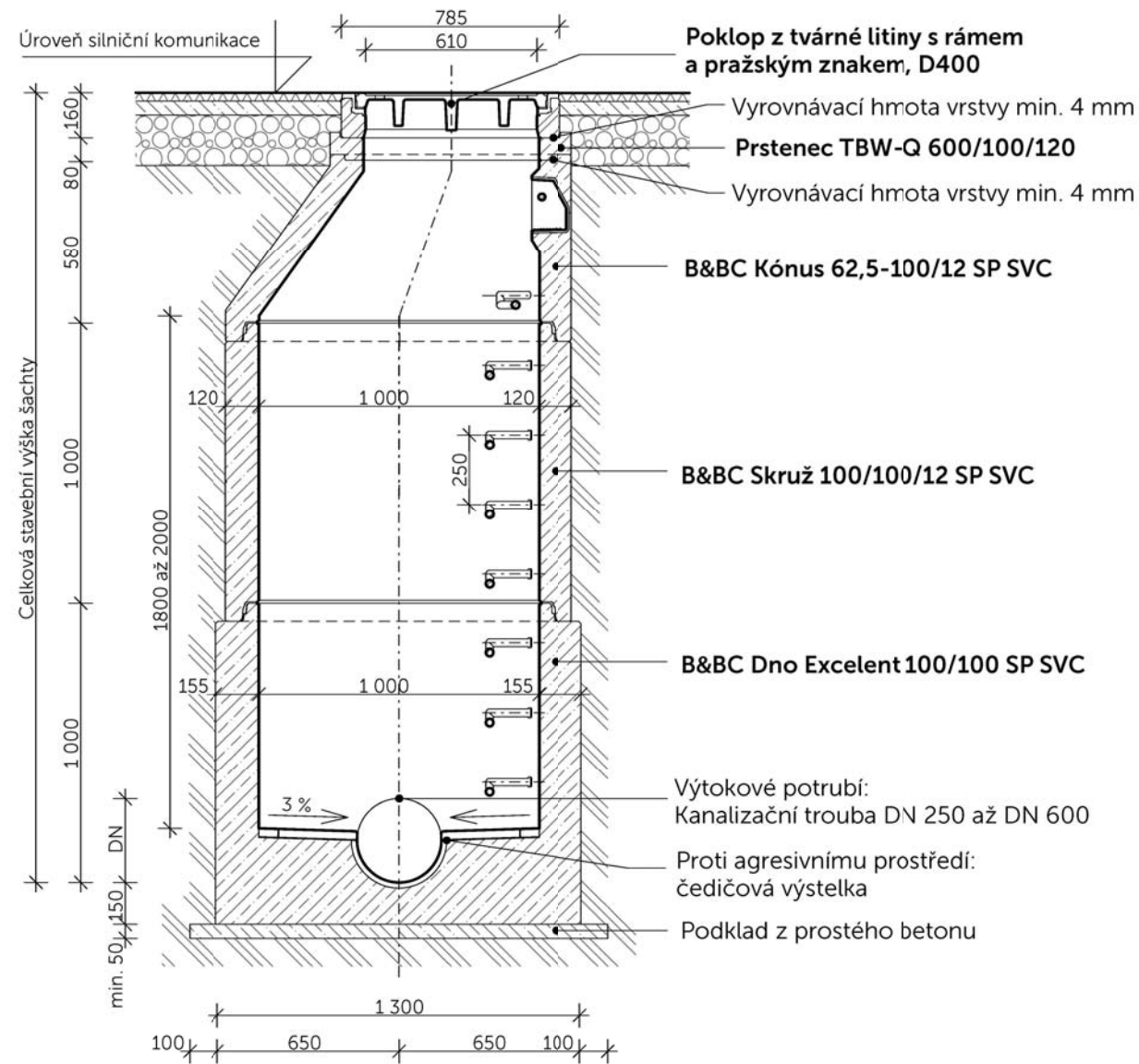

Šachta dle požadavků PVK - provedení základní sestavy, DN 1000, se zděným dnem a ukončená kónusem B&BC Kónus 62,5-100/12 SP SVC

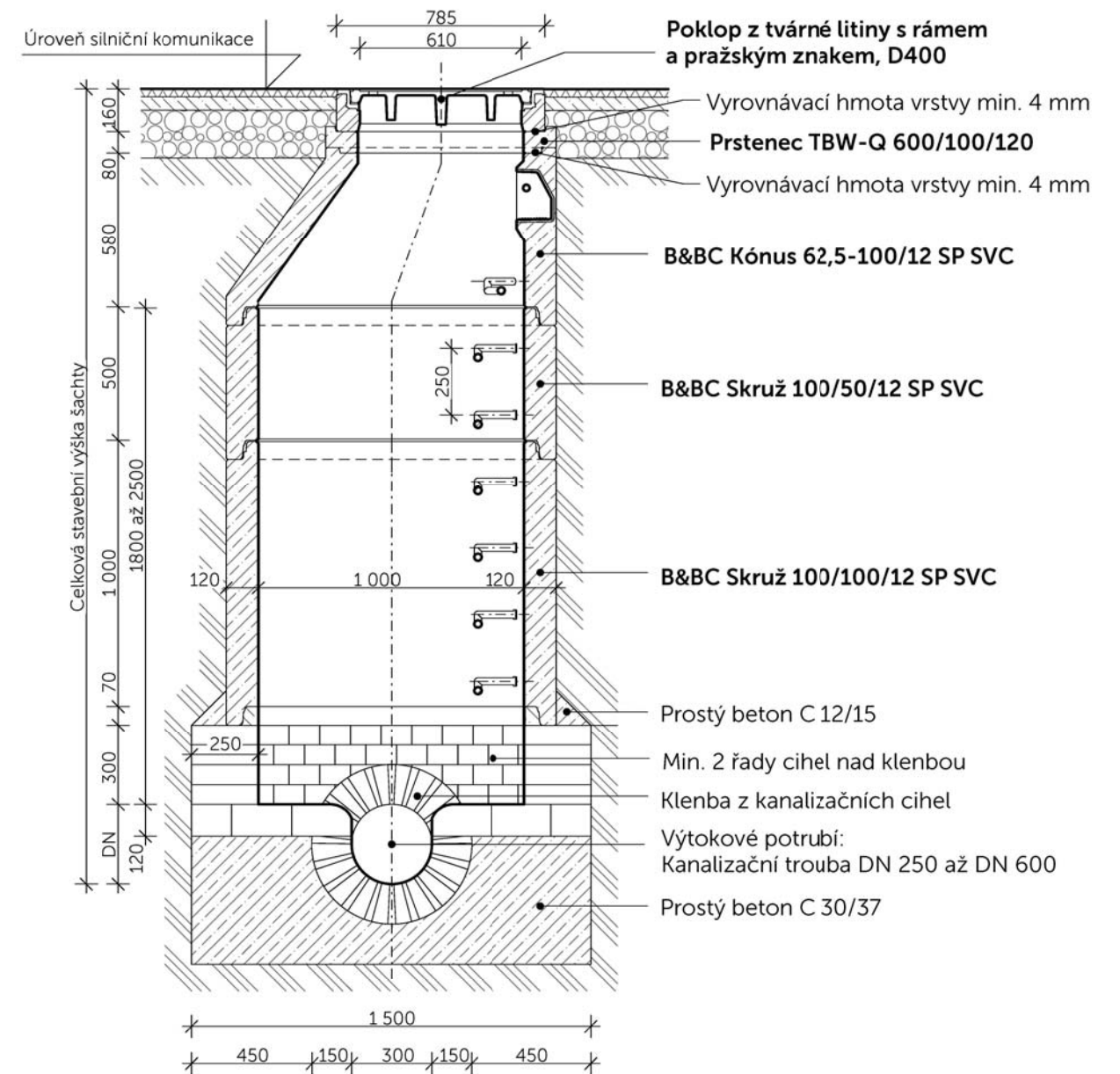

4. PŘÍKLADY POUŽITÍ

4.2. Šachty

4.2.3. Vstupní a revizní šachty dle PVK

Šachta dle požadavků PVK - provedení nízké sestavy, DN 1000, s prefabrikovaným dnem B&BC Dno Excelent 100/100 SP SVC

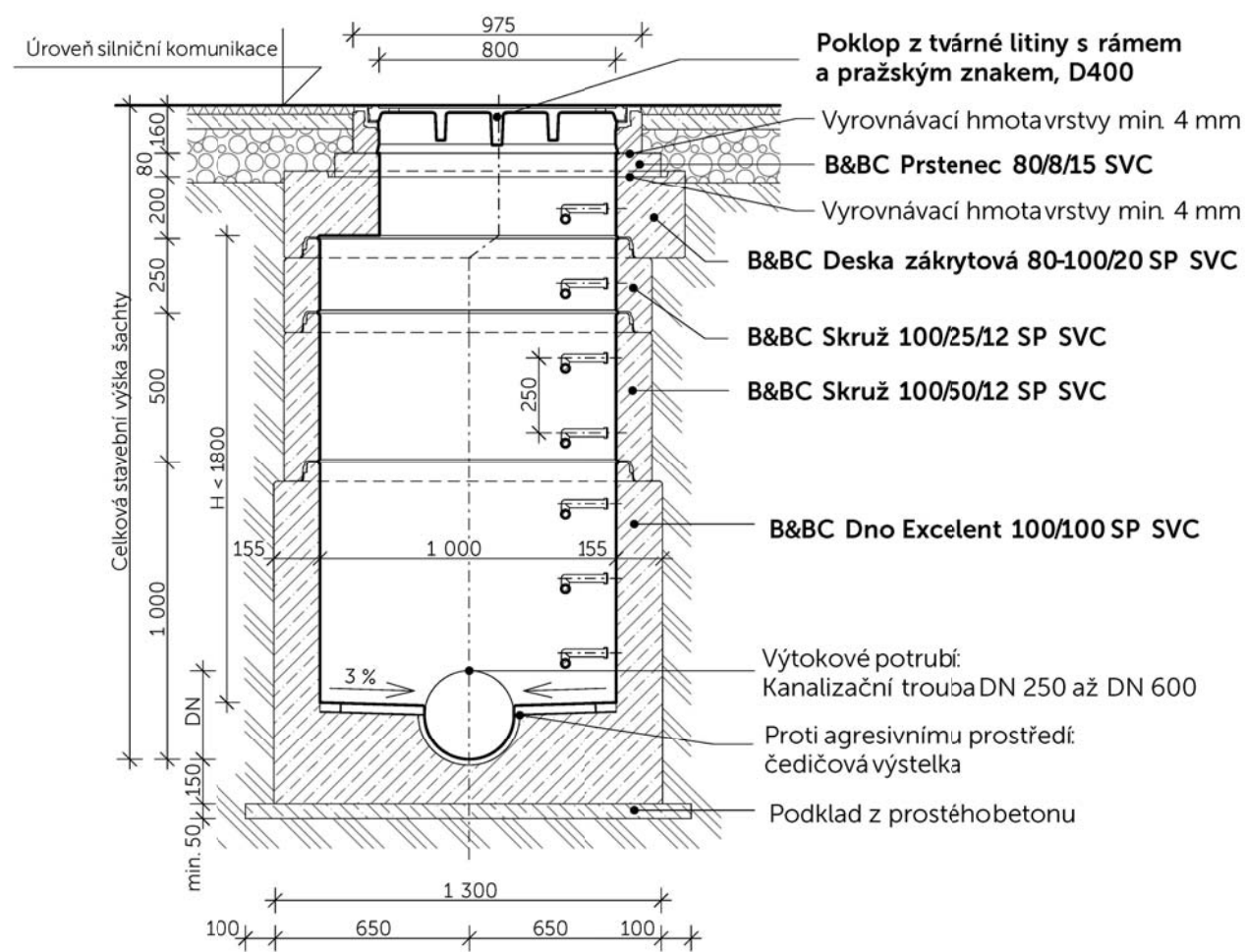

Šachta dle požadavků PVK - provedení nízké sestavy, DN 1000, se zděným šachtovým dnem

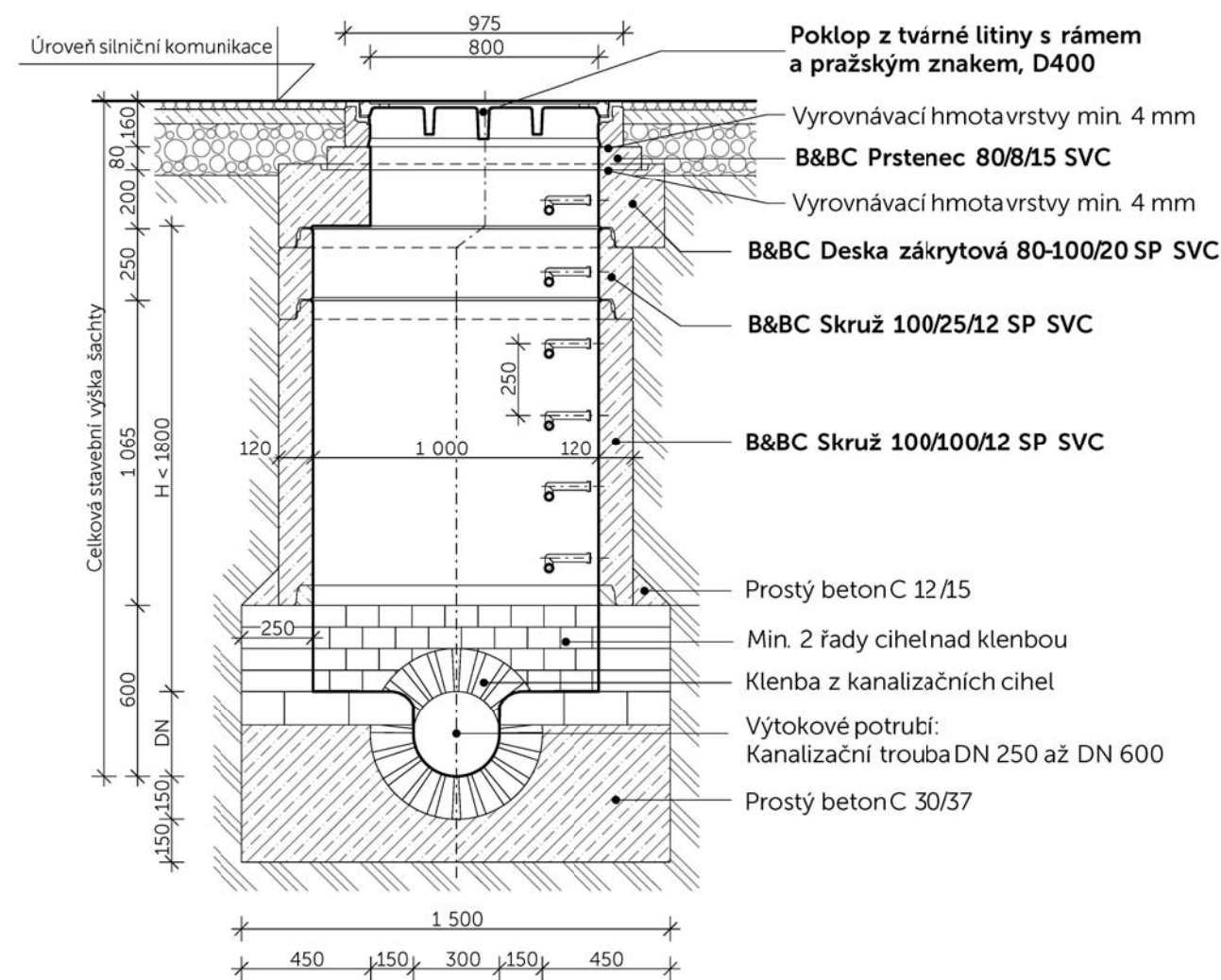

4. PŘÍKLADY POUŽITÍ

4.3. Jímky

4.3.1. Skládáné jímky

Skládaná jímka DN 1700, s přechodem na DN 1000, ukončená konusem

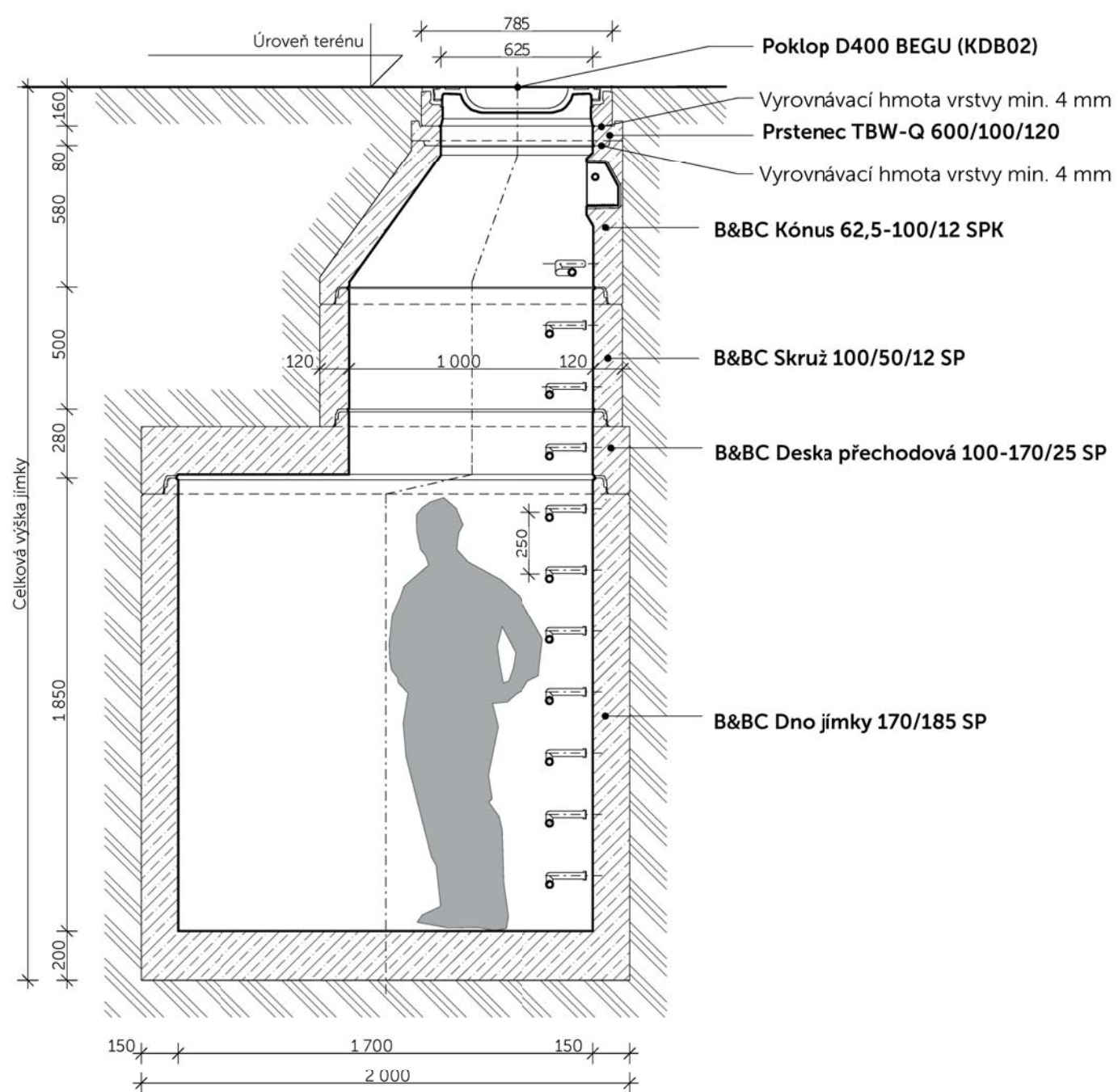

Skládaná jímka DN 1700, ukončená zákrytovou deskou

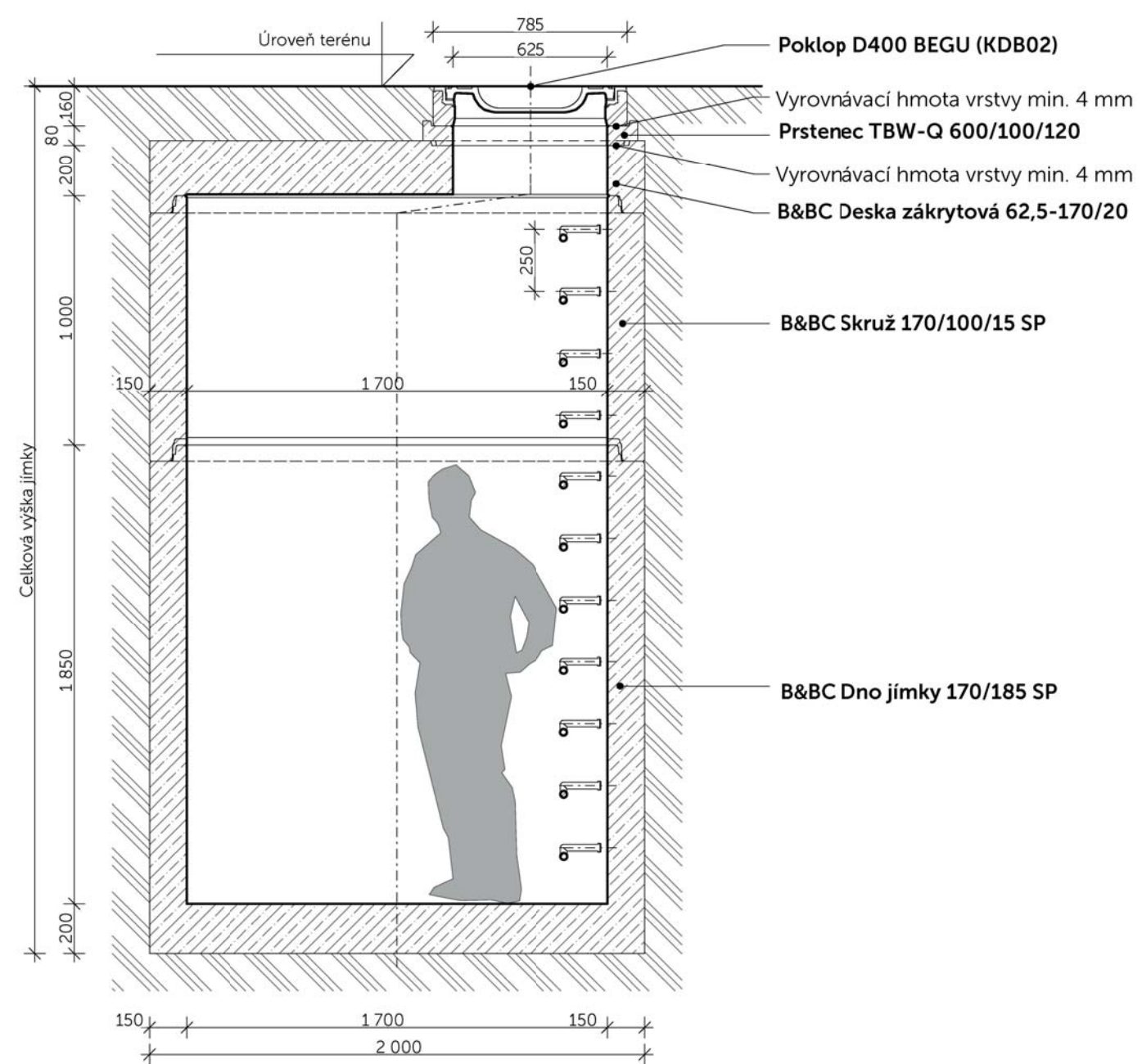

4. PŘÍKLADY POUŽITÍ

4.3. Jímky

4.3.1. Skládání jímky

Skládání jímky DN 2500, s přechodem na DN 1000, ukončená konusem

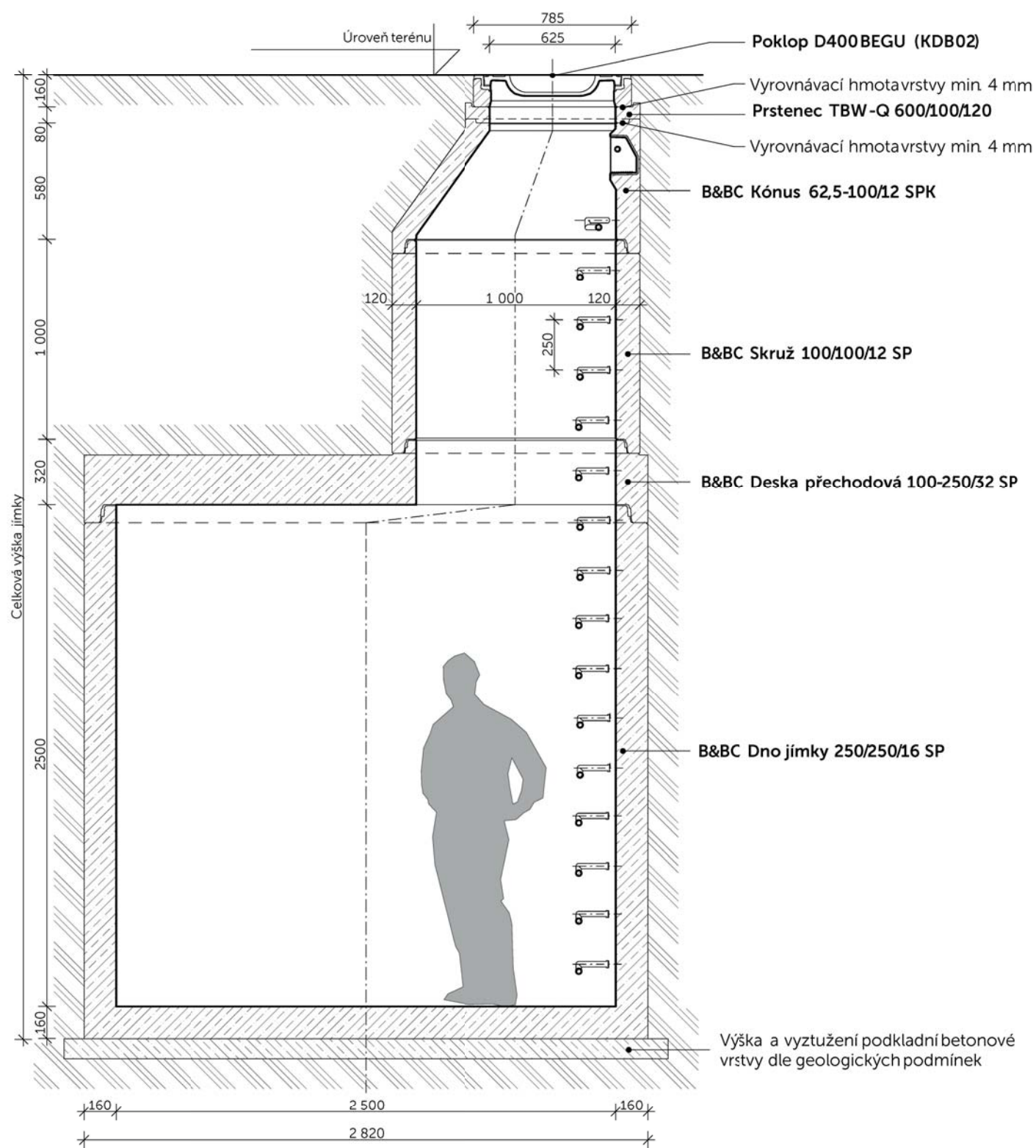

Skládání jímky DN 2500, ukončená zákrytovou deskou

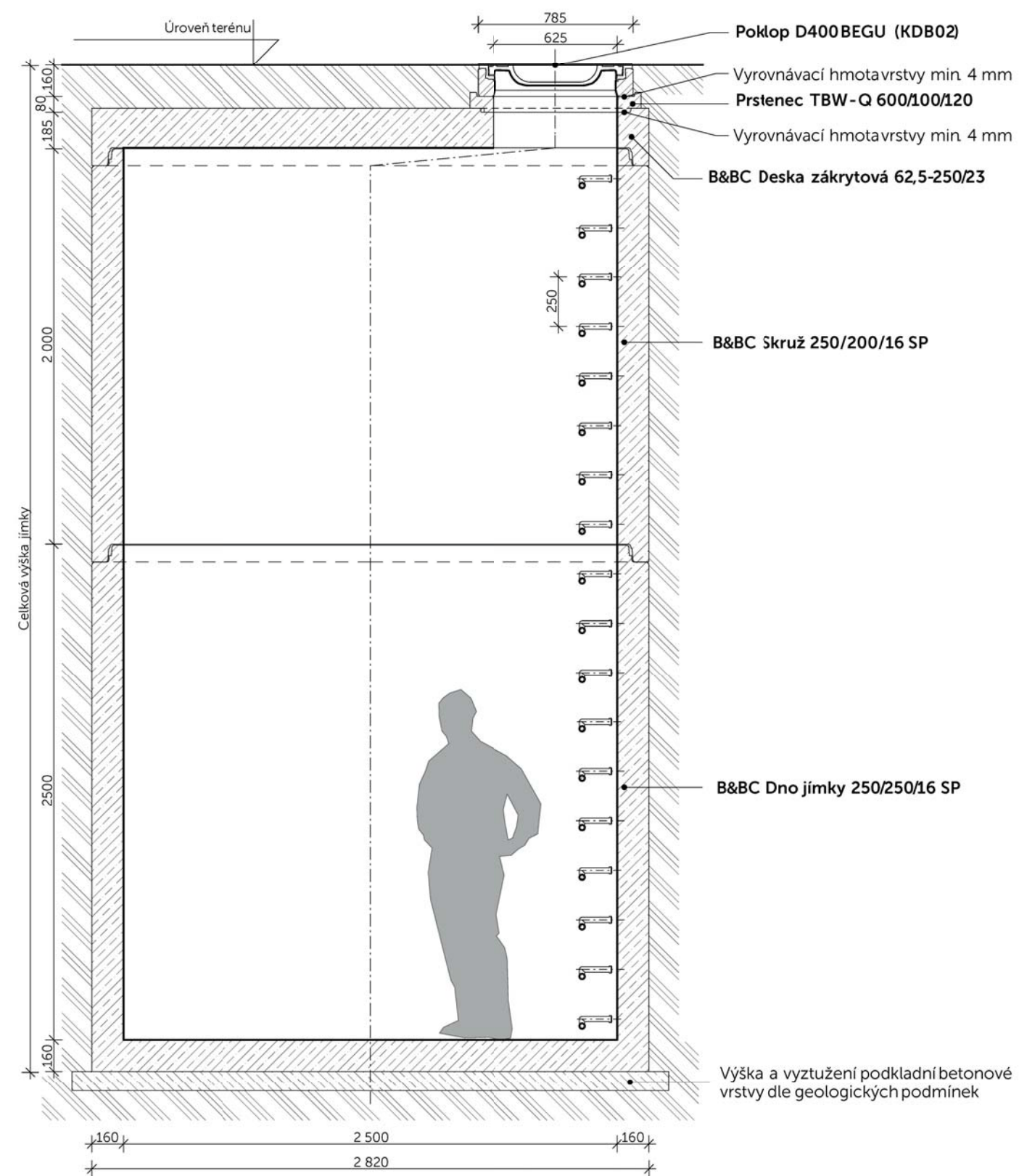

4. PŘÍKLADY POUŽITÍ

4.4. Šachty s další funkcí

4.4.1. Spádiště

Spádiště bez obtoku DN 1000

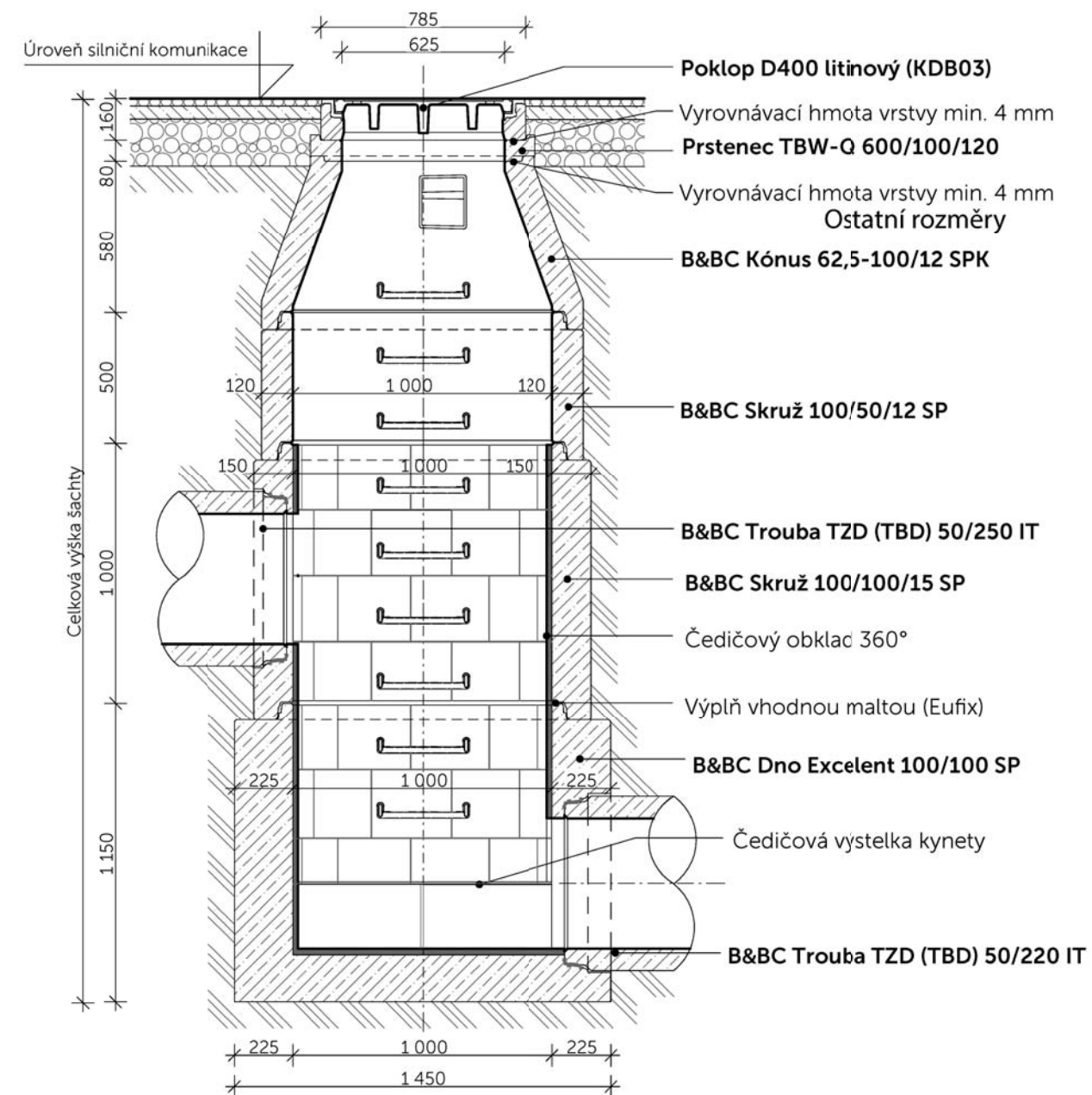

Spádiště s obtokem DN 1000

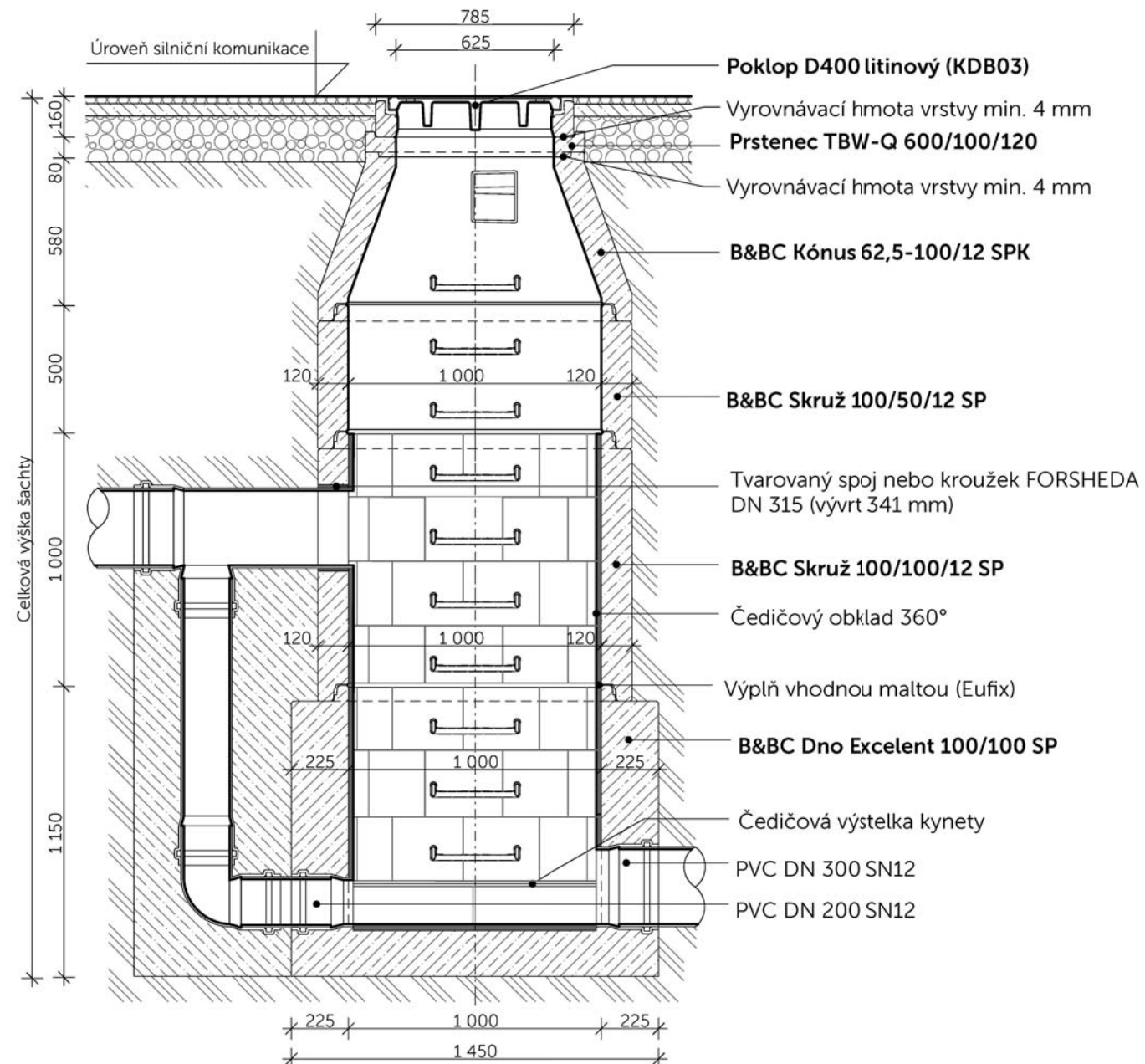

4. PŘÍKLADY POUŽITÍ

4.4. Šachty s další funkcí

4.4.2. Šoupátková šachta

Šachta DN 1000 s šoupátkem
Řez B-B

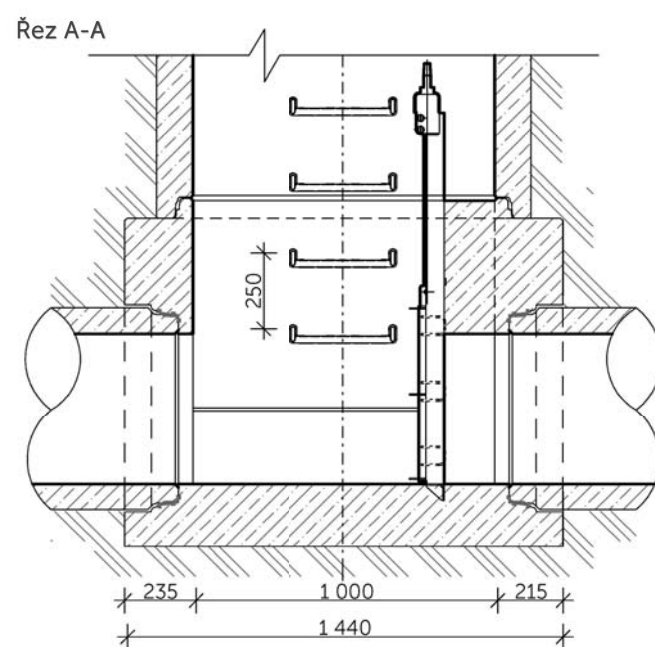
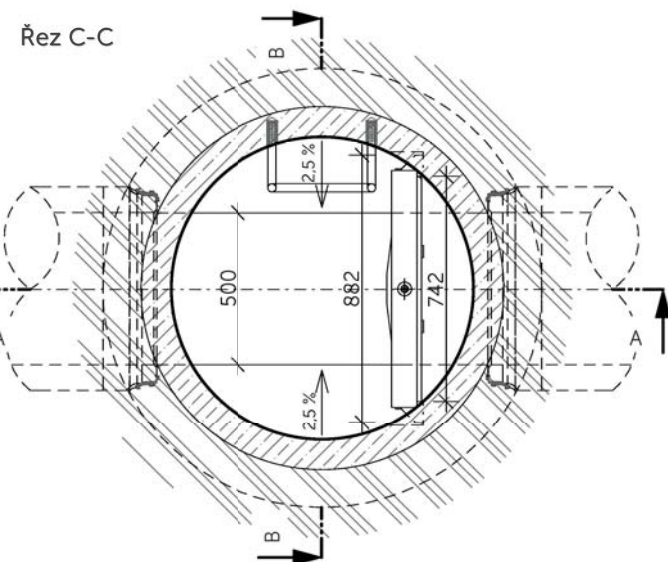
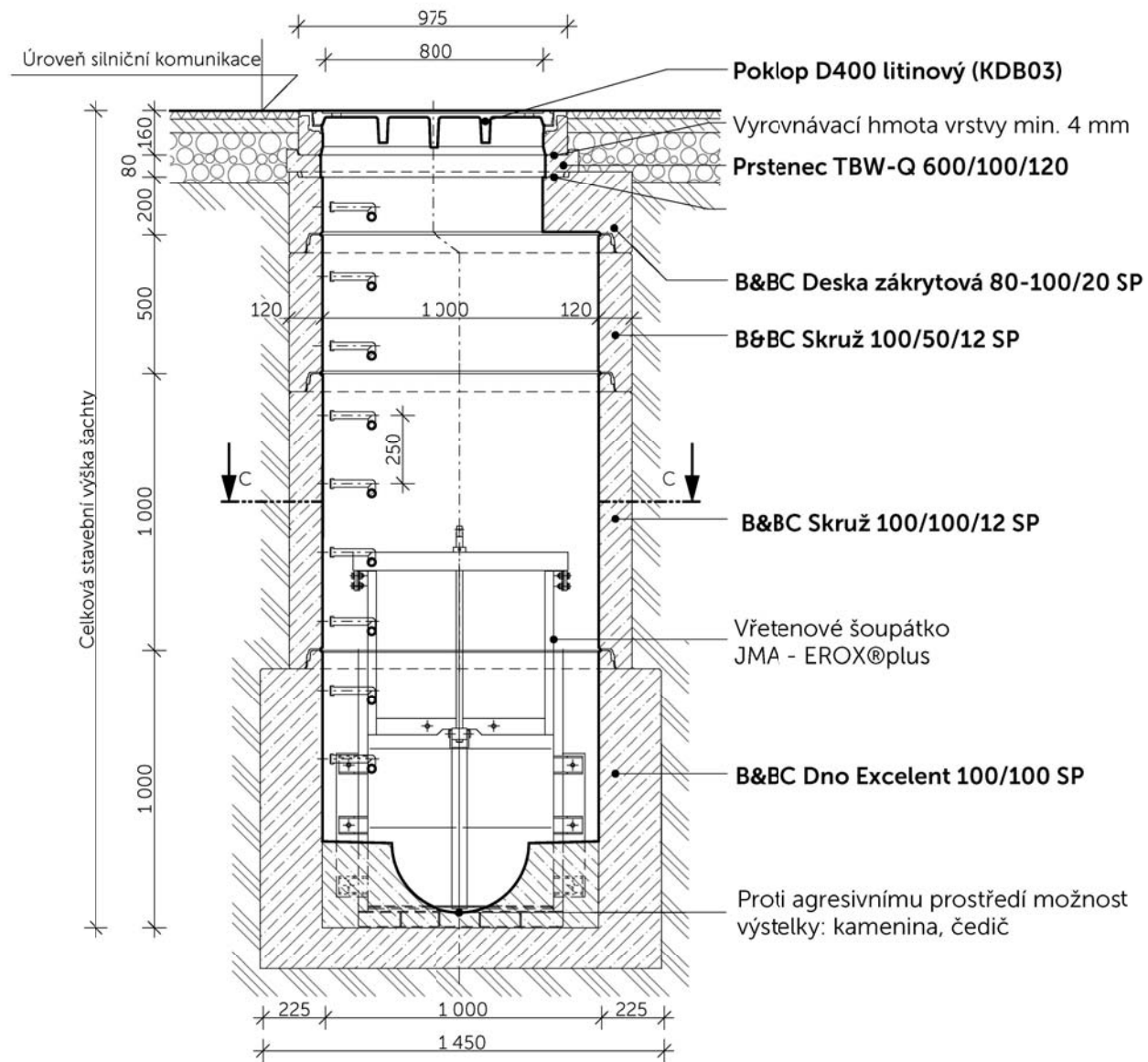

OBCHODNÍ ZBOŽÍ

[1] KASI spol. s r.o.
<http://www.kasi.cz>
Chrudimská 1602
Přelouč 535 01

KASI

[2] Polyplasty, s.r.o.
<http://www.polyplasty.cz>
Hradecká 315
551 01 Jaroměř

Poly **PLASTY**

[3] Jihotvar Beton, s.r.o.
<http://www.jihotvarbeton.cz>
nám. 14. října 1307/2,
150 00 Praha 5

[5] BETONIKA spol. s r.o.
<http://www.betonika.cz/>
Lobodice 221
751 01 Tovačov

[4] SLEVÁRNA, spol. s r.o.
<http://www.slevarnam.cz>
Nádražní 349
549 01 Nové Město nad Metují

[6] MB - SVING s.r.o.
<http://www.sving.cz>
V Mokřinách 283/8
147 00 Praha 4 - Hodkovičky

Hlavní dodavatelé těsnění:

[T1] DS Dichtungstechnik GmbH
<http://www.dsseals.net/>
Lise-Meitner-Straße 1
D-48301 Nottuln
Deutschland

DS
DICHTUNGSTECHN

[T2] Theodor Cordes GmbH
<http://www.cordes.de/>
Stammstz, Im Südfeld 3
48308 Senden
Deutschland

cordes

Legislativní požadavky:

- 22/1997 Sb. Zákon o technických požadavcích na výrobky, v platném znění
- 163/2002 Sb. Nařízení vlády č.163/2002 Sb. ve znění NV č.312/2005 Sb. ve znění NV č.215/2016 Sb. v platném znění, kterým se stanoví technické požadavky na vybrané stavební výrobky
- 305/2011 Nařízení Evropského Parlamentu a RADY (EU) č. 305/2011 ve znění Nařízení komise v přenesené pravomoci (EU) č. 574/2014 , kterým se stanoví harmonizované podmínky pro uvádění stavebních výrobků na trh

Normy technické:

- ČSN EN 124 Poklopy a vtokové mříže pro dopravní plochy - Konstruktivní zásady, zkoušení, označování, řízení jakosti
- ČSN EN 206 Beton - Specifikace, vlastnosti, výroba a shoda
- ČSN EN 476 Všeobecné požadavky na stavební dílce stok a kanalizačních přípojek gravitačních systémů
- ČSN EN 639 Společné požadavky na betonové trouby, včetně spojů a tvarovek
- ČSN EN 681-1 Elastomerní těsnění - Požadavky na materiál pro těsnění spojů trubek používaných pro dodávku vody a odpady - Část 1: Pryž
- ČSN EN 1433 Odvodňovací žlábkové pro dopravní a pěší plochy
- ČSN EN 1916 Trouby a tvarovky z prostého betonu, drátkobetonu a železobetonu
- ČSN EN 1917 Vstupní a revizní šachty z prostého betonu, drátkobetonu a železobetonu
- ČSN EN 13670 Provádění betonových konstrukcí. Část 1: Společná ustanovení. Zásady pro pokládku trub
- ČSN 73 0212-5 Geometrická přesnost ve výstavbě. Část 5- Kontrola přesnosti stavebních dílců
- ČSN 73 0422 Přesnost vytyčování liniových a plošných stavebních objektů
- ČSN 73 6056 Odstavné a parkovací plochy silničních vozidel
- ČSN 73 6101 Projektování silnic a dálnic

Ročník 2016

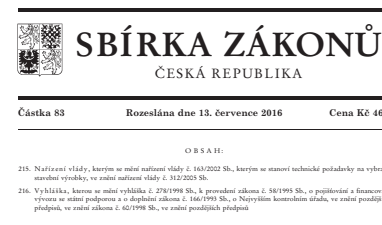

Částka 83 Rozeslána dne 13. července 2016 Cena Kč 46,-

OBSAH:

215. Nařízení vlády, kterým se mění nařízení vlády č. 163/2002 Sb., kterým se stanoví technické požadavky na vybrané stavební výrobky, ve znění nařízení vlády č. 312/2005 Sb.

216. Vyhláška, kterou se mění vyhláška č. 274/1995 Sb., o provádění zákona č. 166/1995 Sb., o bezpečnosti a zdravotní ochraně při práci, ve znění nařízení vlády č. 146/1995 Sb., o bezpečnosti a zdravotní ochraně při práci, ve znění nařízení vlády č. 40/1998 Sb., ve znění pozdějších předpisů

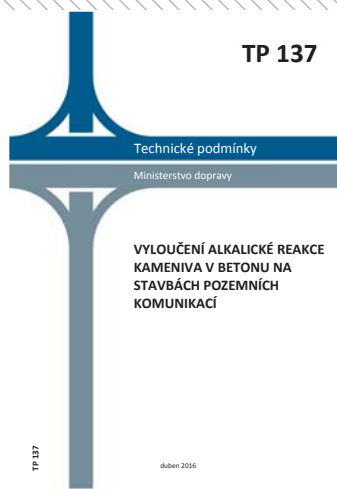

Správa železniční dopravní cesty, státní organizace
Dlažbová 1003/7, 110 00 Praha 1, Nové Město



TECHNICKÉ KVALITATIVNÍ PODMÍNKY STAVEB STÁTNÍCH DRAH

Kapitola 17 BETON PRO KONSTRUKCE Třetí - aktualizované vydání změna C. 8

Schváleno generálním ředitelem SŽDC
dne 27.3.2013
č.j. 18/9186/2013/SŽDC

Účinnost od 1.8.2013

Počet stran: 34

Počet příloh: 2

Počet stran příloh: 2

Praha 2013

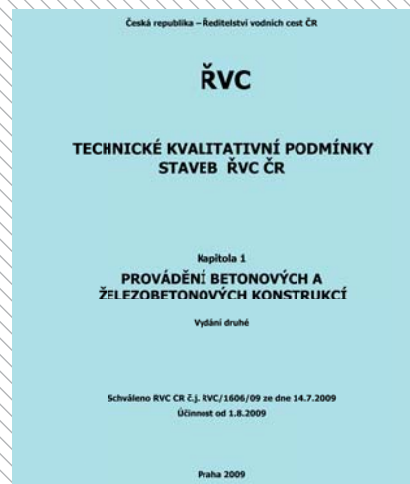

TECHNICKÉ KVALITATIVNÍ PODMÍNKY STAVEB ŘVC ČR

Kapitola 1 PROVÁDĚNÍ BETONOVÝCH A ŽELEZOBETONOVÝCH KONSTRUKCÍ

Vydání druhé

Schváleno RVC ČR č.j. VVC/1406/09 ze dne 14.7.2009

Účinnost od 1.8.2009

Praha 2009

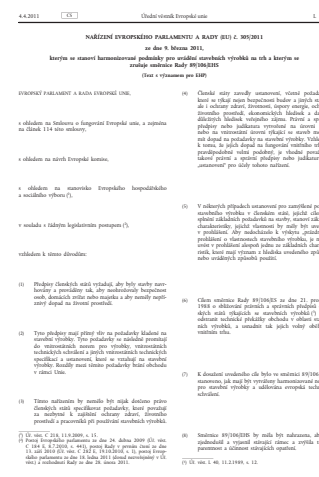

MINISTERSTVO DOPRAVY
Odbor pozemních komunikací

TECHNICKÉ KVALITATIVNÍ PODMÍNKY STAVEB POZEMNÍCH KOMUNIKACÍ

Kapitola 18 BETONOVÉ KONSTRUKCE A MOSTY

Schváleno MDS-OPK č.j. 22084-126-EN/2, ze dne 12. ledna 2016,
a účinností od 1. 1. 2016 se používají zejména dle této kapitoly TKP
schválené MDS-OPK č.j. 47450-126-EN/1 ze dne 28.3.2015

Praha, leden 2016



Správa železniční dopravní cesty, státní organizace
Dlažbová 1003/7
110 00 Praha 1
č.j. 8/1824/12-OTK

Mostní vzorový list MVL 649 Železobetonové trubní propustky

Objednatel: SŽDC, státní organizace
110 00 Praha 1

Projektant: Ing. Jiří Karel
10.04.2012

Počet stran: 41

Počet příloh: 2

Účinnost od 11. dubna 2012



MĚSTSKÉ STANDARDY VODOVODŮ A KANALIZACÍ NA ÚZEMÍ HL. M. PRAHY



KANALIZAČNÍ ČÁST

3. aktualizace - říjen 2015

- ČSN 73 6110 Projektování místních komunikací
- ČSN 75 6101 Stokové sítě a kanalizační přípojky

Normy systému managementu:

- ČSN EN ISO 9000 Systémy managementu kvality - Základní principy a slovník
- ČSN EN ISO 9001 Systémy managementu kvality - Požadavky
- ČSN EN ISO 14001 Systémy environmentálního managementu - Požadavky s návodem pro použití

Ředitelství silnic a dálnic (ŘSD)

- TKP 1 MD Všeobecně
- TKP 3 MD Odvodnění a chráničky pro inženýrské sítě
- TKP 18 MD Betonové konstrukce a mosty
- TP 37 Provádění prefabrikovaných a monolitických čel silničních propustků
- TP 83 Odvodnění pozemních komunikací
- TP 107 Odvodnění mostů PK
- TP 146 Povolování a provádění výkopů a zásypů rýh pro inženýrské sítě ve vozovkách PK
- TP 170 Navrhování vozovek pozemních komunikací - všeobecná část, katalog, návrhová metoda
- TP 180 Migrační objekty pro zajištění průchodnosti dálnic a silnic pro volně žijící živočichy
- TP 202 Monitorování srážkoodtokových poměrů dálnic a rychlostních silnic
- TP 232 Propustky a mosty malých rozpětí

Správa železniční dopravní cesty (SŽDC)

- TKP 1 SŽDC Všeobecně
- TKP 17 SŽDC Beton pro konstrukce

Ředitelství vodních cest (ŘVC)

- TKP 1 ŘVC Provádění betonových a železobetonových konstrukcí

Pražské vodovody a kanalizace (PVK)

Městské standardy vodovodů a kanalizací na území hl. m. Prahy

B&BC, a.s.

Technická a výrobní dokumentace, podnikové normy a technologické předpisy výrobce.



ZÁKLADNÍ INFORMACE
PŘÍKLADY POUŽÍTÍ
TECHNICKÁ DOKUMENTACE
TROUBY KRUHOVÉ
ČEDIČ
VÝTAH Z POŽADAVKŮ
ŠACHTY A JIMKY
TECHNICKÉ KATALOGY
VÝTAH Z POŽADAVKŮ
ŠACHTY A JIMKY
VPUŠTI
TECHNICKÉ KATALOGY
VÝTAH Z POŽADAVKŮ
ŠACHTY A JIMKY
VPUŠTI
VŠEOBECNÉ OBCHODNÉ PODMÍNKY
TECHNICKÉ KATALOGY
VÝTAH Z POŽADAVKŮ
ŠACHTY A JIMKY
VPUŠTI
DOPLŇUJÍCÍ INFORMACE
VŠEOBECNÉ OBCHODNÉ PODMÍNKY
TECHNICKÉ KATALOGY
VÝTAH Z POŽADAVKŮ
ŠACHTY A JIMKY
VPUŠTI
DOPLŇUJÍCÍ INFORMACE

PŘÍKLADY POUŽÍTÍ
ZÁKLADNÍ INFORMACE
TECHNICKÁ DOKUMENTACE
TROUBY KRUHOVÉ
ČEDIČ
VÝTAH Z POŽADAVKŮ
ŠACHTY A JIMKY
VPUŠTI
TECHNICKÉ KATALOGY
VÝTAH Z POŽADAVKŮ
ŠACHTY A JIMKY
VPUŠTI
VŠEOBECNÉ OBCHODNÉ PODMÍNKY
TECHNICKÉ KATALOGY
VÝTAH Z POŽADAVKŮ
ŠACHTY A JIMKY
VPUŠTI
DOPLŇUJÍCÍ INFORMACE

výrobní list č.

šachtové dno

odběratel:	stavba:
jméno:	doprava:
tel. (fax):	místo určení:

označení: výška šachty mm

kusy:

druh trouby
jmenovitá světlost
výška vtoku mm

V půdorysu označit:

- výška šachty
- vtoky do šachty, včetně úhlů
- výškový rozdíl mezi vtokem a výtokem
- druh, vnitřní a vnější průměr trub
- výrobce trub

Kyneta:

- provedení: betonová keramická plastová
- výška kynety: 1/2 3/4 1/1 Øtrouby

Stupadla DIN 19555:

ano ne

Datum expedice:

Poznámka:

označení: výška šachty mm

kusy:

druh trouby
jmenovitá světlost
výška vtoku mm

V půdorysu označit:

- výška šachty
- vtoky do šachty, včetně úhlů
- výškový rozdíl mezi vtokem a výtokem
- druh, vnitřní a vnější průměr trub
- výrobce trub

Kyneta:

- provedení: betonová keramická plastová
- výška kynety: 1/2 3/4 1/1 Øtrouby

Stupadla DIN 19555:

ano ne

Datum expedice:

Poznámka:

označení: výška šachty mm

kusy:

druh trouby
jmenovitá světlost
výška vtoku mm

V půdorysu označit:

- výška šachty
- vtoky do šachty, včetně úhlů
- výškový rozdíl mezi vtokem a výtokem
- druh, vnitřní a vnější průměr trub
- výrobce trub

Kyneta:

- provedení: betonová keramická plastová
- výška kynety: 1/2 3/4 1/1 Øtrouby

Stupadla DIN 19555:

ano ne

Datum expedice:

Poznámka:

výrobní list č.

šachtové dno

odběratel:	stavba:
jméno:	doprava:
tel. (fax):	místo určení:

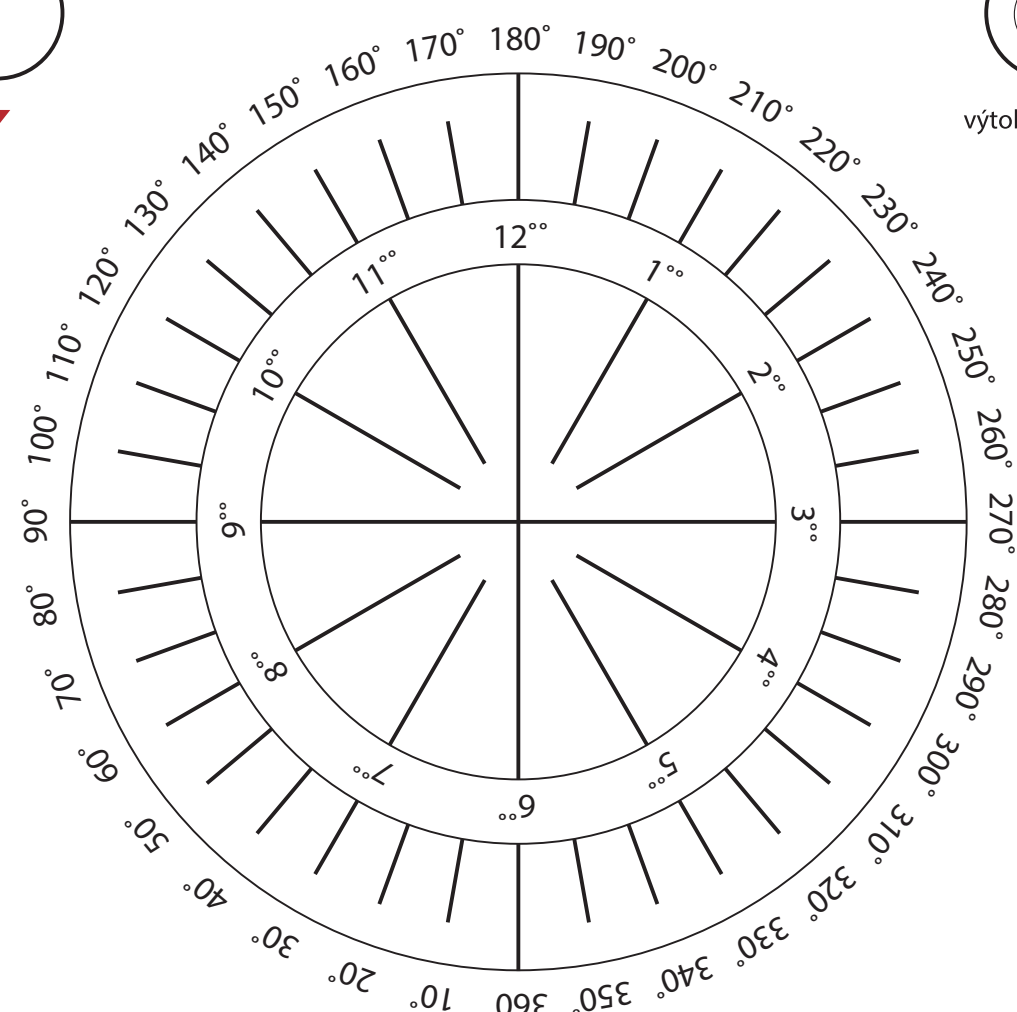
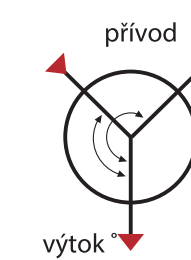
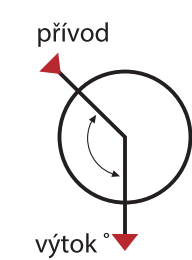

Pro použití v kanalizacích, vyvinula společnost EUTIT ve spolupráci s odborníky výrobky, které slouží k výstavbě, ale i rekonstrukci stokových sítí. A co je hlavní - několikanásobně (!) zvyšují životnost těchto děl v porovnání s ostatními materiály a technologiemi.

Ve snaze předcházet poruchám zděných stok se došlo k závěru, že nejúčelnější řešení bude takové, které bude minimalizovat počet spár ve dnové části stoky a pro které se použije co nejkvalitnější stavební materiál. Na základě spolupráce firmy EUTIT s.r.o. a jejich zákazníků byl tento požadavek splněn a byl vyvinut stokový žlab z taveného čediče. Vysoká odolnost proti abrasivním účinkům suspendovaných a po dně sunutých anorganických materiálů a praktická netečnost taveného čediče proti agresivnímu působení látek obsažených v odpadní vodě jsou dalšími výhodami tohoto řešení.

Přesto, že čedičový žlab je cenově nákladnější než jiné materiály, přinese jeho použití při rekonstrukčních stavebních pracích na stokové síti i výrazné úspory. Dosavadní technologie výstavby zděných stok umožňuje uvést je do funkce až po osazení žlábků, provedení alespoň části dnového zdiva a jeho vyspárování. Po dobu těchto prací musí být používán provizorní obtok. Při použití čedičových žlábků proběhne jejich osazení v krátké době a lze je brzy použít k odvádění odpadních vod. Krátkodobou výlukou v odvádění splašků lze překlenout čerpáním.

V obou případech však existuje riziko dešťového průtoku a znehodnocení provedených stavebních prací. Podmínkou dlouhé životnosti zděné stoky s čedičovým žlábkem je jeho správné podbetonování a kvalitní provedení nosných betonů spodní části stoky. K zajištění tohoto požadavku se používá tekutá směs, vyráběná v betonárnách, dopravovaná míchači na stavbu a ukládaná na místo pomocí hadic a čerpání.

Pro nalepení čedičových tvarovek doporučujeme maltu EUFIX S, speciálně vyvinutou k lepení čedičových výrobků v kanalizacích, kterou můžete zakoupit spolu s čedičovými výrobky v naší firmě.



<http://www.eutit.cz/>



Základní vlastnosti

Tvrdość podle Mohse (ČSN EN 101):	min. 8. stupeň ⁺
Objemová hmotnosť (ČSN EN 993-1):	2900 - 3000 kg.m ³
Nasákavost (ČSN EN ISO 10545-3):	0%
Pevnosť v tlaku (ČSN EN 993-5):	min. 300 - 450 MPa ⁺⁺
Pevnosť v ohybu (ČSN EN 993-6):	min. 45 MPa
Koeficient délkové teplotní roztažnosti	
0 - 100°C (ČSN EN ISO 10545-8):	max. 8.10 ⁻⁶ K ⁻¹
0 - 400°C (ČSN EN ISO 10545-8):	max. 9.10 ⁻⁶ K ⁻¹
Rozpustnosť v kyselině sírové (ČSN EN 993-16):	max. 9 % hm.
Nerozpustnosť v hydroxidu sodném (ČSN 72 5122):	min. 98,5 % hm.
Obrusnosť (DIN 52108):	max. úbytek 5 cm ³ /50 cm ²
Odolnosť proti opotřebení (ČSN EN ISO 10545-6):	max. úbytek 110 mm ³
Odolnosť proti teplotním šokům (DIN 52313):	max. tepl. rozdíl 150° C
Odolnosť proti vlivům mrazu (ČSN EN ISO 10545-12):	min. 50 cyklů při -15 +15° C

⁺ Diamant má tvrdost dle Mohse 10

⁺⁺ Zjištěné údaje byly dosaženy na vzorcích materiálu, a protože čedič je přírodní materiál, nemusí být tyto hodnoty vždy naměřeny na jiných vzorcích nebo výrobcích jiných tvarů a rozměrů.

Informativní vlastnosti:

Pórovitost zdánlivá (ČSN EN 993-1):	0 % obj.
Tepelná vodivost (ČSN EN 993-14):	1,9-2,2 Wm ⁻¹ K ⁻¹ v rozsahu teplot 20 - 1000°C
Modul pružnosti v tahu: (postup dle čl.13 ON 70 1807/67)	min 11.10. ⁴ Mpa
Izolační odpor (ČSN 34 1382):	max 10 ¹⁰ Ω
Protiskluznosť dlaždic (DIN 51130):	R 10 (hodnota úhlu 10-19°) - hladké dlaždice R 11 (hodnota úhlu 19-27°) - reliéfní dlaždice
Radioaktivita Ra ²²⁶ :	13,1 Ω 2,4 Bq.kg ⁻¹
Th ²²⁸ :	20,8 Ω 3,4 Bq.kg ⁻¹
Tvrdość podle Vickerse (EN ISO 6507-1):	700 - 800 HV (MPa)

Mineralogické složení:

Základními minerály taveného čediče jsou monoklinické a rhombické pyroxeny. Kromě těchto minerálů obsahuje tavený čedič též menší množství magnetitu, olivínu a zbytkovou skelnou fázi.

Technické parametry a výkresy převzaty od výrobce – viz doplňující informace, obchodní zboží

PVK a.s.



Pražské vodovody a kanalizace, a.s.

Úplný název technického standardu:

MĚSTSKÉ STANDARDY VODOVODŮ A KANALIZACÍ NA ÚZEMÍ HL. M. PRAHY,
KANALIZAČNÍ ČÁST, 3. aktualizace – říjen 2015

Uvedený výťah je informativní a nenahrazuje celé znění technického standardu.

Beton se stupněm vlivu prostředí min. XA2 dle ČSN EN 206.

Vstupní a revizní šachty:

- Vzdálenost stupadel (žebříková, kapsová) 250-300 mm.
- Stupadla vpravo ve směru toku.
- Vyrovnávací prstence:
 - Min. 1 ks, max. 3 ks.
 - Max. celková výška 250 mm (nové šachty).
 - Max. celková výška 300 mm (sanace starých šachet).
- Konus 1000/600 a 800/600:
 - První stupadlo kapsově (ve směru vstupu).
- Přechodové / zákrytové desky:
 - Od vnitřního průměru průřezu 800 mm a výše se stupadlem (žebříkové).
- Výška pracovní plošiny (od lavičky) stejného vnitřního průměru do výšky min. 1,8 m a max. 2,0 m, poté přechodová deska (přechodová skruž, konus).

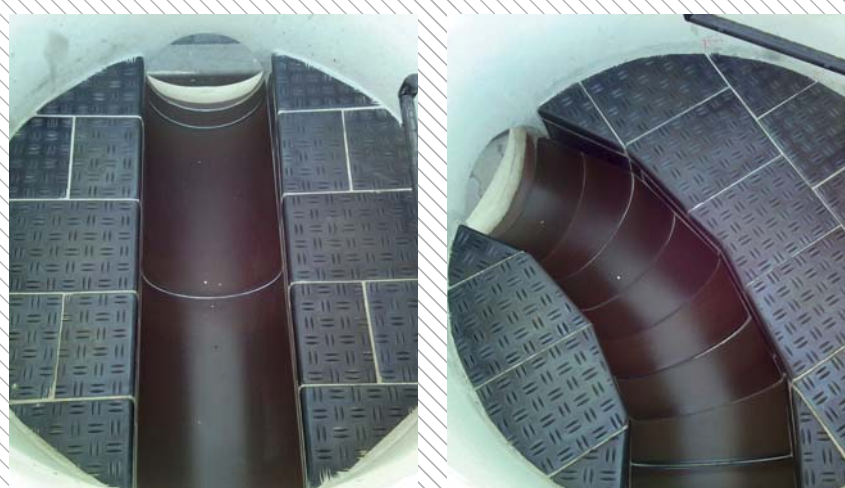

Šachtová dna:

- Od podélného sklonu stoky $\geq 5\%$:
 - Žlábek z čedičových pukaných žlabů 180° dle DN nebo čedičových radiálek dle DN přípojného potrubí.
 - Pracovní plošiny (lavičky) z čedičových protiskluzných dlažeb „kanto-vek“, ve sklonu do žlábků.
- Do podélného sklonu stoky 5% může být:
 - Žlábek a pracovní plošiny (lavičky) z betonu min. C40/50 XA2 (pouze litý beton).
- Do stoky DN 600 je možné připojovat stoku z obou stran, až do DN 500.
- Převýšení dna žlábků vedlejší stoky a hlavní stoky:

Vedlejší stoka (mm)	Hlavní kruhová stoka (mm)						
	250	300	400	500	600	800	1000
150	50	150	200	250	300	400	500
200	50	100	200	250	300	400	500
250	50	100	150	200	250	350	450
300		50	100	150	200	300	400
400			50	100	150	250	350
500				50	100	200	300

pozn: a) dále viz příloha B.5.1.11
b) vejčité stoky mají odlišné převýšení, viz příloha B.5.1.11

- Kapsová stupadla ve žlábků od odtoku DN 800 a výše, od odtoku DN 1200 a výše kapsová stupadla na obou stranách žlábků (proti sobě).
- Maximální DN výtoku a maximální úhel lomu stoky dle vnitřního průměru šachtového dna:

průměr šach. dna (mm)	1000				1200	1500	1650, 1700, 1800	
max. DN výtoku (mm)	250	300	400	500	600	800	1000	1200
max. úhel lomu (°)	90	45	30	30	30	45	30	30

pozn: a) dále viz příloha B.5.1.9

PVK a.s.

Základní sestavy šachet dle „pražského normálu“:

- Stoky do profilu výtoku DN 600 (včetně) – šachtové dno Ø 1000 mm.
 - Minimální výšky sestav vstupních šachet:
 - Skruže Ø 1000 mm do výšky 1,8 až 2,0 m nad kantovku.
 - Přejížděcí skruž 1000/600.
 - Vyrovnávací prstence.
 - Poklop DN 600.
 - Vyšší než minimální výška, max 12 m (nad 6 m nutné individuální posouzení):
 - Skruže Ø 1000 mm do výšky 1,8 až 2,0 m nad kantovku.
 - Přejížděcí skruž 1000/800.
 - Skruže Ø 800.
 - Přejížděcí skruž 800/600.
 - Vyrovnávací prstence.
 - Poklop DN 600.
 - Menší než minimální výška:
 - Skruže Ø 1000 mm (výšky dle prostorových možností v místě vstupní šachty).
 - Přejížděcí deska 1000/800.
 - Vyrovnávací prstence.
 - Poklop DN 800.

- Stoky od profilu výtoku DN 800 (včetně) – šachtové dno nad Ø 1000 mm.
 - Minimální výšky sestav vstupních šachet:
 - Skruže stejného Ø jako dno do výšky 1,8 až 2,0 m nad kantovku.
 - Krycí deska s DN 800.
 - Přejížděcí skruž 800/600.
 - Vyrovnávací prstence.
 - Poklop DN 600.
 - Vyšší než minimální výška, max 12 m (nad 6 m nutné individuální posouzení):
 - Skruže stejného Ø jako dno do výšky 1,8 až 2,0 m nad kantovku.
 - Krycí deska s DN 800.
 - Skruže Ø 800.
 - Přejížděcí skruž 800/600.
 - Vyrovnávací prstence.
 - Poklop DN 600.
 - Menší než minimální výška:
 - Skruže stejného Ø jako dno do výšky 1,8 m nad kantovku.
 - Krycí deska s DN 600 (DN 800).
 - Vyrovnávací prstence.
 - Poklop DN 600 (DN 800) třídy D400.

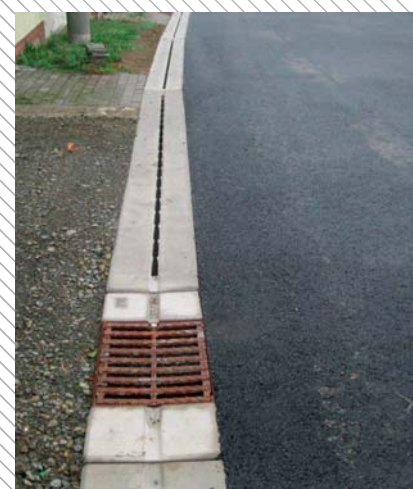

ŘSD



Ředitelství silnic a dálnic ČR

Úplný název technického standardu:

TECHNICKÉ KVALITATIVNÍ PODMÍNKY STAVEB POZEMNÍCH KOMUNIKACÍ

Uvedený výťah je informativní a nenahrazuje celé znění technického standardu.

V souladu se záměry technické politiky a potřebami rozvoje oboru pozemních komunikací zajišťuje Ministerstvo dopravy ČR (MD) průběžně tvorbu nových a revize (změny) stávajících resortních předpisů v daném oboru.

U pozemních komunikací je nutno zajistit ochranu veřejných zájmů, bezpečnost dopravy, nezbytnou jednotnost parametrů, spolehlivost, životnost a jakost díla. Orgány a organizace uplatňují ČSN a technické předpisy MD jejich uvedením (odkazy) v rozhodnutích, povoleních, smlouvách o dílo, při zadávání zakázek, posuzování dokumentace, dohledu a dozoru na stavbách. Tím se technické normy a technické předpisy stávají pro dané dílo závaznými. Při uzavření smluv o dílo se využívají Technické kvalitativní podmínky staveb pozemních komunikací (TKP), Technické kvalitativní podmínky pro dokumentaci staveb pozemních komunikací (TKP-D), případně Zvláštní technické kvalitativní podmínky stavby pozemní komunikace (ZTKP), Zvláštní technické kvalitativní podmínky pro dokumentaci stavby pozemní komunikace (ZTKP-D), které se na ČSN a technické předpisy MD odvolávají a upřesňují je.

V příloze 1 vyhlášky MD č. 104/1997 Sb., kterou se provádí zákon o pozemních komunikacích, je uvedeno 66 souvisejících ČSN. Dodržení těchto norem (a návazných technických předpisů MD) se považuje za splnění požadavků daných vyhláškou č. 104/1997 Sb., a zákonem č. 13/1997 Sb.

Při posuzování vhodnosti výrobků pro stavby pozemních komunikací je nutno respektovat i požadavky resortních předpisů MD.

SŽDC



Správa železniční dopravní cesty, státní organizace

Úplný název technického standardu:

TECHNICKÉ KVALITATIVNÍ PODMÍNKY STAVEB STÁTNÍCH DRAH

Uvedený výťah je informativní a nenahrazuje celé znění technického standardu.

Železniční spodek

Do konstrukce železničního spodku železničních drah ČR, se kterými má právo hospodařit SŽDC, je možno v souladu se systémem péče o kvalitu uplatňovaným v návaznosti na obecně platné právní předpisy používat pouze výrobky schválené Odborem traťového hospodářství ředitelství SŽDC. Systém péče o kvalitu v oblasti traťového hospodářství se řídí Směrnicí SŽDC č. 67. Pro tyto výrobky jsou mezi SŽDC a dodavatelem uzavřeny technické podmínky dodací (TPD), které jsou koncipovány jako technická specifikace budoucích kupních smluv pro příslušné výrobky a dodavateli je vydáno Osvědčení SŽDC.

Železniční svršek

Do konstrukce železničního svršku železničních drah ČR, se kterými má právo hospodařit SŽDC, je možno v souladu se systémem péče o kvalitu uplatňovaným v návaznosti na obecně platné právní předpisy používat pouze výrobky schválené Odborem traťového hospodářství ředitelství SŽDC. Systém péče o kvalitu v oblasti traťového hospodářství se řídí Směrnicí SŽDC č. 67. Na tyto výrobky jsou mezi SŽDC a dodavatelem uzavřeny technické podmínky dodací (TPD), které jsou koncipovány jako technická specifikace budoucích kupních smluv na příslušné výrobky.

SŽDC dodržování v TPD stanovených podmínek dohodnutým způsobem ověřuje. Jeli ověřována každá dodávka, je nezbytným dokladem provázejícím dodávku originál nebo řízená kopie „Protokol o ověření jakosti“.

Seznam vydaných a platných Osvědčení SŽDC je k dispozici na internetových stránkách SŽDC: <http://www.szdc.cz/>





Společnost B&BC, a.s. má zaveden, udržovaný a certifikovaný systém managementu kvality od roku 1996, nejdříve dle ČSN EN ISO 9002 následně dle ČSN EN ISO 9001. V roce 2005 jsme k systému managementu kvality přiřadili systém environmentálního managementu dle ČSN EN ISO 14001. Certifikačním orgánem pro systém managementu dle norem ISO 9001 a ISO 14001 je STAVCERT Praha, spol. s r.o.

Technické vlastnosti výrobků uváděných na trh společností B&BC, a.s. odpovídají požadavkům zákona č. 22/1997 Sb. „Zákon o technických požadavcích na výrobky“ v platném znění, dle bližších specifikací uvedených v:

- NV 163/2002 Sb. ve znění NV 215/2016 Sb. v platném znění
- Nařízení evropského parlamentu a rady (EU) č. 305/2011, v platném znění
- Vyhláška Státního úřadu pro jadernou bezpečnost č. 574/2014 Sb. o radiční ochraně, v platném znění
- Technických normách ČSN
- Navýšených požadavků zákazníků (např. ŘSD, SŽDC, PVK)

U výrobcích, zákonem stanovených, kde je požadováno ověření kvality kvalifikovaným stanoveným subjektem – Autorizovaná osoba, Oznamovaný subjekt, Certifikační orgán – s akreditací Českého institutu pro akreditaci (ČIA), provádí certifikační výkon u výrobce B&BC, a.s. společnost: Technický a zkušební ústav stavební Praha, s.p.

<p>[Q1] Technický a zkušební ústav stavební Praha, s.p. http://www.tzus.cz/ Akreditovaná zkušební laboratoř Autorizovaná osoba Oznamovaný subjekt Certifikační orgán Inspekční orgán</p>	
<p>[Q2] STAVCERT Praha, spol. s r.o. http://www.stavcert.cz/ Certifikační orgán Inspekční orgán</p>	

POZEMNÍ A DOPRAVNÍ STAVBY



Váš tradiční dodavatel betonových výrobků

www.babc.cz

Dlažby	Obrubníky	Odvodňovací žlaby
Prvky zahradní architektury	Tvarovky ztraceného bednění	Silniční panely
Stropní panely	Průmyslové ploty	Prvky opěrných stěn
Kořenové separátory	Filigrány	Vegetační a zatravnovací tvarovky

ŠTĚRBINOVÉ ŽLABY



Váš tradiční dodavatel betonových výrobků

www.babc.cz

Štěrbínové žlaby pro odvodnění liniových staveb, včetně doplňkového sortimentu pro nabídku uceleného systémového řešení, prvky dle ČSN EN 1433.

ZÁKLADNÍ INFORMACE / PŘÍKLADY POUŽITÍ / TRUBY KRUHOVÉ / TECHNICKÁ DOKUMENTACE / ČEDIČ / VÝTAH Z POŽADAVKŮ / ŠACHTY A JIMKY / VPUŠTI / DOPLŇUJÍCÍ INFORMACE / VŠEOBECNÉ OBCHODNÉ PODMÍNKY / OSTATNÍ

PŘÍKLADY POUŽITÍ / ZÁKLADNÍ INFORMACE / TECHNICKÁ DOKUMENTACE / ČEDIČ / TRUBY KRUHOVÉ / VÝTAH Z POŽADAVKŮ / ŠACHTY A JIMKY / VPUŠTI / TECHNICKÉ KATALOGY / DOPLŇUJÍCÍ INFORMACE / VŠEOBECNÉ OBCHODNÉ PODMÍNKY / OSTATNÍ

I. Úvodní ustanovení

1. Tyto všeobecné prodejní a dodací podmínky (dále jen podmínky) jsou součástí každé kupní smlouvy uzavřené mezi B&BC, a.s. a kupujícím. Smluvní strany mohou ujednat i další podmínky, popřípadě se od těchto podmínek odchýlit. Toto však musí být uvedeno písemně v kupní smlouvě.
2. Předmětem kupní smlouvy je prodej zboží prodávajícím a jeho koupě kupujícím. Proávající se zavazuje dodat a kupující odebrat a zaplatit zboží uvedené ve smlouvě za dohodnutých podmínek.
3. Tyto všeobecné prodejní a dodací podmínky neplatí pro prodej transportních betonů (jsou vydávány samostatně).

II. Uzavření smlouvy

1. Veškeré úmluvy a dohody mezi prodávajícím a kupujícím týkající se objednávání, dodání a převzetí zboží musí být písemné.
2. Základními doklady jsou objednávka (v písemné podobě), která je považována za návrh kupní smlouvy, dodací list a faktura. V případě prodeje za hotové tyto doklady nahrazuje sloučený doklad, tzv. faktura za hotové a dodací list.
3. Po obdržení objednávky (pouze písemná podoba) prodávající tuto potvrdí, popř. upřesní druh, množství, termín a případné další podmínky uvedené na objednávce a zašle ji zpět kupujícímu. Nevznese-li kupující proti těmto upřesněním ze strany prodávajícího námitky do 2 pracovních dnů po obdržení potvrzené objednávky, považuje se tato objednávka za závaznou. Provedení jakýchkoliv dalších změn v objednávce kupujícím a nové zaslání objednávky prodávajícímu se považuje za nový návrh kupní smlouvy a ruší platnost předchozí objednávky potvrzené prodávajícím.

III. Cenové podmínky

1. Cena je stanovena jako cena smluvní (dle zákona o cenách č.526/1990 Sb. v platném znění), na základě ceníku prodávajícího platného v době uskutečnění dodávky. U zakázkové (atypické) výroby prodávající sdělí na základě předaných technických podkladů a projektové dokumentace cenu kupujícímu na základě samostatné kalkulace. Ceny jsou stanoveny následujícím způsobem:
 - a) V ceně zboží je zahrnuto naložení na dopravní prostředek kupujícího nebo na jím určený dopravní prostředek specifikovaný v kupní smlouvě. Manipulace s hydraulickou rukou je zpoplatněná služba dle ceníku, který je k dispozici na prodejních skladech nebo na www.babc.cz. V ceně zboží je zahrnuta jedna hodina na vykládku, každých dalších započatých 15 minut vykládky bude doúčtována sazbou 300 Kč za 15 minut bez DPH.
2. Cenové nabídky nad rámec smluvních vztahů jsou závazné 3 měsíce od data vystavení, pokud není v nabídce výslovně uvedeno jinak.
3. Případné změny ceníkové ceny v období po uzavření kupní smlouvy prodávající oznámí kupujícímu minimálně 15 dnů před začátkem platnosti nového ceníku.
4. V případě, že kupující zruší závaznou objednávku, může prodávající kupujícímu účtovat storno poplatky do výše 20% ceny dodávky zboží. U zboží vyrobeného na zakázku bude kupujícímu fakturováno po písem-



ném upozornění 100% ceny objednaného zboží. Pokud kupující písemně sdělí prodávajícímu nový termín odběru a ten termín akceptuje, vzniká nárok na úhradu skladného ve výši 15,- Kč za skladovanou jednotku (paleta, výrobek) denně. Skladné bude fakturováno 1x měsíčně nebo při realizaci odběru. Pokud nedojde k odběru zboží kupujícím v náhradním termínu má prodávající právo zboží prodat nebo zlikvidovat.

IV. Platební podmínky

1. Při placení zboží v hotovosti vystavuje prodávající tzv. fakturu za hotové. Podpisem této faktury potvrzuje kupující řádné převzetí zboží. Rovněž svým podpisem potvrzuje i řádné seznámení a souhlas s těmito podmínkami.
2. Při placení zboží převodním příkazem vystavuje prodávající fakturu (daňový doklad). Ujednává se splatnost faktury 30 dnů ode dne vystavení, pokud není ve smlouvě či potvrzené objednávce uvedeno jinak. Dnem zaplacení faktury se rozumí připsání fakturované částky na účet prodávajícího.
3. U zakázkové výroby je prodávající oprávněn požadovat platbu předem. V případě neuhrazení kupní ceny nebude výroba zakázky zahájena.
4. Pro případ prodlení se zaplacením kupní ceny se sjednává smluvní pokuta ve výši 0,05% z dlužné částky za každý započatý den z prodlení.

V. Expediční a dodací podmínky

1. Termín plnění dodávky je stanoven potvrzením závazné objednávky kupujícímu, popřípadě kupní smlouvou u zakázkové výroby. V potvrzeném termínu se prodávající zavazuje kupujícímu zboží vydat a kupující se zavazuje zboží odebrat. Termín vydání zboží může být ve výjimečných případech posunut, pokud venkovní teploty klesnou pod bod mrazu a výroba musí být z důvodu dodržení požadované kvality přerušena.
2. Rozsah pracovní doby expedice výrobků, platný pro dané období roku, je k dispozici na webových stránkách prodávajícího (www.babc.cz).
3. Dodávka je splněna:
 - a) naložením na dopravní prostředek prodávajícího, kupujícího nebo předáním dopravci, kterého určí kupující
 - b) předáním popř. složením zboží na stavbě nebo na místě určeném kupujícím
4. Při převzetí, resp. při odběru zboží dle 3a) musí odebírající osoba předložit plnou moc k odběru, popř. opis objednávky nebo musí být na jméno řidiče a číslo auta tato plná moc zaslána kupujícímu (faxem, e-mailem). Obsluha dopravních prostředků je povinná se chovat tak, aby nezpůsobila v areálu prodávajícího škodu na životním prostředí a dodržovala platné zákony o ochraně životního prostředí. Při předání zboží dle 3b) je kupující povinen zajistit převzetí zboží, v jím určeném místě oprávněným zástupcem. Jméno oprávněného zástupce bude uvedeno na objednávce popř. plné moci.
5. Kupující nabývá vlastnické právo ke zboží úplným zaplacením kupní ceny. Nebezpečí škody na zboží přechází na kupujícího v okamžiku převzetí věci (podpisem dodacího listu kupujícím, jeho zástupcem nebo dopravcem)

- Prodávající si vyhrazuje právo v odůvodněných případech od kupujícího vykoupit zpět dodané a zaplacené zboží (pouze celá originální balení, netýká se zakázkové výroby). V těchto případech je účtován storno poplatek 20 % z kupní ceny.
- Prodávající si vyhrazuje právo objednané zboží vyfakturovat, pokud nebude potvrzená objednávka realizována do 30 dnů od data potvrzení vývozu. Objednávky dle cenových nabídek platí po dobu platnosti této nabídky.

VI. Balení a způsob dopravy

- Prodávající dodává výrobky volně, nebalené (velkorozměrné trouby, šachty, filigrány, prefabrikáty), nebo na paletách, balené ve folii, popř. páskované.
- Při dodávce zboží na paletách je kupujícímu účtována cena palety značené EUR a B&BC ve výši 230,- Kč + DPH. Palety jsou prodávajícím vykupovány za 200,- Kč + DPH, do 180-ti dnů od data nákupu. Hmotnost palety je 30 kg.
- Přijímány jsou zpět pouze palety nepoškozené, v neskládaném stavu, schopné dalšího použití k paletizaci a expedici zboží.
- Při dodávce zboží na atypických paletách (podhrabové desky) je kupujícímu účtována cena palety ve výši 750,- Kč + DPH. Atypické palety jsou vykupovány kupujícími za 700,- Kč bez DPH, do 180-ti dnů od data prokazatelného nákupu.
- Uskutečnění dodávky je možné následujícími způsoby:
 - odběr a odvoz zboží dopravními prostředky kupujícího
 - odvoz zboží dopravními prostředky prodávajícího na určené místo v dohodnutém termínu.
- Prodej všech výrobků v přírodním provedení je po ucelených paletách, barevné provedení dlažeb po vrstvách, plotové prvky po kusech (párové prvky B&BC SBT 20- 10, B&BC SBT 20-30 a B&BC HBT 20-40 K, B&BC HBT 20-20 KP se prodávají v poměru 1:1, pokud nebude ujednáno jinak). V případě, že bude objednáno menší množství zboží než je ucelená paleta, bude účtován manipulační poplatek tzv. balné. Podrobný ceník balného je k dispozici na prodejních skladech nebo na webových stránkách www.babc.cz.
- Palety jsou přepáskovány plastovou nebo ocelovou páskou. Pro zabezpečení nákladu je dopravce povinen zajistit náklad na vozidle kurty a lištami. V případě špatného kurtování či lištování nebude brán zřetel na eventuální poškození zboží při přepravě a následné reklamace viz. příloha na www.babc.cz
- Na vrácené palety vystaví kupující (v tomto případě B&BC a.s.) příjemku, na základě které si prodávající (v tomto případě obchodní partner) vystaví fakturu, kterou kupující uhradí do 14 dnů. Palety z výrobků zakoupených v B&BC - prodejních skladech lze vrátit jen do těchto B&BC - prodejních skladů.

VII. Odpovědnost za vady a záruční doba

- Kupující je povinen reklamovat zjevné vady neprodleně, nejdéle však do 14 dnů od převzetí zboží. Veškeré reklamace lze uplatnit pouze písemnou formou, zasláním na e-mail: obchod@babc.cz nebo je předat obchodnímu zástupci. O způsobu vyřešení reklamace se vyhotovuje písemný zápis. O každé přijaté reklamaci rozhoduje výhradně B&BC a.s.

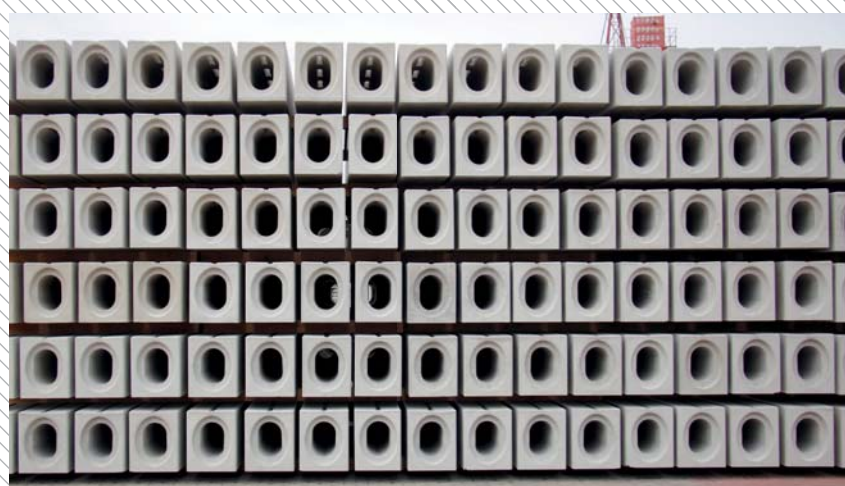

- manažer kvality. Za zjevnou vadu se považuje nedodržení příslušných norem, dokumentace a smluvních podmínek ve vzhledu, rozměrech, množství, balení a jakosti provedení.

- Ostatní skryté vady zboží je povinen kupující u prodávajícího písemně reklamovat nejpozději do jednoho měsíce po zjištění vady a to nejdéle do skončení záruční doby podle odst.3 a 4.
- Na dodané výrobky poskytuje výrobce záruční dobu 60 měsíců ode dne převzetí zboží kupujícími.

Nárok na uplatnění záruky nevznikne v případě:

- poškození zboží z důvodu špatně připraveného nebo ztuhlého podloží
- poškození zboží z důvodu chybné montáže, pokládky či neodborného zacházení
- poškození zboží způsobené mechanickými či chemickými vlivy
- kolísání barevných odstínů a vzniku vápenných výkvětů. Tomuto projevu vlastností přírodních surovin nelze technologicky zcela zabránit. Tyto přirozené jevy nemají vliv na technické vlastnosti výrobků, stanovené příslušnými normami jakosti.
- poškození zboží během přepravy způsobené nedostatečným kurtováním a lištováním
- poškození zboží způsobená vyšší mocí (např. povodní, zaplavením, požárem, krupobitím, sesuvem půdy, zřícením skal apod.)

4. V případě prodeje zboží, jehož není prodávající přímým výrobcem se délka záruční doby řídí záruční dobou poskytovanou konkrétním výrobcem.

5. V případě, že kupující zjistí, nebo mohl zjistit vadu dodaného zboží před jeho použitím, je povinen toto vadné zboží uchovat a odděleně skladovat do vyřízení reklamace. V případě, že takto neučiní, nevzniká jeho nárok na náhradu případně vzniklé škody.

VIII. Odstoupení od smlouvy

- Ujednává se, že prodávající má právo odstoupit od smlouvy v případě, že kupující porušuje platební podmínky. Prodávající v takovémto případě neodpovídá za nesplnění povinností vyplývajících z uzavřené kupní smlouvy. Kupující je povinen uhradit účelně vynaložené náklady vzniklé prodávajícímu do odstoupení od smlouvy. Odstoupení od smlouvy musí být provedeno písemně a doručeno druhé straně prokazatelným způsobem.

IX. Řešení sporných záležitostí

- Strany se zavazují veškeré sporné záležitosti vzniklé z titulu dodávek zboží řešit smírnou cestou. V případě, že nedojde k dohodě o vyřešení sporných záležitostí, rozhodne na návrh jedné ze smluvních stran příslušný soud.

X. Závěrečná ustanovení

- Pokud není v těchto podmínkách stanoveno jinak, platí příslušná ustanovení občanského zákoníku č. 89/2012 Sb. v platném znění, pro soukromé osoby i podnikatele. Případné změny a doplňky lze provést pouze písemně.

Všeobecné prodejní a dodací podmínky nabývají platnosti dne 1. 4. 2016

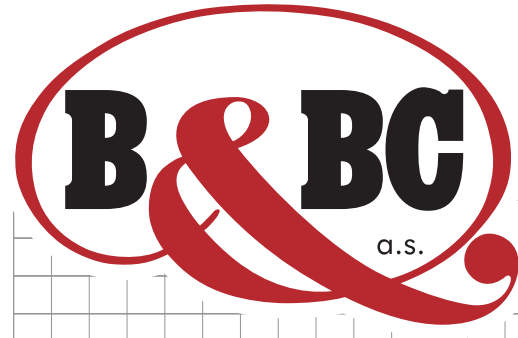



*Váš tradiční dodavatel
betonových výrobků*



www.babc.cz

KDE NÁS NAJDETE

VÝROBNÍ ZÁVOD ZBŮCH

B&BC a.s., Sokolská 464, 330 32 Zbůch

Tel.: 377 199 100

E-mail: prefa@babc.cz

TECHNICKÉ ODDĚLENÍ ZBŮCH

Sokolská 464, 330 32 Zbůch

E-mail: technicka.podpora@babc.cz

PRODEJNÍ SKLAD ZBŮCH

Sokolská 464, Zbůch

Zákaznická linka: 377 199 104, 111

Fax: 377 931 082

Email: obchod@babc.cz

PRODEJNÍ SKLAD ČESKÉ BUDĚJOVICE

Vrbenská 25, České Budějovice

Tel.: 387 202 639

Fax: 387 202 639

E-mail: obchodcb@babc.cz