

# 2.1. ZÁKLADNÍ DÍLY ROVNÉ

## 2.1.1. Standartní provedení

### B&BC SZ I základní, průběžná a přerušovaná šterbina 20/30

Šterbinové žlaby B&BC SZ I základní v provedení s konstantním průtočným profilem se vyrábí ve dvou variantách:

- s průběžnou šterbinou
- s přerušovanou šterbinou

Na přání zákazníka je možné tyto prvky vyrobit v provedení s atypickou délkou šterbinového žlabu, případně i provedení bez vtokové šterbiny.

Jsou určeny pro veškeré liniové dopravní stavby a to jak v extravilánu včetně tunelů, tak pro dopravní stavby v intravilánu (nejen liniové stavby, ale i parkovací a odstavné plochy). Standartní provedení má vrchní stranu (pojezdovou) pouze s mírným sklonem k vtokové šterbině. Toto provedení umožňuje příčný přejezd šterbinových žlabů (příčný přejezd je povolen pouze na parkovacích a odstavných plochách, místních komunikacích, apod.). Příčný přejezd není povolen pro dálnice a silnice I. třídy, pro silnice II. a nižších tříd je nutné posouzení na základě provozu na dané komunikaci. Minimální podélný sklon musí být 0,5 % (včetně) – pro správnou funkci odvodňovací soustavy.

#### Tabulka výrobků:

Značka-název	Skladebné rozměry (mm)			Stavební rozměry (mm)			Průtočný profil	Orientační hmotnost kg/ks	Atypické délky	„Třída zatížení dle ČSN EN 1433“		Manipulace
	délka	šířka	výška	délka	šířka	výška						
B&BC SZ I základní, průběžná šterbina 20/30	4045	400	500	3995	400	500	konstantní	1399	ano	D400	---	traverza + závěsné lopatky
B&BC SZ I základní, přerušovaná šterbina 20/30	4045	400	500	3995	400	500	konstantní	1410	ano	D400	E600	traverza + závěsné lopatky

### B&BC SZ I základní, průběžná šterbina 20/30

Pohled na hrdlo

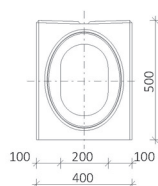

Pohled shora

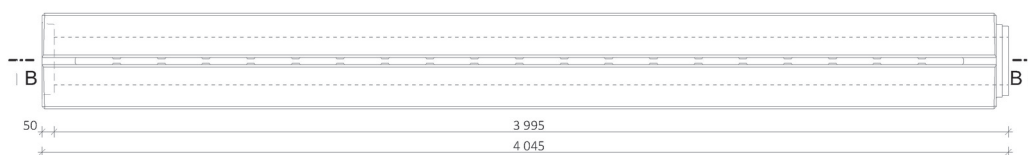

Pohled na dřík

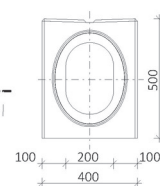

Řez A-A

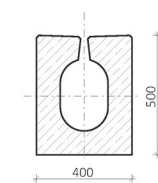

Řez B-B

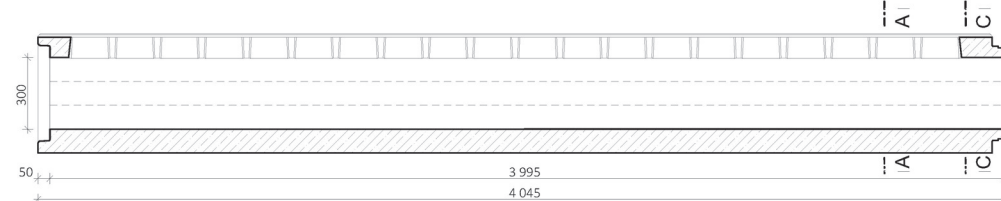

Řez C-C

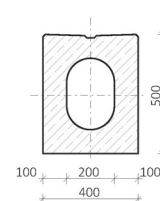

# B&BC SZ I základní, přerušovaná šterbina 20/30

Pohled na hrdlo

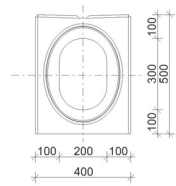

Pohled shora

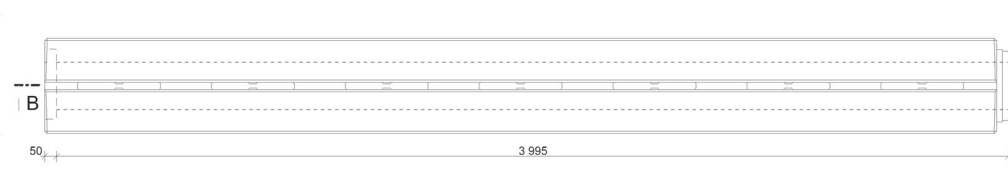

Pohled na dřík

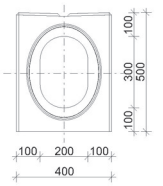

Řez A-A

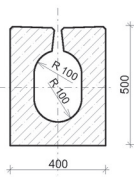

Řez B-B

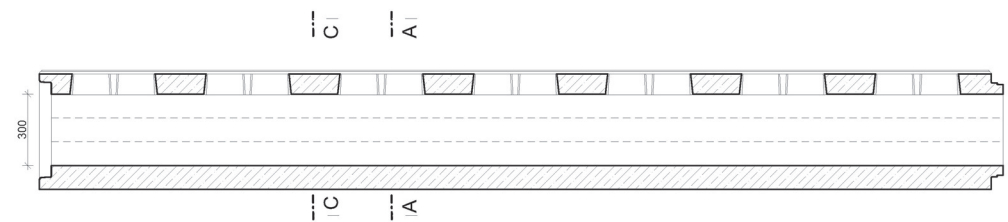

Řez C-C

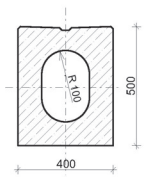

## Detaily

Pohled na hrdlo

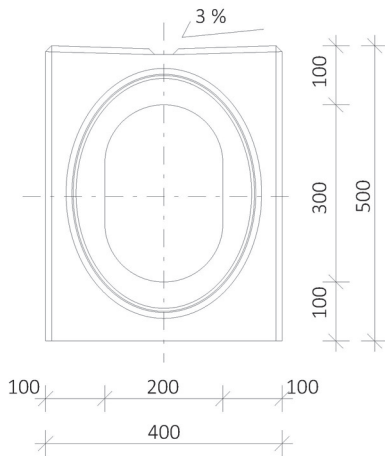

Pohled na dřík

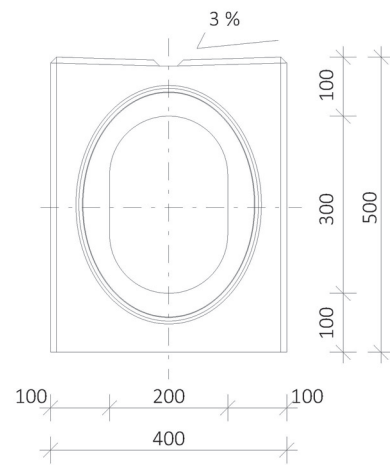

Řez A-A

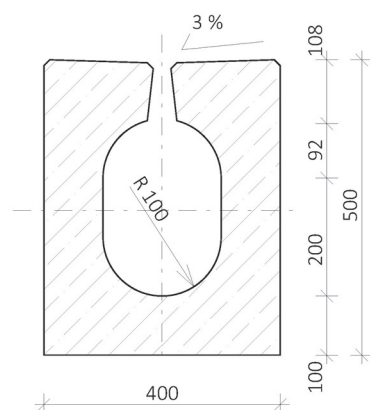

Řez C-C

